

A Cultura Material em Cartagena de Índias (Colômbia): o estudo do Claustro do Convento de Santo Domingo, séculos XVI-XVIII

Beatriz Isabel Calapez dos Santos

Dissertação de Mestrado em Arqueologia
(Versão corrigida e melhorada após a sua defesa pública)

Volume 2

Junho de 2022

Índice

I.	Metodologias: tratamento de materiais.....	1
II.	Iconografia e Cartografia	11
III.	Convento e Igreja de Santo Domingo.....	23
IV.	Planta, cortes e alçados resultantes do projeto de restauro.....	36
V.	Estratigrafia.....	40
1.	As escavações de 2000.....	41
2.	As escavações de 2002-2004.....	46
3.	Registo gráfico das intervenções arqueológicas.....	55
4.	Registo fotográfico das intervenções arqueológicas de 2002-2004	58
VI.	Catálogo de Peças	79
1.	A cerâmica manual de tradição indígena: <i>Crespo</i>	80
VI.1.1	<i>Crespo Fino</i>	81
VI.1.2	<i>Crespo Café Arenoso</i>	88
VI.1.3	<i>Crespo Rojo Arenoso</i>	90
VI.1.4	<i>Rojo Brunido</i>	100
2.	A cerâmica manual de tradição indígena: <i>Desgrasante arrastrado fino</i>	104
3.	A cerâmica manual de tradição indígena: <i>Tonala</i>	106
4.	A cerâmica torneada não-vidrada.....	108
VI.4.1	Produção local: <i>Cartagena Rojo Compacto</i>	109
VI.4.2	A cerâmica pedrada.....	119
VI.4.3	<i>Bizcocho Ware</i>	122
VI.4.4	<i>Greyware</i>	123
VI.4.5	Outras produções.....	124
5.	A cerâmica torneada vidrada.....	128
VI.5.1	Produção local: <i>Cartagena Rojo Compacto Vidriado</i>	129
VI.5.2	<i>Taches Noires</i>	130
VI.5.3	Outras produções.....	132
6.	A cerâmica esmaltada.....	136
VI.6.1	Produções Sevilhanas.....	137
VI.6.2	Produções Italianas.....	155
VI.6.3	Produções Francesas	158
VI.6.4	Produções Mexicanas	159
VI.6.5	Produções locais: <i>Mayólica Cartagena</i>	164
VI.6.6	Produções de origem desconhecida.....	194
7.	As porcelanas	201
8.	O grés/ <i>stoneware</i>	204

9. As botijas.....	206
10. Os cachimbos	209
VII. Apresentação e interpretação de dados.....	212
VIII. Apêndices	238

I. Metodologias: tratamento de materiais



Figura 1: Tratamento do espólio no laboratório do Museo Mapuka (Fotografias da Autora, 2019).



Figura 2: Tratamento do espólio no laboratório do Museo Mapuka (Fotografias da Autora, 2019).



Figura 3: Caixas com materiais encontradas no Santuario de San Pedro Claver (Fotografia da Autora, 2019).

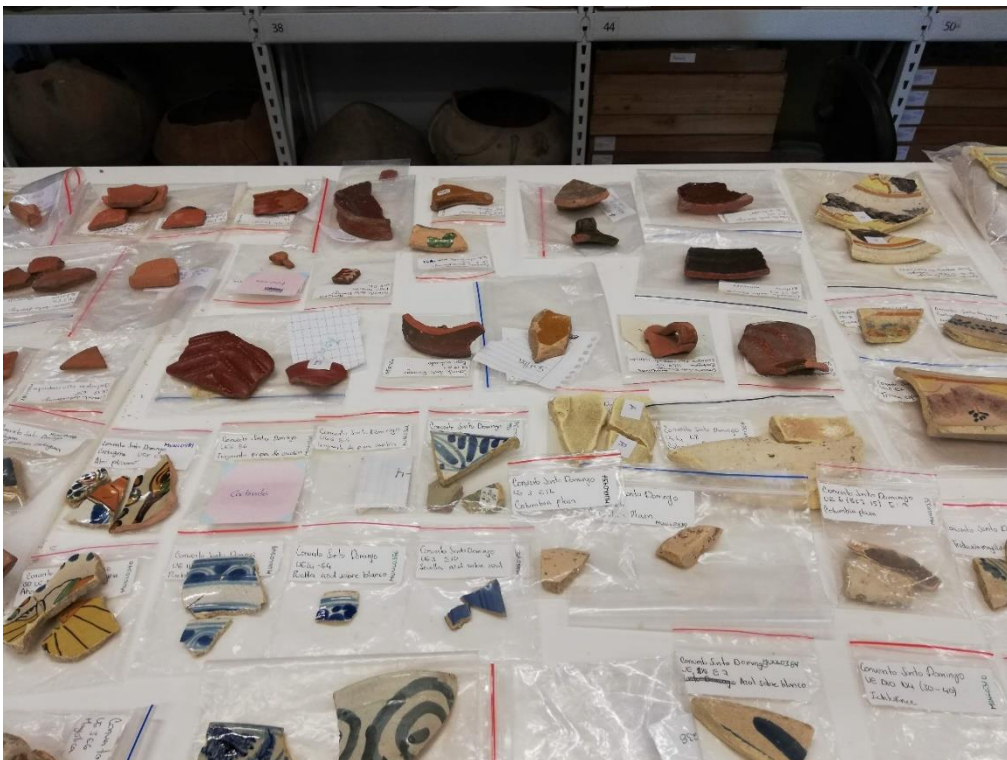

Figura 4: Materiais depositados no Santuario de San Pedro Claver (Fotografia da Autora, 2019)



Figura 5: Tratamento dos materiais no Santuario de San Pedro Claver (Fotografia da Autora, 2019).



Figura 6: Tratamento dos materiais no Santuario de San Pedro Claver (Fotografia da Autora, 2019).



Figura 7: Espólio do Convento de Santo Domingo que enquadra a exposição permanente do Museo Histórico de Cartagena de Indias (Fotografias da Autora, 2019).



Figura 8: Tratamento dos materiais que enquadra a exposição permanente d Museo Historico de Cartagena de Indias (Fotografias da Autora, 2019).



Figura 9: Espólio exposto no museu do Convento de Santo Domingo/AECID (Fotografia da Autora, 2019).



Figura 10: Tratamento de materiais expostos no museu do Convento de Santo Domingo/AECID (Fotografia da Autora, 2019).

II. Iconografia e Cartografia



Figura 11: Baía de Cartagena de Índias e localização do sítio arqueológico *Crespo*, *Isla de Tierra Bomba* e canais de *Bocachica* e *Bocagrande* (Google Maps, 2022).

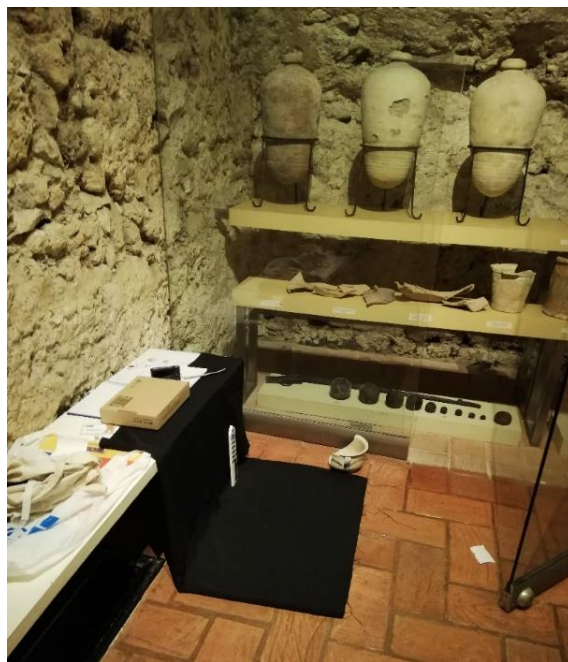

Figura 12: Localização das primeiras cidades fundadas pelos espanhóis no atual território colombiano (Google Maps, 2022).

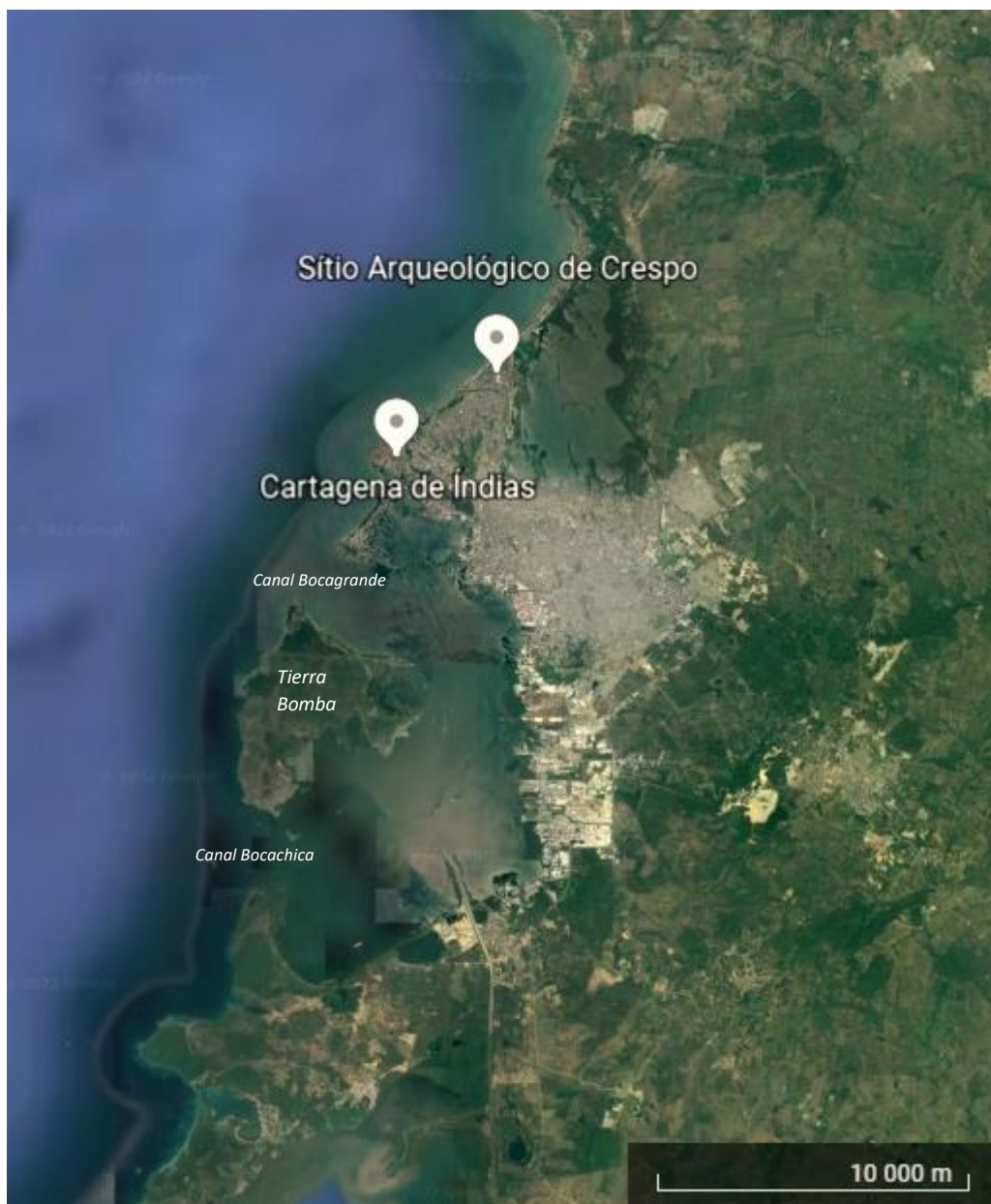

Figura 13: Plano da cidade de Cartagena de Índias em 1597, com as suas principais praças: 1 – Plaza de la Aduana; 2 – Plaza Mayor (hoje Plaza de Bolívar); 3 – Plaza de la Yerba (atual Plaza de los Coches).

Archivo Graziano Gasparini. Disponível em

http://antonelligatteo.altervista.org/ImmaginiAntonelli/ImmaginiBig/America/CartaghenaNuovaGranada/Gasp20_ESP.html (consultado em setembro de 2020)

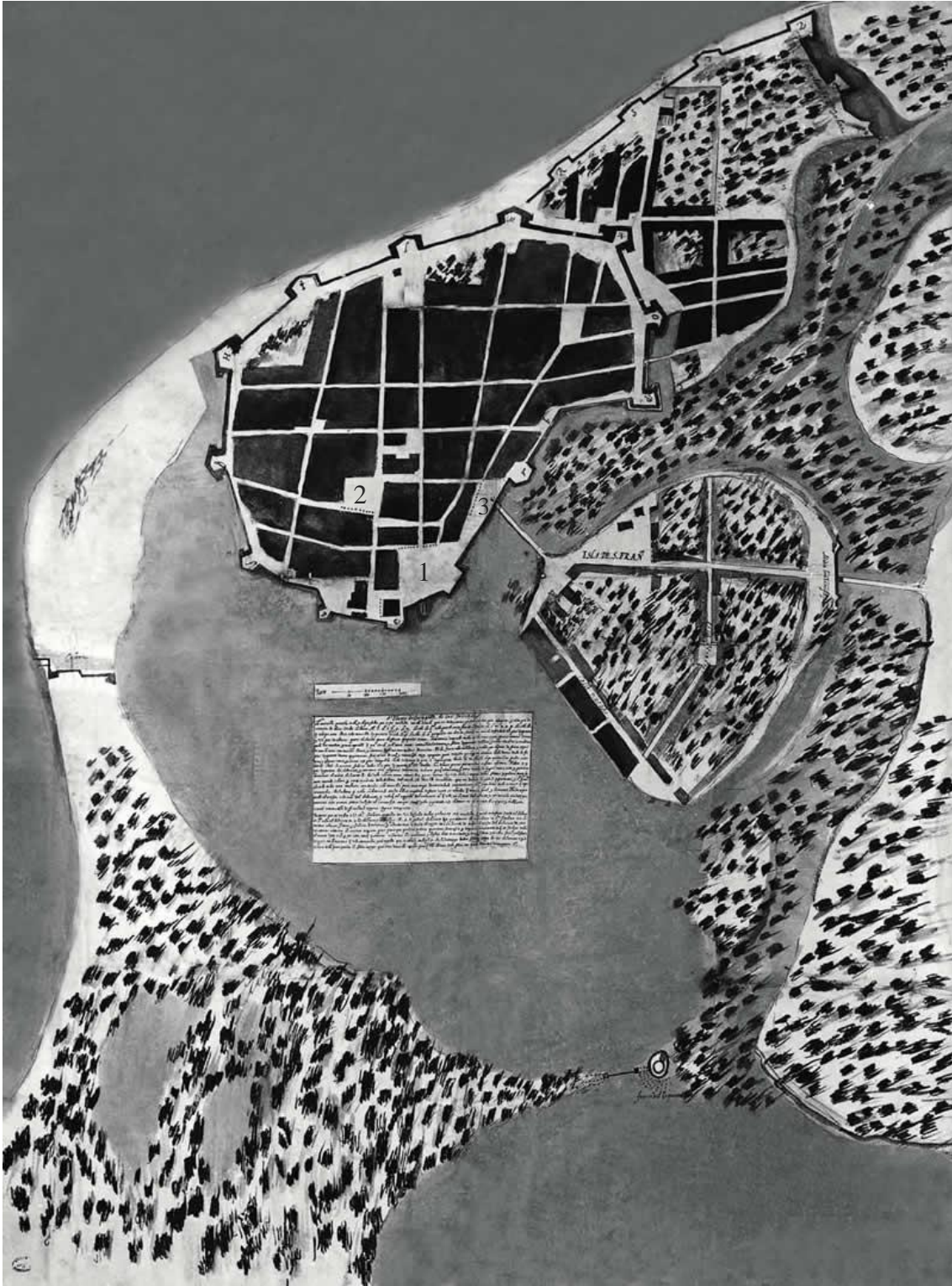

Figura 15: Mapa e vistas da cidade de Cartagena de Índias que ilustram a viagem de Sir Francis Drake às Índias Ocidentais em 1585-1586. A Summarie and True Discourse de Sir Francis Drake's West Indian Voyage, Baptista Boazio, 1588-1589. Disponível em <https://www.loc.gov/static/classroom-materials/drakes-west-indian-voyage-1588-1589/documents/voyage-in-early-maps.pdf> (consultado em setembro de 2020).



Figura 16: Cartagena de Índias (ca. 1600). De Nieuwe en Onbekende Weereld, Arnoldus Montanus, 1671. Disponível em https://commons.wikimedia.org/wiki/File:Cartagena_Colombia_ca_1600.jpg (consultado em março de 2021).



Figura 17: Cartagena de Índias. Atlas de Ogilby, 1671. Disponível em <https://www.revistacredencial.com/historia/temas/cartagena-de-indias-vision-panoramica> (consultado em setembro de 2020).



Figura 19: Army Proceedings or the Conjoint Expedition (1741). Sátira sobre o fracasso da tentativa inglesa de tomar Cartagena. British Museum/Nº1868,0808.3660. Disponível em https://www.britishmuseum.org/collection/object/P_1868-0808-3660 (consultado em setembro de 2020).



Figura 20: Vista do porto, da cidade e de vários fortes de Cartagena durante o ataque da frota inglesa. William Laws, 1741. Disponível em <https://collections.lib.uwm.edu/digital/collection/agdm/id/5137> (consultado em setembro de 2020).



Figura 21: Sistema defensivo da baía de Cartagena de Índias em 1790 (Salas,1987).

III. Convento e Igreja de Santo Domingo

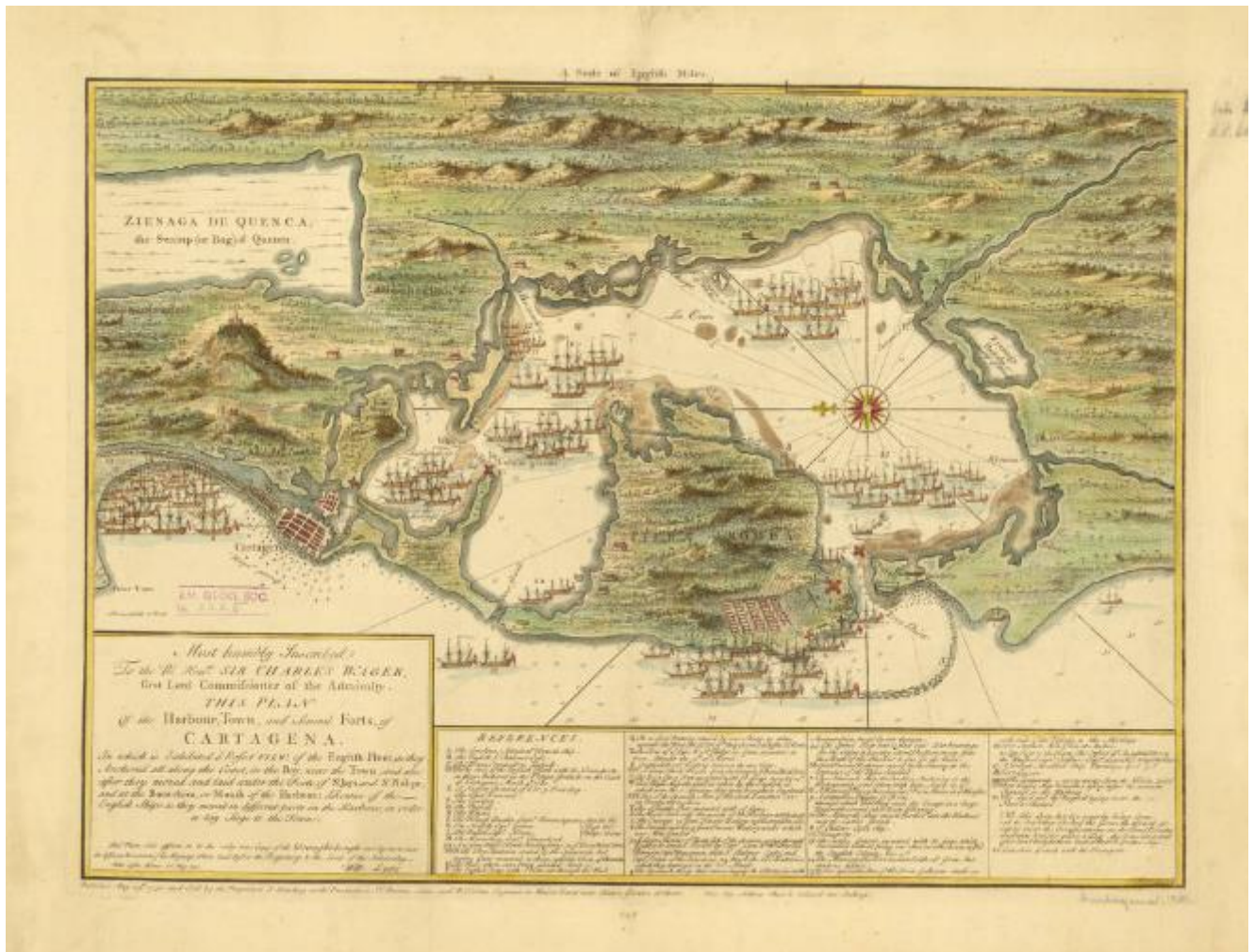

Figura 22: Localização geográfica do Convento de Santo Domingo (Google Maps, 2021).



Figura 23: Pormenor da área do Convento de Santo Domingo (Google Maps, 2021).



Figura 24: Fachada da Igreja de Santo Domingo (Fotografia da Autora, 2019).



Figura 25: Claustro do Convento de Santo Domingo (Fotografia da Autora, 2019).



Figura 26: Claustro do Convento Santo de Domingo (Fotografia da Autora, 2019).



Figura 27: Claustro do Convento de Santo Domingo (Fotografia da Autora, 2019).



Figura 28: Corredores este e norte do Convento de Santo Domingo (Fotografia da Autora, 2019).



Figura 29: Interior da Igreja de Santo Domingo (Fotografia da Autora, 2019).

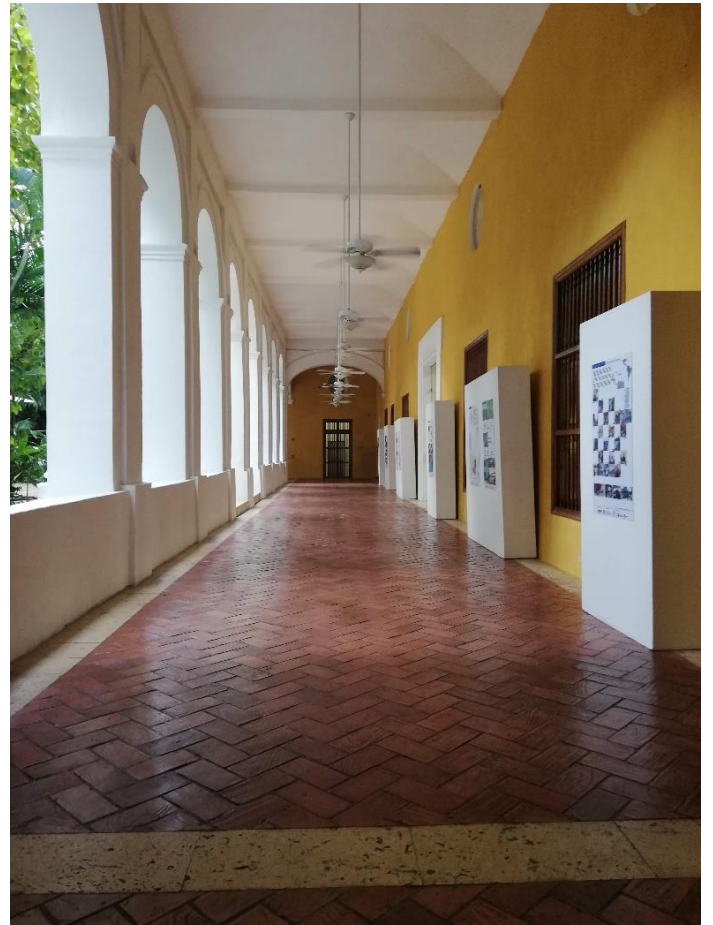
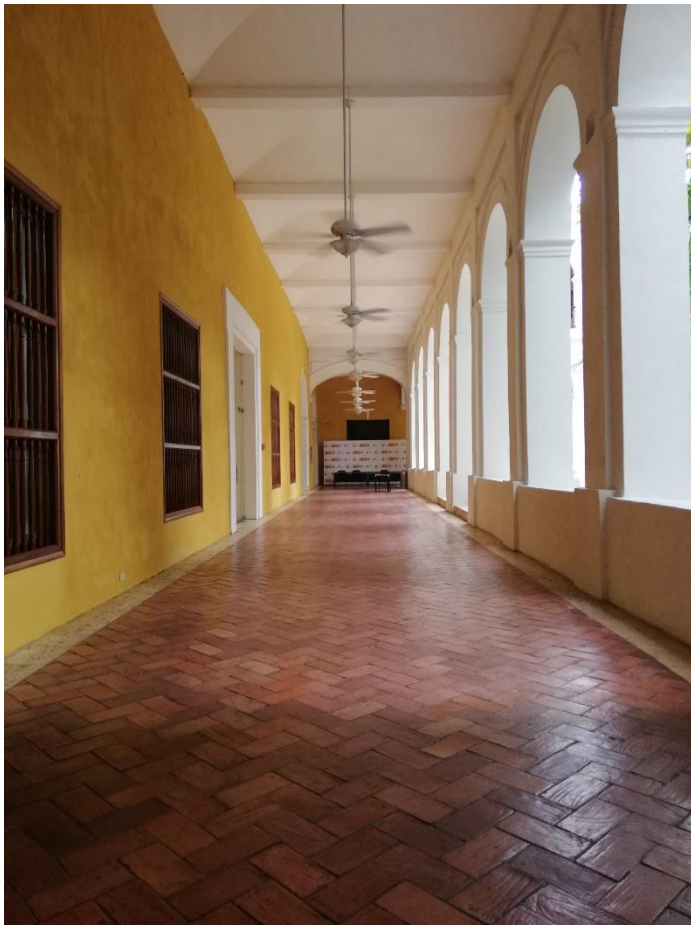

Figura 30: Interior da Igreja de Santo Domingo (Fotografia da Autora, 2019).



Figura 31: Interior da Igreja de Santo Domingo (Fotografia da Autora, 2019).



Figura 32: Conjunto de botijas que compunha o enchimento das abóbodas do piso inferior musealizadas e colocadas na sua posição original (Fotografia da Autora, 2019).



Figura 33: Conjunto de botijas que compunha o enchimento das abóbodas do piso inferior musealizadas e colocadas na sua posição original (Fotografia da Autora, 2019).



Figura 34: Conjunto de botijas que compunha o enchimento das abóbodas do piso inferior musealizadas e colocadas na sua posição original (Fotografia da Autora, 2019).

IV. Planta, cortes e alçados resultantes do projeto de restauro



Figura 35: Planta do Convento de Santo Domingo. Ilumine o Projeto. Disponível em <http://ilumineoprojeto.com/igreja-e-convento-santo-domingo-cartagena-colombia/> (consultado em 25-02-2020).



Figura 36: Alçado da fachada do Convento de Santo Domingo. Ilumine o Projeto. Disponível em <http://ilumineprojeto.com/igreja-e-convento-santo-domingo-cartagena-colombia/> (Consultado em 25-02-2020).

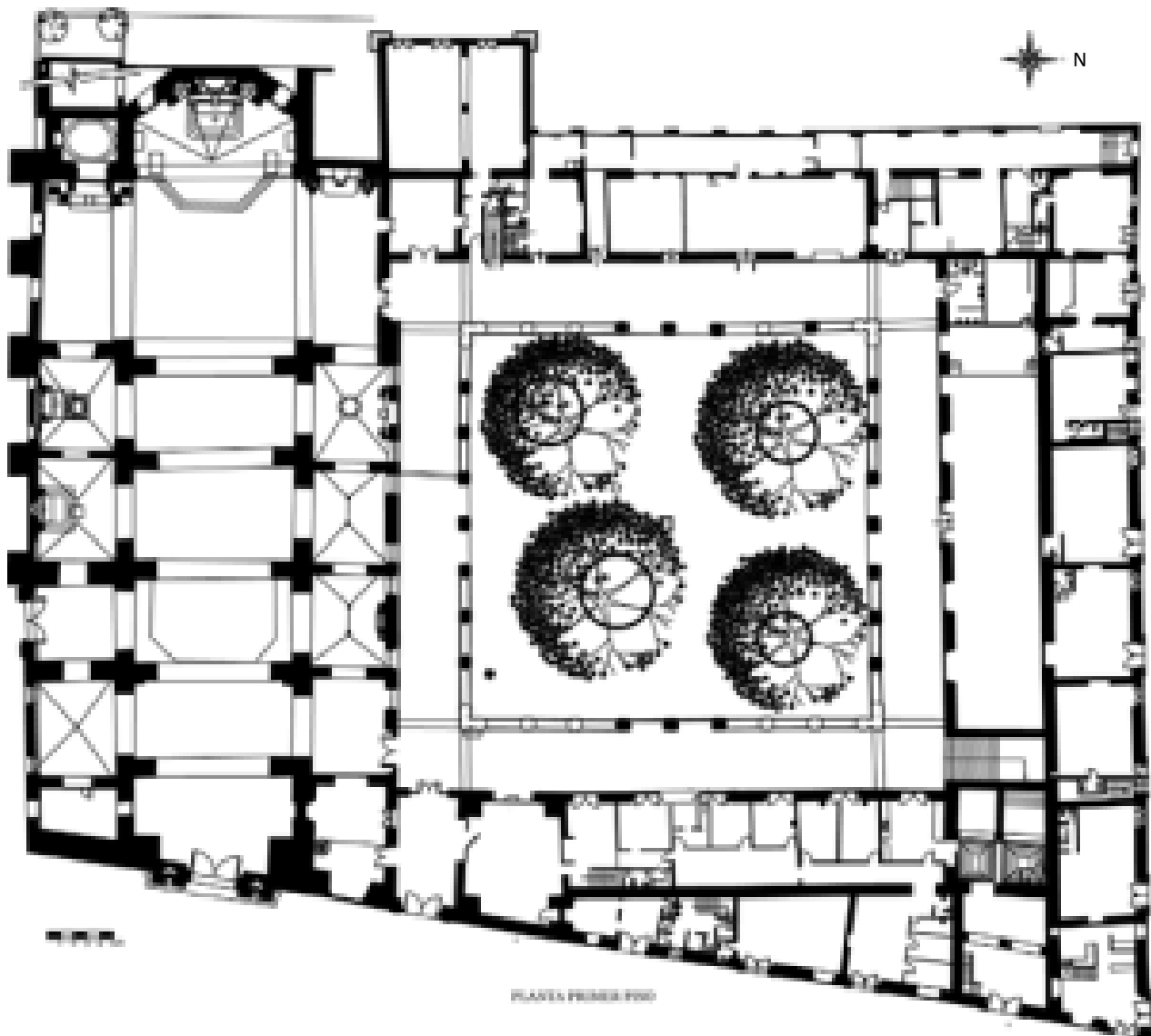

Figura 37: Alçado sul e corte longitudinal da Igreja do Convento de Santo Domingo. Ilumine o Projeto. Disponível em <http://ilumineprojeto.com/igreja-e-convento-santo-domingo-cartagena-colombia/> (Consultado em 25-02-2020).

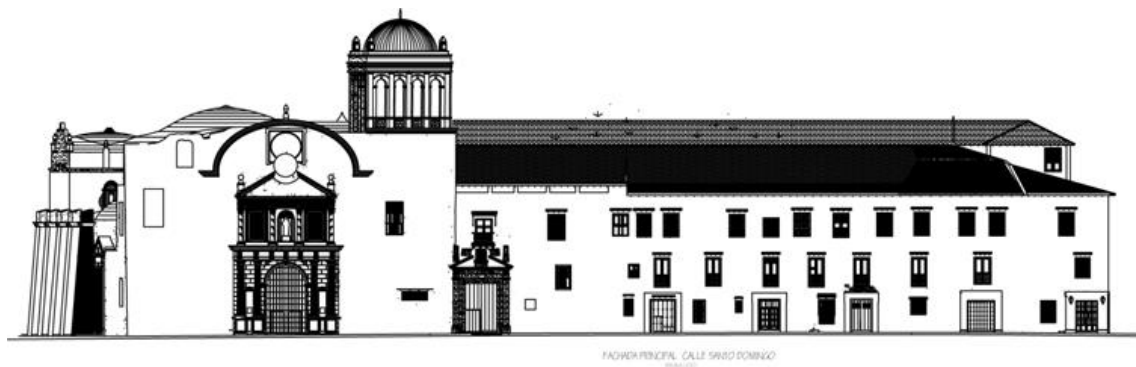

Figura 38: Cortes transversais da Igreja do Convento de Santo Domingo, ao centro, lado este e oeste. Ilumine o Projeto. Disponível em <http://ilumineprojeto.com/igreja-e-convento-santo-domingo-cartagena-colombia/> (consultado em 25-02-2020).

V. Estratigrafia

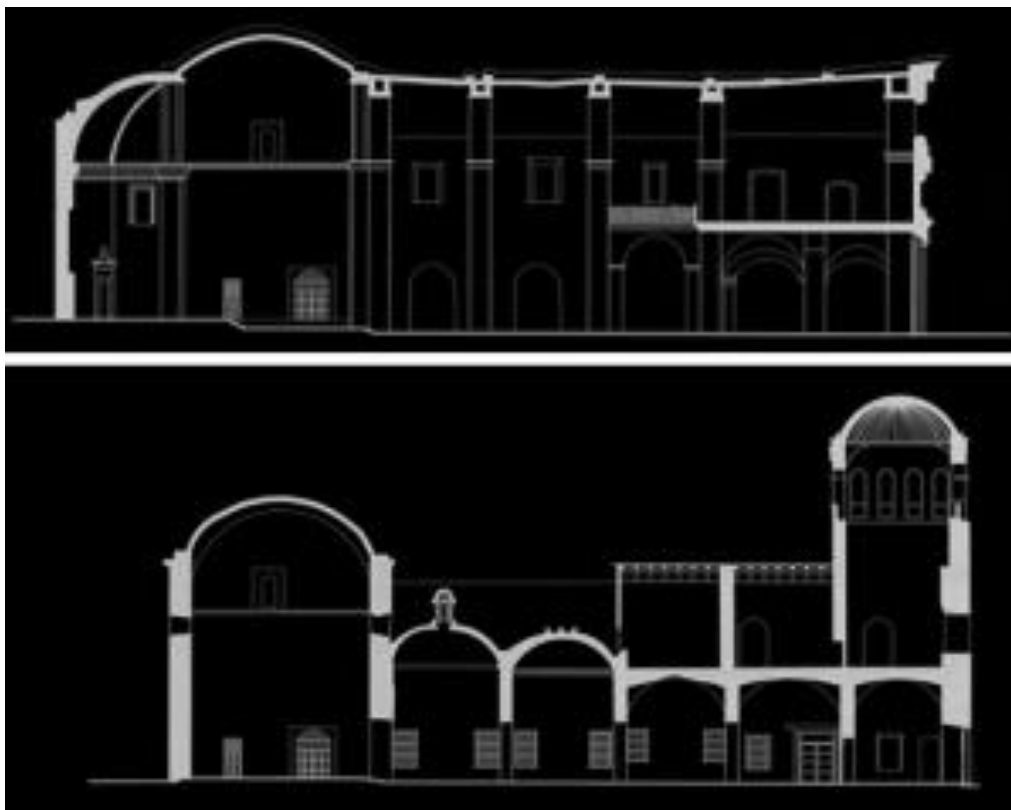
1. As escavações de 2000

Sondagem	Localização	Descrição
1 (UE-1)	Canto sudoeste do pátio central.	Pretendia-se perceber a sequência de ocupação do espaço e as suas possíveis alterações, tendo-se detetado um tubo no centro da sondagem (sobre o qual não é apresentada nenhuma conclusão no relatório). Iniciou-se à cota -0,72 m com o nível do pavimento atual, composto por tijoleira de 25x25x2 cm, e atingiu os -2,46 m (onde o nível freático impediu a continuação da escavação). Registaram-se 13 U.E's, das quais apenas três foram escavadas por arqueólogos, tendo-se recolhido materiais unicamente desses estratos. Predominam materiais dos séculos XVI e XVII.
2 (UE-2)	Portaria	Sondagem realizada no canto sudoeste do espaço da portaria (KN17 I) Um dos objetivos era observar a fundação da esquina sudoeste e verificar a sua contemporaneidade. Totalizaram-se catorze U.E's, sendo que a partir do estrato 10, a escavação foi realizada por arqueólogos. A maioria dos materiais corresponde aos séculos XVI e XVII. O nível freático aos -2,35 m impossibilitou a continuação da escavação.
3 (UE-3)	Sala do Capítulo	Justifica-se a realização desta sondagem pela importância deste espaço no complexo conventual, presumindo-se também que se tratasse de uma área que tivesse sofrido menos alterações ao longo do tempo. A escavação iniciou-se à cota -0,93 m em relação ao atual nível de circulação, à exceção do lado este onde existia uma plataforma e por isso se iniciou à cota de -0,12 m. Essa plataforma, cujo material de construção data do século XX, é composta por quatro unidades estratigráficas. No total, registaram-se 13 U.E.'s, sendo que a escavação se prolongou até à cota -2,51 m. Registaram-se evidências de três pisos: um deles, constituído por ladrilho militar, que foi atribuído à ocupação do espaço por Pablo Morillo no século XIX, tendo-se inclusive recolhido uma bala de canhão; outro, de cal e areia está assente sobre um enchimento com material dos séculos XVI-XVII; e por fim o nível de circulação atual.
4 (UE-4)	Corredor norte, à entrada da Sala do Capítulo.	Embora esta sondagem se localize à entrada da Sala do Capítulo não foram encontradas evidências dos pisos encontrados na sondagem 3, exceção feita a um piso de cal e areia encontrado a uma cota semelhante ao da referida sondagem. A escavação iniciou-se à cota -1,08 m e atingiu -2,70 m. Identificaram-se 10

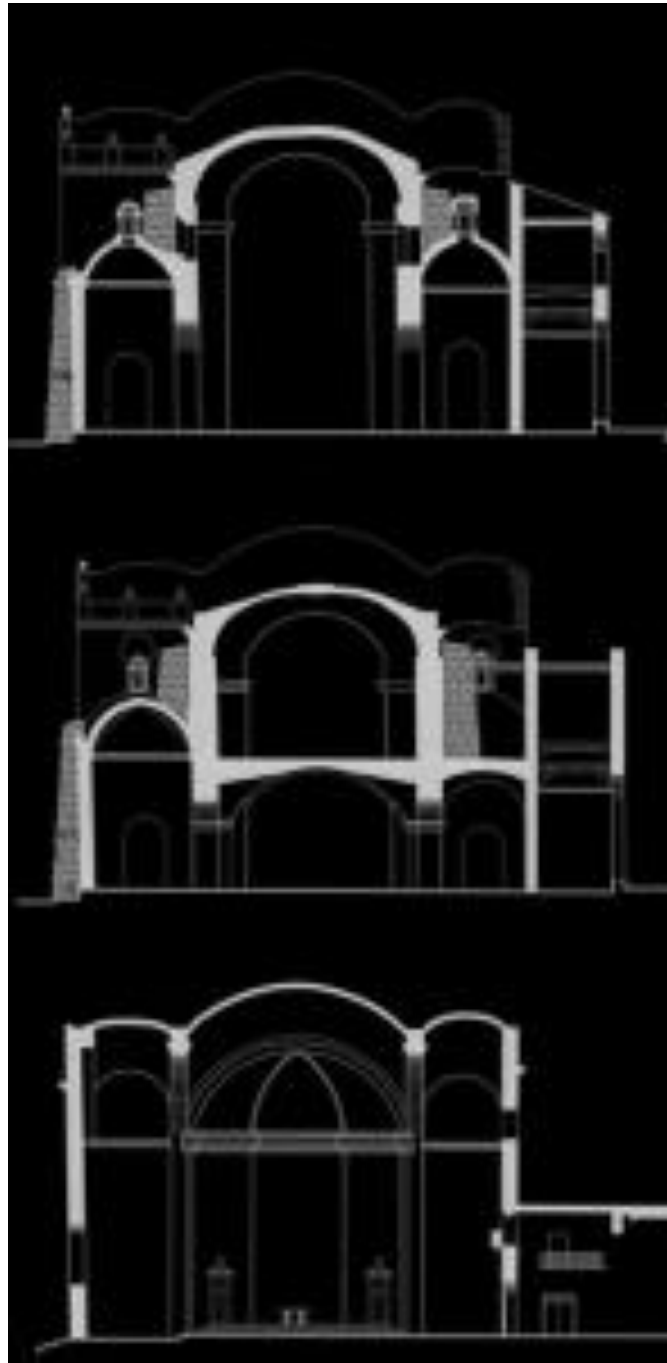
		estratos, sendo de salientar uma concentração de materiais no estrato 8 datados dos séculos XVI e XVII.
5 (UE-5)	Sala do corredor oeste.	Apresenta grande alteração estratigráfica, uma vez que se tratam de unidades de enchimento, maioritariamente compostas por materiais de construção. A escavação arqueológica começou a partir do estrato 7 (-0,89 m) e atingiu a cota máxima de -2,41 m. Verifica-se uma maior percentagem de material do século XVIII-XIX, inclusive nos estratos inferiores, o que poderá denunciar alguma alteração naquele espaço Além do enchimento, encontrou-se um muro o qual, indica o Relatório, pertenceria a uma entrada para um espaço não identificado, e ainda três possíveis degraus em ladrilho.
6 (UE-6)	Corredor norte em frente à sondagem 4.	Pretendia-se atestar a sequência estratigráfica da sondagem 4. A escavação iniciou-se à cota -1,08 m e prolongou-se até aos -2,30 m, sendo que só a partir do estrato 6 (-1,27 m) foi efetuada por arqueólogos. Predominavam materiais dos séculos XVI e XVII.
7 (UE-7)	No pátio central, imediatamente ao lado da sondagem 6.	Pretendia-se novamente atestar a sequência estratigráfica das sondagens 4 e 6. A intervenção iniciou-se à cota -0,59 m e terminou a -2,50 m, totalizando 16 estratos (dos quais apenas os quatro últimos foram intervencionados pelos arqueólogos). Em relação à cultura material verifica-se a prevalência de materiais dos séculos XVIII-XIX nos estratos superiores, sendo que os inferiores recuam para datações dos séculos XVI-XVII.
8 (UE-8)	Localiza-se num depósito/armazém pertencente a “locais exteriores”, debaixo da escadaria principal.	Devido ao tipo e quantidade de material obtido pelos arquitetos quando efetuaram o levantamento, decidiu-se ampliar a escavação. O nível de circulação atual estava à cota de -0,90 m, tendo-se atingido os -2,60 m. O material recolhido provém das unidades 4 a 7, e correspondem principalmente ao século XVIII. Sugere o Relatório que a estratigrafia aqui presente pode estar relacionada com a da Sondagem 5, denunciando novamente alguma alteração no espaço na referida cronologia. Propõe-se no Relatório a realização de um estudo mais intensivo deste espaço, tendo em conta a quantidade e riqueza do material exumado.
9 (UE-9)	Corredor oeste, junto ao muro que delimita o pátio central.	Identificaram-se 18 estratos, sendo que o primeiro estava à cota de -1,07 m e o último a -2,56 m. O relatório não contém muitas informações acerca desta sondagem, referindo apenas que a partir do estrato 9 a escavação passou a ser realizada por arqueólogos e ainda que os materiais exumados

		nesta áreas abrangem uma cronologia que vai desde o século XVI-XIX.
10 (UE-I0)	Portaria	<p>Sondagem realizada, à semelhança da sondagem 2, no espaço denominado portaria (KN17 I). Pretendia-se confirmar a estratigrafia da Sondagem 2, uma vez que esta parecia ter alterações, o que se veio a verificar também neste caso. Encontrou-se a -1,49 m a fundação de uma parede/muro, semelhante às fundações encontradas nas paredes originais, bem como uma camada de enchimento constituída por material de construção, com 27 cm de profundidade e 55 cm de largura. Esta camada iniciava-se à mesma cota que a da referida fundação. Embora os vestígios materiais fossem escassos, sugeriu-se que o enchimento seja posterior ao século XVIII. Escavou-se até à cota -2,67 m, sendo que na última camada foram recolhidos materiais dos séculos XVI-XVII.</p> <p>O Relatório sugere a uma nova intervenção a fim de tentar perceber a razão da existência da fundação encontrada, uma vez que esta não coincide com nenhuma parede atual.</p>
11 (UE-11)	No corredor sul ao longo do muro que divide a igreja e o convento.	<p>A escavação iniciou-se à cota -1,07 m e terminou a -2,35 m, tendo-se registado 15 unidades estratigráficas. O estudo das paredes permitiu perceber a evolução da dimensão de portas e janelas. O relatório não é muito claro, mas parecem ter sido realizadas também sondagens parietais a fim de confirmar uma anterior ligação entre o claustro e a igreja, no entanto encontrou-se à cota -1,71 m a fundação de um muro, o que comprovou que não terá existido ali nenhuma porta. Verificou-se, no entanto, à cota -1,18 m, um piso de tijoleira. Relativamente à cultura material, e sem grandes surpresas, verifica-se para os estratos superiores materiais dos séculos XVIII-XIX e para os mais antigos dos séculos XVI-XVII.</p>
12 (UE-12)	No acesso à escadaria principal.	<p>Sondagem realizada no acesso à escadaria principal, a fim de observar essa estrutura. A escavação começou à cota -1,10 m, estendendo-se até à profundidade de -2,30 m. A -1,20 m foi encontrado um nível de argamassa, presente também nas outras sondagens realizadas nos corredores, o qual terá em alguma altura sido usado como piso já que a sua superfície está polida. À cota de -1,44 m registaram-se as fundações da escadaria.</p>
13 (UE-13)	Sacristia.	<p>Justifica-se a escolha deste local pelo facto da sacristia ser por norma um dos primeiros espaços construídos num espaço religioso, e também um dos</p>

		<p>que sofre menos alterações, pelo que se esperava encontrar uma estratigrafia bem preservada. A escavação iniciou-se à cota -0,92 m, totalizando-se 15 unidades estratigráficas. A unidade 5 consistia num pavimento em tijoleira de 28x28, sendo que imediatamente acima deste piso foi encontrado um enchimento formado por material de construção e pedra coralina. Também se registou, mais uma vez, o nível argamassa e o piso de cal e areia na U.E. 14. No que aos materiais exumados diz respeito, verifica-se a tendência da maioria das restantes áreas intervencionadas: estratos superiores constituídos por materiais datáveis dos séculos XVIII-XIX, e estratos inferiores por vestígios dos séculos XVI-XVII.</p>
--	--	--

Tabela 1: Estratigrafia associada às sondagens realizadas na intervenção de 2000 (THERRIEN *et alii.*, 2000).

2. As escavações de 2002-2004

Sondagem	Localização	Descrição
A1	Local 7 (contra o Arco a ser descoberto na escadaria de acesso ao segundo andar).	Escavou-se até à cota máxima de -1,15 m, sendo que a 0,60 m se encontrou evidências de um antigo piso, correspondendo ao início do arco de acesso ao patamar da escada. As evidências materiais, embora escassas, correspondem na sua maioria a cerâmica de tradição indígena e material construtivo usados como enchimento.
B1	Junto à escadaria do lado nordeste.	Verificou-se uma única camada de enchimento, sendo que se escavou por níveis artificiais de 10cm até à profundidade de -2,80 m. Os materiais recolhidos vão desde cerâmicas europeias, cerâmicas Crespo, objetos de metal, vidro, fauna, e até restos ósseos humanos. Registou-se ainda uma cisterna com aproximadamente 1 m de diâmetro.
C1	Lado oeste do corredor da ala sul, encostado à porta da sacristia.	Identificaram-se 12 U.E.'s, tendo-se atingindo a cota máxima de -1,20 m, sendo que duas delas correspondem a níveis de circulação mais recentes (na superfície e entre 9 e 12 cm) e uma outra a um piso mais antigo em tijoleira (entre 37 e 41 cm). Em relação aos materiais recuperados, verifica-se a tendência já referida anteriormente (cerâmicas de manufaturas estrangeiras e locais, fragmentos de objetos de vidro, elementos metálicos e restos ou ossos de fauna, material de construção).
C2	Corredor da ala sul, encostado à parede que dá para o pátio central, em diagonal à Sondagem C1 (da qual dista 4,5 metros).	Foi possível identificar dois momentos: o atual, com tijoleira de 25x25 cm; e uma anterior entre (9 e 13 cm de profundidade) em calçada de 25x15 cm. Entre os vestígios materiais foram recuperadas cerâmicas locais e europeias, vidro, metal, fauna e uma abundante quantidade de material construtivo.
C3	Corredor da ala sul, encostado à parede da igreja, em diagonal à Sondagem C2 (da qual dista 4,5 metros).	Escavou-se até à cota -1,10 m, sendo que se distinguiram-se três momentos: a atual superfície do corredor revestido a azulejo esmaltado; o antigo pavimento em calçada (entre 11 e 15 cm de profundidade); e ainda um outro piso irregular (entre 45 e 35 cm de profundidade). O material recuperado em nada difere do já mencionado nas sondagens anteriormente descritas, sendo apenas de destacar que a U.E. 9 (entre 85 e 92 cm de profundidade) apresenta uma grande quantidade de fauna e de material de construção.
C4	Corredor da ala sul, encostado à parede voltada	Foi possível escavar até à cota -0,95 cm, totalizando 14 U.E.'s. Definiram-se 5 momentos de ocupação de espaço: U.E.1, correspondente à tijoleira do atual

	para o pátio central, em diagonal à unidade de sondagem C3 (da qual distava 4 m).	nível de circulação; a U.E. 4 (6-9 cm de profundidade), associada ao antigo pavimento que é comum a outras sondagens; a U.E. 7 (entre 28 e 30 cm de profundidade) corresponde a uma camada fina de argamassa; a U.E. 9 (44-45 cm de profundidade) composta por uma camada compacta e fina de terra queimada; e, por fim, a U.E. 11 registada à cota -0,60 m. Os materiais encontrados correspondem aos já descritos nas sondagens anteriores, destacando-se apenas a U.E. 12 pela elevada concentração de material de construção.
C5	Corredor da ala sul, encostado à parede da igreja, e em diagonal à unidade de escavação C4 (distanto 4 m).	Foi possível descer até à cota -1,10m, perfazendo 9 unidades estratigráficas. Definiram-se dois níveis de circulação, o atual e um outro mais antigo que, tal como nas sondagens anteriores, corresponde à U.E. 4 (entre os 7 e 11 cm de profundidade). As U.E.'s 2 e 5 são argamassas; a U.E. 6 corresponde a enchimentos com altas concentrações de material osteológico e fauna, associados a fragmentos de cerâmica, vidro e metal; e na U.E. 8 salienta-se a presença de carvões.
C6, C6A, C6B, C6C E C6D	Corredor da ala sul, encostado à parede do pátio central, e em diagonal à UE C5 (da qual dista 6m).	As sondagens C6C e C6D resultam da abertura em extensão das demais, unindo-se com as sondagens C7F e C7G. Trata-se da área de escavação correspondente à necrópole e, por isso, a metodologia utilizada segue os princípios da antropologia. O primeiro enterramento registou-se na sondagem C6, e levou à sua ampliação em cerca de 50 cm (sondagem C6A), onde se registaram dois novos enterramentos entre 30 e 35 cm de profundidade (U.E. 6). Uma nova ampliação (C6B) levou à descoberta de mais três enterramentos no lado sudeste e três sobrepostos no lado sudoeste. As duas últimas sondagens, C6C e C6D, foram escavadas até uma profundidade de 50 cm, e ainda que não se tenham registado qualquer enterramento foi possível perceber que estes não excedem esta profundidade. As primeiras evidências dos enterramentos surgem na U.E. 6.
C7, C7A, C7B, C7C, C7D, C7E, C7F e C7G	Corredor da ala sul, encostado à parede da Igreja.	As quatro últimas sondagens foram escavadas em extensão, a fim de cobrir toda a área entre as sondagens C6 e C7. À semelhança da sondagem C6, também aqui foi aplicada a metodologia antropológica. Os dois primeiros enterramentos surgiram na sondagem C7 (U.E. 6) a uma profundidade de 40 cm; o terceiro indivíduo (coberto por fragmentos de material têxtil) foi encontrado na sondagem C7A. Registou-se um recém-nascido a uma profundidade de 15cm na

		sondagem C7B. Todos os enterramentos parecem corresponder a um momento único, já que não foram identificadas sepulturas individuais, existindo inclusive sobreposição de restos ósseos de vários indivíduos; e que o espólio associado é praticamente inexistente. Foi possível atestar a existência de uma camada de cal sobre os indivíduos. Realça-se a boa preservação dos restos ósseos. Os enterramentos registam-se, na sua totalidade, entre os 15 e os 50 cm de profundidade.
D 1-18	Pátio Central	Escavou-se até à cota -1,30 cm, sendo que foi possível observar a presença de diversas estruturas: nas sondagens D3 e D4, tijolos dispostos de forma linear a 10 cm de profundidade; nas sondagens D2, D3 e D8 (entre os 22 e os 46 cm de profundidade), apareceram 2 degraus em tijoleira formando uma estrutura semicircular atribuída a um poço ou cisterna aterrado, sendo que os tijolos alinhados registados em D3 e D4 foram posteriormente correlacionados com esta estrutura como parte de uma estrutura de aprovisionamento de água das chuvas para a cisterna. Foi ainda descoberta uma construção mais recente também para conter água que estava selada com cimento e que não foi destapada. A U.E. 6 (entre 40 e 100 cm) apresentava uma grande concentração de material cerâmico. Até aos 15 cm de profundidade seguiu-se a estratigrafia natural, a partir daí, e alegando a potência dos estratos seguintes e como forma de facilitar a posterior análise de materiais, obteve-se por escavar por níveis artificiais de 10 cm.
E1 e E2	Ala norte - contra a parede sul da sala 10	A E1 só pôde ser escavada até à cota -0,25 cm, dada à presença do nível freático. A sondagem E2 pôde ser escavada até à cota -1,20m. Foi possível definir dois momentos de ocupação do espaço, um contemporâneo (entre 4 e 6 cm de profundidade) e outro correspondente à U.E.7 (entre 43 e 46 cm de profundidade de um lado e 36 e 38 cm de outro). A única evidência material recuperada nesta sondagem consiste em restos de fauna, atribuíveis no Relatório a uma ave.
F1 e F2	Ala norte - sala 9.	A sondagem F1 só pôde ser escavada até à cota -0,30 cm, uma vez que se encontrou uma tampa de cimento possivelmente de um poço ou cisterna. A sondagem F2 foi escavada até à cota máxima de -1,20 cm, sendo que foram definidos 3 níveis de circulação: U.E. 3 (9-14 cm de profundidade) correspondendo a um piso muito compactado de argamassa; U.E. 5 (entre 18-

		21 cm de profundidade) corresponde a meias tijoleiras de 30x15 cm; por fim, U.E.10 (entre 69-75 cm de profundidade) consistindo em ladrilhos de grande espessura.
Sondagem do nicho do quarto do prior	Ala este do segundo andar, dentro da chamada Sala/Quarto do Prior.	Os materiais recuperados correspondiam a restos faunísticos (principalmente de peixes), duas sementes e um fragmento de cerâmica esmaltada.
Setor B: Ala Oeste, Sala de Exposições		
12	Salas abobadadas.	Identificaram-se 3 momentos distintos de ocupação. O primeiro (com 30 cm de espessura) tratava-se de uma camada argilosa, escura e granulosa média. Identificaram-se vestígios materiais de cerâmicas, vidro e fauna. O segundo nível, correspondia a uma espessa camada de argamassa compactada, com uma grande concentração de material de construção (e pouca cerâmica utilitária). Por fim, o terceiro nível, era composto por uma camada arenosa, de cor castanha escura e arenosa.
Setor E: Ala Norte, Sala do Capítulo.		
I13	Salas abobadadas.	Identificaram-se 3 níveis de ocupação: primeiro detinha as mesmas características do encontrado na Sondagem I12: cor castanho-escuro, granulosa média, matriz muito argilosa e com vestígios materiais; imediatamente sob a camada descrita, uma outra de argamassa compactada, com poucos materiais; por fim, uma camada muito fina, mas que continha a maior percentagem de materiais. Os vestígios materiais consistem em cerâmicas dos tipos Mayólica Cartagena, Crespos Rojo, Crespo Café Arenoso e Rojo Compacto.
G12	Salas abobadadas.	Escavou-se até à cota máxima de -1,10 m. Diferenciaram-se 4 níveis de ocupação: o primeiro trata-se de uma camada de cor castanha muito escura, com uma elevada concentração de carvões e de materiais arqueológicos; o segundo caracteriza-se por ser uma camada espessa (15 cm) de argamassa muito compacta, sem materiais associados; o terceiro estrato, de matriz argilosa, era o mais rico em materiais, principalmente cerâmica e restos faunísticos; e por fim, na última camada, registou-se a existência de materiais e inclusões de argamassa.
H20	Debaixo da escadaria principal, ao lado da cisterna.	Foram identificados 4 camadas distintas: a primeira apresentava matriz arenosa, granulosa média, grande concentração de material de construção e pouca cerâmica utilitária; a segundo, tratava-se de

		uma camada compacta de argamassa, cal e areia; a terceira, caracteriza-se por uma matriz arenosa, de cor castanha clara e com poucos vestígios materiais; o último estrato, de matriz argilosa, não apresentava material arqueológico. O material recolhido nesta sondagem é reduzido, tratando-se apenas de pequenos fragmentos de cerâmica.
E32	Sala da Biblioteca.	A cota máxima atingida foi -1,10 m. Registaram-se 7 U.E.'s, sendo que o primeiro correspondia a um piso de tijoleira colonial, que já tinha sido identificado no Setor C. Aos 50 cm registou-se uma camada compacta de argamassa, cal e areia, de cor clara, granulidade média (?) e grande dureza. O material foi recolhido quase na sua totalidade nas U.E.'s 3, 4 e 6, tratando-se sobretudo de cerâmicas de produção local (Mayólica e Crespo).
E 36, E 37, F 37 e F 36	Sala da Biblioteca.	Foram definidas 9 U.E.'s, sendo de destacar a presença de dois níveis de circulação (aos 30 e aos 60 cm): o primeiro, de tonalidade cinza claro e granulidade média; o segundo, de cor castanha, descrita como uma estrutura de blocos sub-angulares com intrusões de material de construção. Na sondagem E36, observou-se ainda um outro piso muito compacto, cor castanho claro, textura algo argilosa, pouco granuloso e friável. Na U.E. 3 da sondagem E36 detetado um enterramento de um não-adulto (a 25 cm de profundidade), depositado segundo a orientação sul-norte. Nas sondagens E37 e F37 (U.E.4) foi identificado um outro enterramento de não-adulto, sobre uma camada de cal, estando depositado em posição fetal. A cultura material associada a estes enterramento era mínima, cingindo-se a uns poucos fragmentos de cerâmica esmaltada. O restante material encontrado concentra-se nas U.E.'s 7, 9, 10 e 11.
I 36 e I 37	Sala da Biblioteca.	Escavou-se até à cota máxima -1 m. As duas sondagens estão separadas por um muro/fundação em cimento. Na sondagem I36 registou-se à superfície um piso de tijoleira de 30x30 cm; uma camada compacta de cor cinza claro, matriz arenosa, pouco granulosa e consistência suave (a 35cm de profundidade); e por fim, um outro piso de tijoleira, a 50 cm de profundidade (também registado na sondagem I37 à mesma cota). O material recuperado correspondia na sua maioria a fragmentos cerâmicos e restos ósseos (não há referência à natureza dos mesmos), sendo que estes se concentravam nas U.E.'s 3, 5 e 10 da sondagem I36 e U.E.'s 3, 7 e 8 da sondagem I37.

E 45	Zona sul da Biblioteca.	Atingiu-se a cota máxima de -1 m. Identificaram-se 6 U.E.'s: a primeira, correspondente a uma camada de argamassa que fixaria um pavimento de tijoleira; a segunda, de cor castanha clara, matriz arenosa com presença de cascalho grosso, elevada granulidade e dureza; a terceira, entre 40 e 45 cm de profundidade, cor negra, matriz arenosa, alguma plasticidade, estrutura fina ou quebradiça, e com a presença de materiais; as restantes U.E.'s apresentavam cor castanha escura, matriz arenosa, e tinham poucos materiais. Os vestígios materiais correspondem na sua maioria a produções cerâmicas locais (Mayólica Cartagena e Cartagena Rojo Compacto) e faunas.
E 52	Sudoeste da Biblioteca.	Escavou-se até à profundidade de -1,15 m. Definiram-se 5 U.E.'s, sendo que não se identificou, ao contrário das sondagens anteriormente descritas, qualquer evidência do piso ou camada compactada que nos remetesse a um momento de ocupação específico. A U.E. 2, caracterizada por possuir cor castanha clara, matriz arenosa, apresenta uma estrutura de blocos sub-angulares e com intrusões de material construtivo, foi a mais rica em material cerâmicos e faunas. Na U.E. 4 verifica-se uma diminuição assinalável da densidade de materiais, sendo que na U.E.5 não existem quaisquer evidências neste sentido. Trata-se portanto de uma sondagem com poucos materiais associados, sendo de assinalar entres estes os fabricos Mayólica Cartagena, Crespo Rojo Arenoso e Botija, e ainda fragmentos de vidro, metal e fauna.
M 1	Canto sudeste, sala 6.	Escavou-se até à profundidade de -1,20 m. Após a remoção de uma camada de cimento do nível de circulação atual registou-se, a 2 cm de profundidade, o piso de tijoleira colonial, como tem vindo a ser registado um pouco por todas as sondagens deste complexo. A U.E. 7 é descrita como uma camada compacta de cal e areia, cor castanha clara, matriz arenosa, granulosa e consistência dura. Foram encontrados poucos vestígios materiais, exceção feita à U.E. 6 onde se assinalaram fragmentos de vidro e de cerâmica colonial. Nas restantes U.E.'s apenas se verificou a presença de material de construção.
R 3	Sala 6, lado norte.	A intervenção decorreu até à profundidade máxima de -1,28 m. Tal como na sondagem anteriormente descrita, a primeira camada tratava-se do nível de circulação atual em cimento. Sob esta registou-se uma camada de areia com intrusões de material de

		construção e o piso de tijoleira, também já registado anteriormente, nomeadamente na sondagem M1. A 40 cm de profundidade foi identificado um piso antigo de tijoleira 15x25 cm, de distribuição heterogénea. Aos 53 cm registou-se o alicerce de suporte da parede norte deste local. Até atingir o nível freático registaram-se camadas de enchimento com intrusões de argamassa. Recuperaram-se vestígios materiais de cerâmicas e vidros coloniais e fauna.
A 63, B 63 e C 63	Adjacente à escadaria, lado oeste.	Identificaram-se 3 níveis de ocupação: o primeiro, tratava-se de um piso polido de cor cinza; o segunda, correspondia a um enchimento de terra, areia, cascalho e materiais arqueológicos; e por fim, uma espessa camada de cimento e gravilha, que cobria um outro nível de enchimento com elevado teor de material de construção e algum material arqueológico, que foi escavado até -1,40 metros de profundidade. O material cerâmico não é muito abundante, tendo-se concentrado sobretudo nas U.E.'s 3, 7 e 8, e correspondendo quase na totalidade a Mayólica Cartegena.
SETOR B: Ala Este, Salão de Exposições		
I 15	Salão de Exposições, lado este.	Diferenciaram-se 4 U.E.'s: a primeira, corresponde a uma camada de despejo misturada com cal, tijolo e terra de cor castanha clara e matriz arenosa, com poucos materiais associados; a segunda, que se dividiu em 3, tendo em conta a sua natureza constituída por argamassas de diferentes tonalidades; as duas últimas, de cor castanha e cinza escuro, respetivamente, e de matriz arenosa. Os materiais arqueológicos são escassos, registando-se alguns fragmentos de cerâmica colonial e fauna.
I 12	Salão de Exposições, lado este.	Escavou-se até a -1,20 m de profundidade. Definiram-se 4 U.E.'s: a primeira, de cor castanho-escuro, matriz arenosa, apresentava uma estrutura de blocos subangulares e com intrusões de argamassa; a segunda, um piso de argamassa acinzentada de consistência média; os dois últimos, de cor castanho claro e castanho escuro respetivamente, apresentam matriz arenosa. Registaram-se poucas evidências materiais, e quase na totalidade cerâmica utilitária e de construção.
N 12 e N 15	Salão de Exposições, lado oeste.	Escavou-se até à profundidade máxima de -1,20 m. Foram definidas 6 U.E.'s nas duas sondagens. A U.E. 3 corresponde, em ambos os casos, a um enchimento de cal, tijolo e terra castanha escura de matriz arenosa, com fragmentos de cerâmica e vidro associados. A U.E. 4 corresponde a um piso em

		argamassa a 70 cm de profundidade. Os materiais arqueológicos foram escassos.
--	--	---

Tabela 2: Estratigrafia associada às sondagens realizadas na intervenção de 2002-2004 (DÍAZ, s.d.).

3. Registo gráfico das intervenções arqueológicas



Figura 39: Planta do Convento de Santo Domingo com a localização das sondagens realizadas em 2000 (TERRIEN *et alii.*, 2000).

Figura 1.

Planta Convento de Santo Domingo

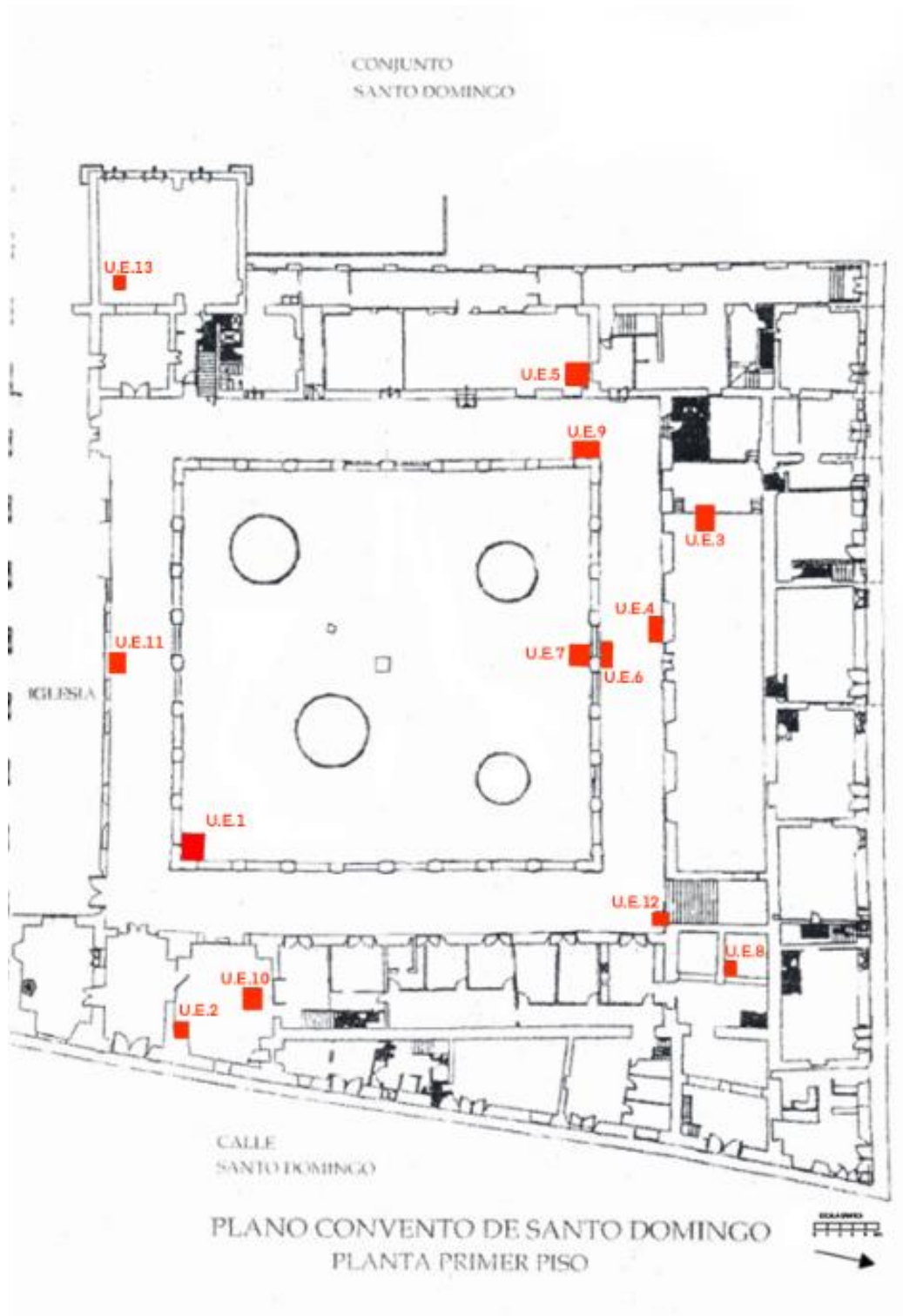

Figura 40: Setorização do Claustro e localização das sondagens realizadas em 2002-2004 (DÍAZ, s.d.).

**4. Registo fotográfico das intervenções arqueológicas de
2002-2004**



Figura 41: Escavação do setor D (DÍAZ, s.d.).

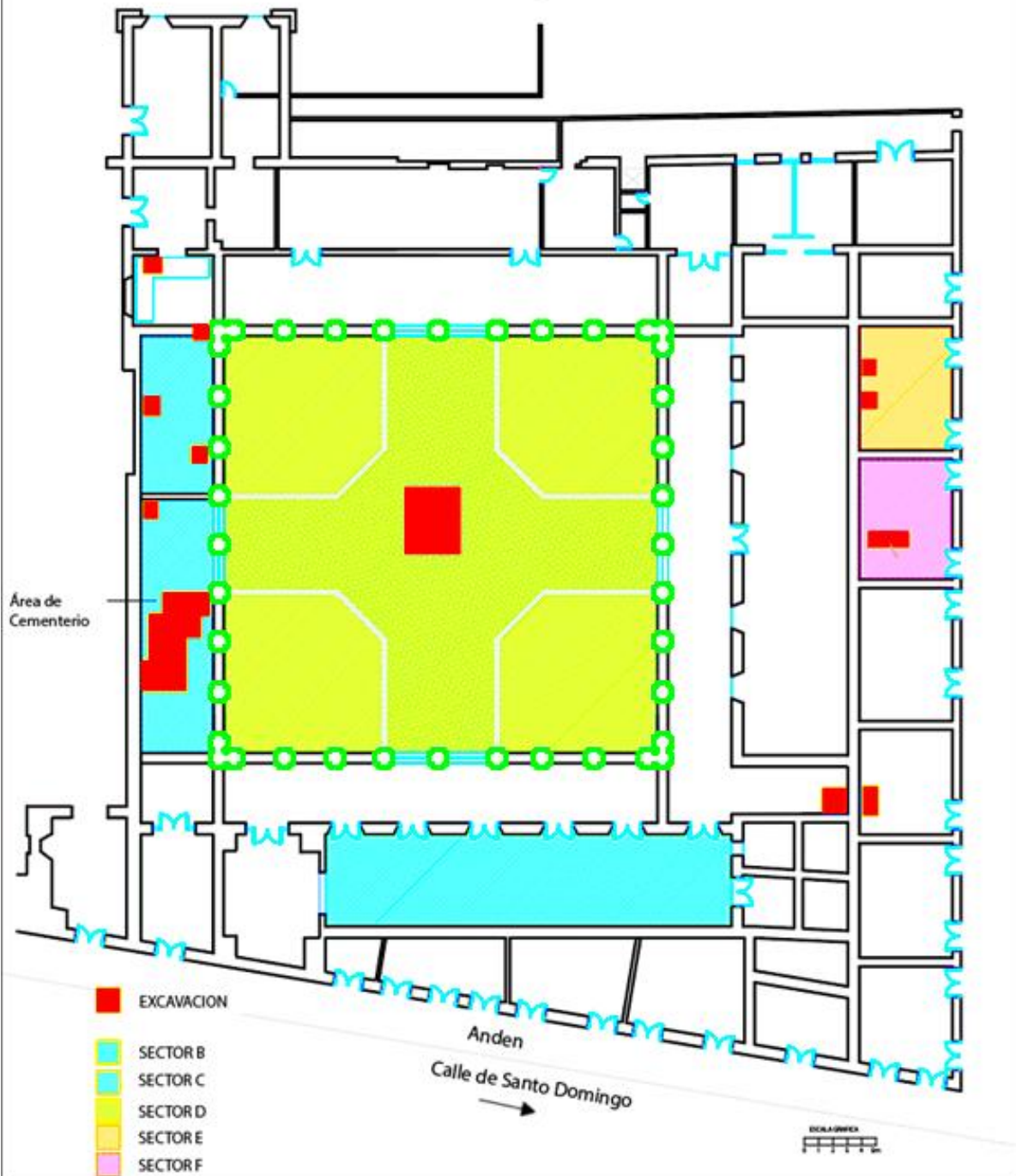

Piso 3(?) Mas profundo.

Figura 42: Perfil estratigráfico da sondagem F2, sendo possível observar a sobreposição de vários pisos (DÍAZ, s.d.).



Figura 44: Perfil da Sondagem G12, Setor E (DÍAZ, s.d.).
Sondagem G12, Setor E (DÍAZ, s.d.).



Figura 43: Sondagem G12, Setor E (DÍAZ, s.d.).

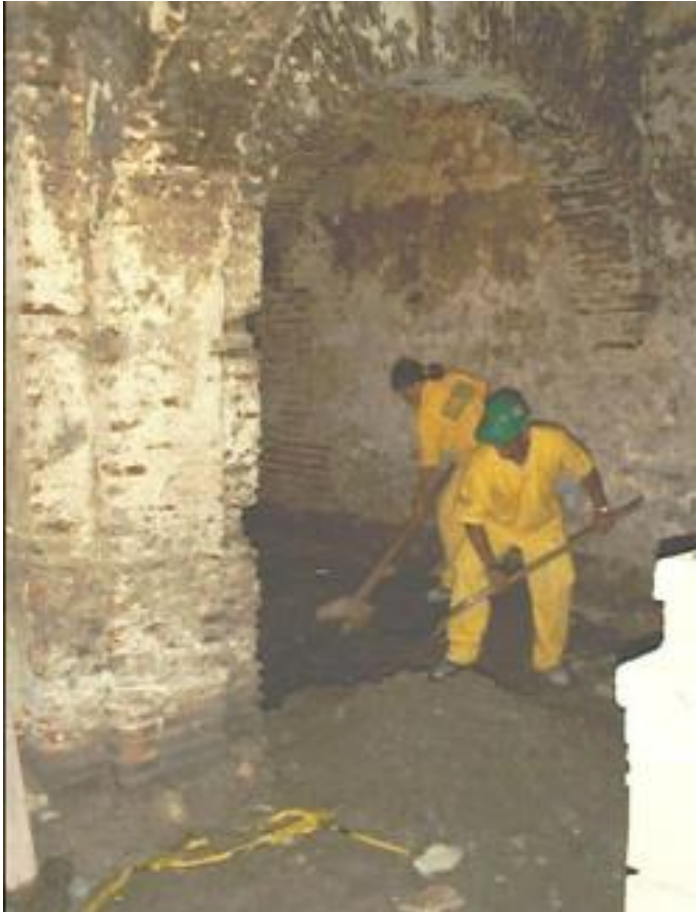

Figura 45: Setor E, Ala Norte, Vista da Biblioteca (DIAZ, s.d.).



Figura 46: Sondagens E36 e E37 (DÍAZ, s.d.)



Figura 47: Pormenor de enterramento infantil na sondagem E36 (DÍAZ, s.d.)



Figura 48: Pavimento do período colonial em ladrilho na sondagem 52, *Setor E* (DÍAZ, s.d.).



Figura 49: Excavação da zona noroeste do Claustro, *Setor E* (DÍAZ, s.d.).



Figura 50: Sondagem B1 (DÍAZ, s.d.).



Figura 51: Setor B, Ala Oriental (DÍAZ, s.d.).



Figura 52: Escavação das salas abobadadas, *Setor B* (DÍAZ, s.d.).



Figura 53: Escavação das salas abobadadas, *Setor B* (DÍAZ, s.d.).

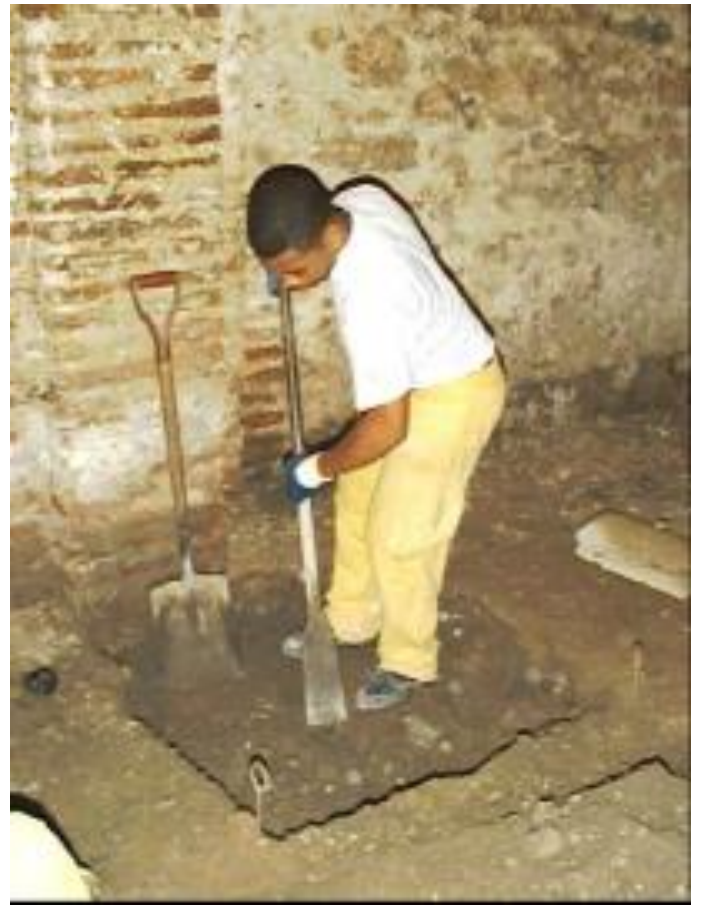

Figura 54: Cisterna encontrada sob a escadaria principal, *Setor B* (DÍAZ, s.d.)



Figura 55: Nicho do quarto do prior após a escavação do enchimento (DÍAZ, s.d.).



Figura 56: Pormenor do enchimento das abóvedas do piso térreo com material cerâmico (DÍAZ, s.d.).



Figura 57: Perfil sul da sondagem C1 (DÍAZ, s.d.).

Figura 58: Sequência de escavação do Setor C: Necrópole (DÍAZ, s.d.).









Figura 59: Acompanhamento de obra (DÍAZ, s.d.).



Figura 60: Tratamento de materiais durante a escavação arqueológica (DÍAZ, s.d.).

VI. Catálogo de Peças

1. A cerâmica manual de tradição indígena: *Crespo*

VI.1.1 *Crespo Fino*

MUNL0381

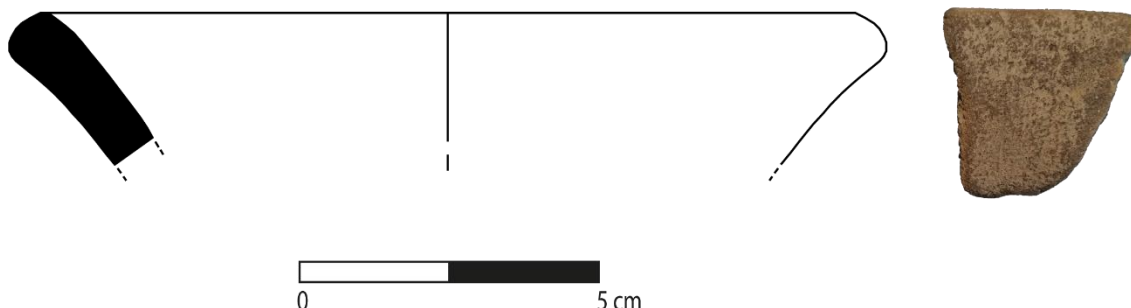

Descrição: *Olla*. Fragmento de bordo exvertido, arredondado de secção semicircular (semelhante ao Tipo *a*, segundo Dússan, 1954, *Lámina II*). Superfície interna: 10YR4/1 Dark Gray ou 10YR3/1 Very Dark Gray. Superfície externa: 5YR4/1 Dark Gray. Ø bordo: 14 cm. Espessura da parede: 0,8 cm.

MUNL0378A

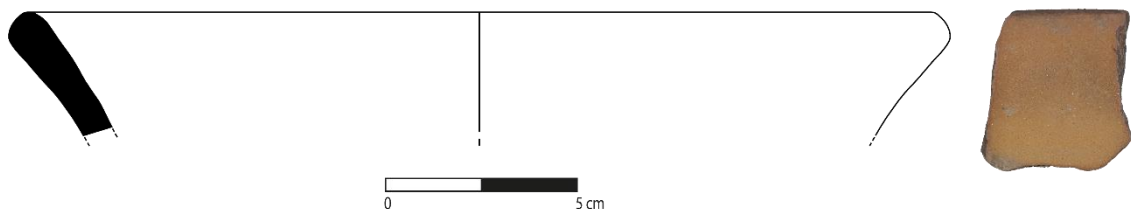

Descrição: *Olla*. Fragmento de bordo exvertido, arredondado de secção semicircular (semelhante ao Tipo *a*, segundo Dússan, 1954, *Lámina II*). Superfície interna: 5YR5/4 Reddish Brown. Superfície externa: 7.5YR5/2 Brown/ 7.5YR6/2 Brown. Ø bordo: 24 cm. Espessura da parede: 0,8 cm.

MUNL0378C

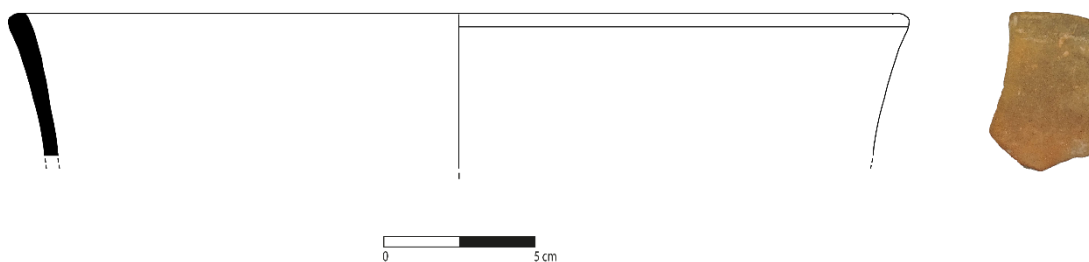

Descrição: *Olla*. Fragmento de bordo exvertido, arredondado de secção semicircular (semelhante ao Tipo *a*, segundo Dússan, 1954, *Lámina II*). Superfície interna: 5YR5/4 Reddish Brown. Superfície externa: 5YR5/4 Reddish Brown. Ø bordo: 29 cm. Espessura da parede: 0,5 cm.

MUNL382B

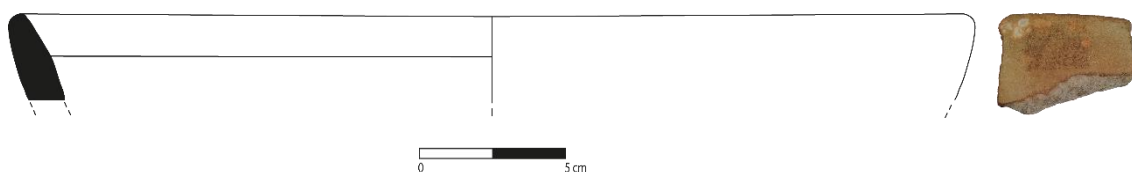

Descrição: *Olla*. Fragmento de bordo reto, ligeiramente biselado intermente e secção semicircular. Superfície interna: 7.5YR5/3 Brown, com marcas de fogo. Superfície externa: 7.5YR5/3 Brown. Ø bordo: 32 cm. Espessura da parede: 0,8 cm.

MUNL0378D

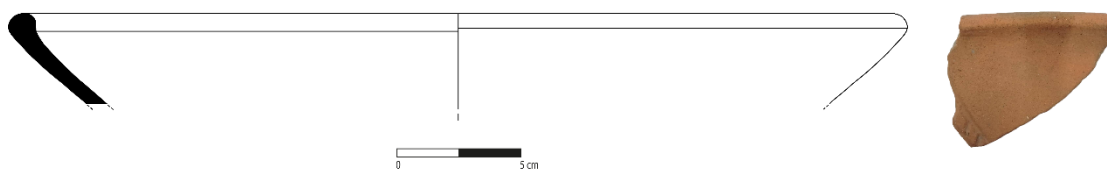

Descrição: *Cuenca*. Fragmento de bordo invertido, boleado e de secção semicircular (semelhante aos Tipos *c*, *g* e *i*, segundo Dússan, 1954, *Lámina II*). Superfície interna: 5YR5/4 Reddish Brown. Apresenta decoração incisa em forma de “rede”, o que sugere o seu uso como ralador. Superfície externa: 5YR5/4 Reddish Brown; com marcas de fogo. Ø bordo: 35 cm. Espessura da parede: 0,6 cm.

MUNL0378H



Descrição: *Cuenca*. Fragmento de bordo invertido de secção semicircular (semelhante aos Tipos *c*, *g* e *i*, segundo Dússan, 1954, *Lámina II*). Superfície interna: 10YR5/1 Gray. Apresenta decoração incisa em forma de “rede”, o que sugere o seu uso como ralador. Superfície externa: 10YR5/1 Gray. Ø bordo: 20 cm. Espessura da parede: 0,7 cm.

MUNL0383A

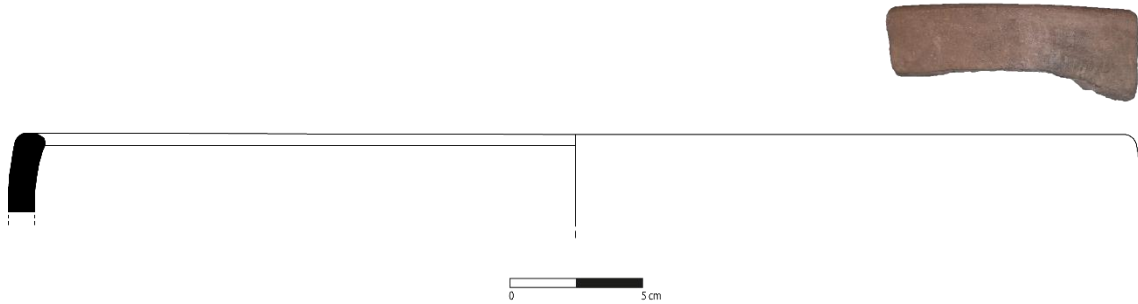

Descrição: *Cuenca*. Fragmento de bordo invertido de secção semicircular (semelhante aos Tipos *c*, *g* e *i*, segundo Dússan, 1954, *Lámina II*). Superfície interna: 2.5Y5/1 Gray, brunido. Superfície externa: 2.5Y5/1 Gray, brunida Ø bordo: 40 cm. Espessura da parede: 1 cm.

MUNL0383B

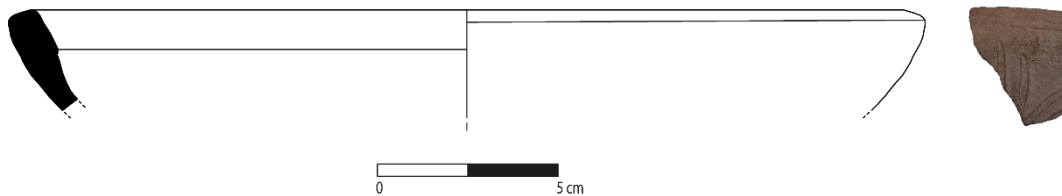

Descrição: *Cuenca*. Fragmento de bordo invertido de secção semicircular (semelhante aos Tipos *c*, *g* e *i*, segundo Dússan, 1954, *Lámina II*). Superfície interna: 2.5Y5/1 Gray/10YR5/1 Gray. Superfície externa: 2.5Y5/1 Gray/10YR5/1 Gray; com decoração incisa. Ø bordo: 24 cm. Espessura da parede: 0,5 cm.

MUNL0352A

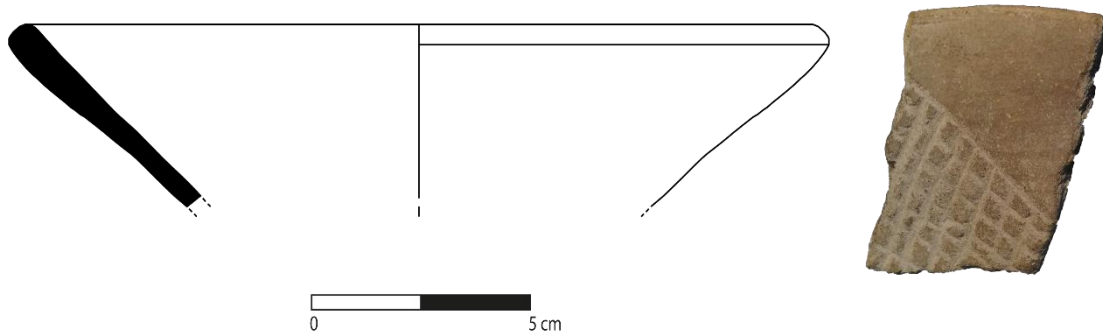

Descrição: *Cuenco*. Fragmento de bordo ligeiramente exvertido de secção semicircular (semelhante aos Tipos *c*, *g* e *i*, segundo Dússan, 1954, *Lámina II*). Superfície interna: 2.5YR4/1 Dark Gray. Apresenta decoração incisa em forma de “rede”, o que sugere o seu uso como ralador. Superfície externa: 2.5YR4/1 Dark Gray. Ø bordo: 18 cm. Espessura da parede: 0,5 cm.

MUNL0195A

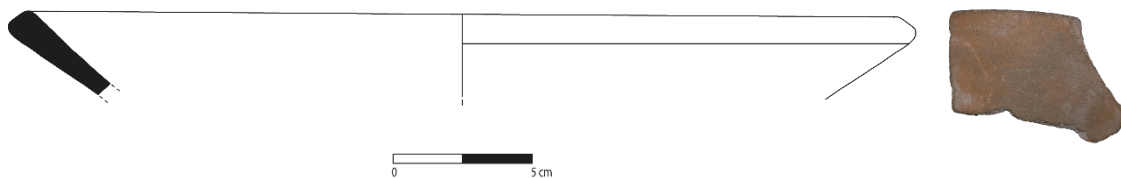

Descrição: *Cuenco*. Fragmento de bordo ligeiramente exvertido, e ligeiramente espessado de secção semicircular (semelhante aos Tipos *c*, *g* e *i*, segundo Dússan, 1954, *Lámina II*). Superfície interna: 5YR5/4 Reddish Brown, com marcas de fogo. Superfície externa: 5YR5/4 Reddish Brown, com marcas de fogo. Ø bordo: 24 cm. Espessura da parede: 0,5 cm.

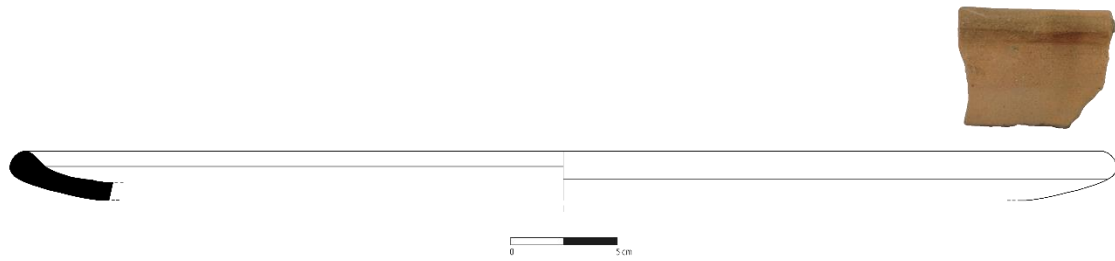

Descrição: bandejas circulares ou pratos de grande dimensão e de uso coletivo para servir, por exemplo. Bordo invertido, boleado de secção semicircular (semelhante ao Tipo *h*, segundo Dússan, 1954, *Lámina II*), tradicionalmente assente em base totalmente plana. Superfície interna: 5YR6/4 Light Reddish Brown. Superfície externa: 5YR6/4 Light Reddish Brown. Ø bordo: 52 cm. Espessura da parede: 0,8 cm.

Decorações



Descrição: Bojos decorados¹ (semelhantes ao Tipo *II, IV, V, VI*, segundo Dússan, 1954, *Lámina II* e aos Tipo 5, 6, 14, *Lámina III*, e aos presentes em THERRIEN *et alli.* 2002: 176, fig. 25), interna ou externamente, utilizando as técnicas de incisão, impressão ou estampilhagem, aplicações plásticas (em forma de “grãos de café”), exibindo motivos

¹ MUNL0298A, MUNL0298B, MUNL0299A, MUNL0299B, MUNL0304, MUNL0305, MUNL0311, MUNL0332, MUNL0375A, MUNL0375B, MUNL0376, MUNL0459A, MUNL0459B, MUNL0459C, MUNL0487

geométricos distintos, sendo muito frequente a “cadena” (faixa ou banda com incisões que forma uma espécie de corrente). Espessura da parede: 0,4 e 0,8cm.

VI.1.2 *Crespo Café Arenoso*

MUNL0461A

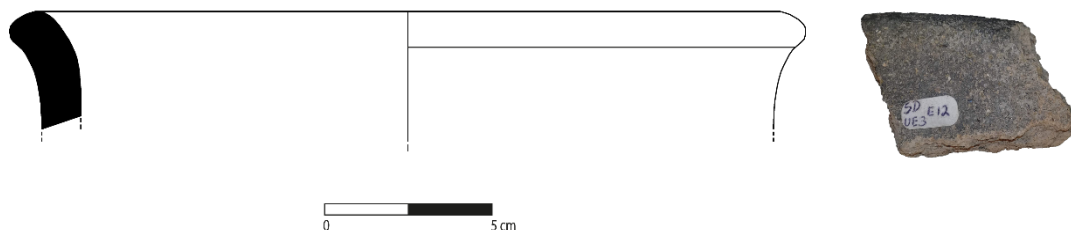

Descrição: *Olla*. Fragmento de bordo exvertido de secção semicircular (Tipo *a*, segundo Dússan, 1954, *Lámina II*). Superfície interna: 10YR6/3 Pale Brown. Superfície externa: 10YR6/3 Pale Brown, apresenta marcas de fogo. Ø bordo: 22 cm. Espessura da parede: 1,2 cm.

MUNL0379A

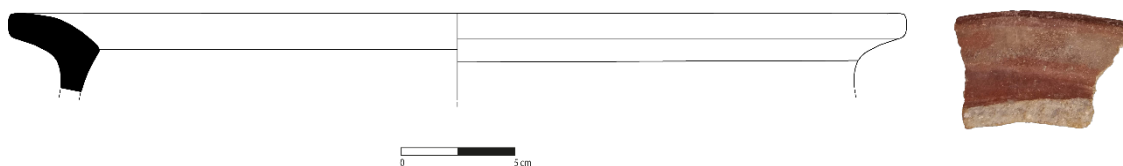

Descrição: *Olla*. Fragmento de bordo exvertido em aba sub-horizontal com secção quadrangular. Superfície interna: 7.5YR6/3 Light Brown/ 2.5YR4/4 Reddish Brown, brunido. Superfície externa: 2.5YR4/4 Reddish Brown, brunido. Ø bordo: 34 cm. Espessura das paredes: 1 cm.

MUNL0449A

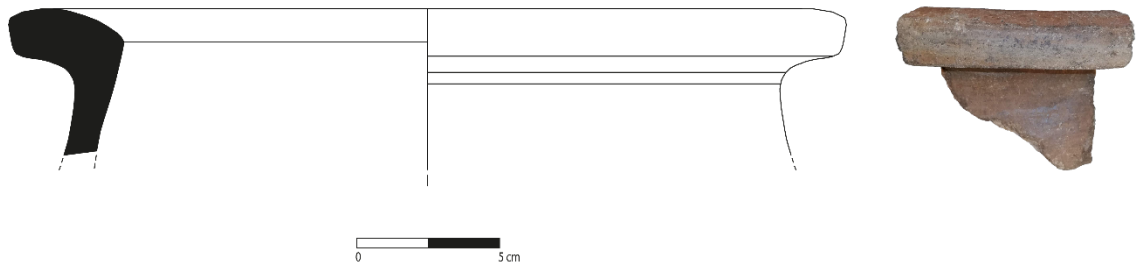

Descrição: *Olla*. Fragmento de bordo exvertido em aba horizontal com secção quadrangular. Superfície interna: 2.5YR4/4 Reddish Brown, brunido. Superfície externa: 7.5YR4/2 Brown, brunido Ø bordo: 23 cm. Espessura da parede: 1 cm.

MUNL0461B

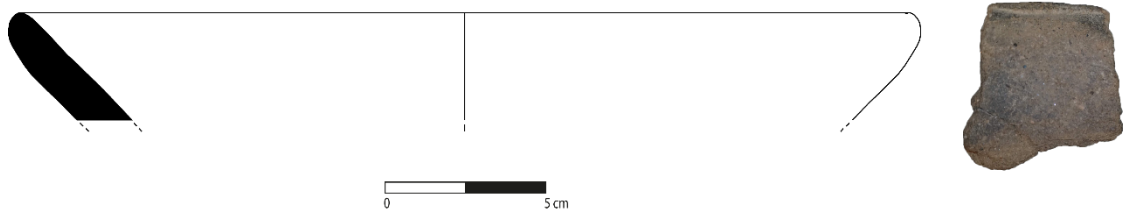

Descrição: *Cuenco*. Fragmento de bordo ligeiramente invertido, arredondado com secção semicircular. Superfície interna: 10YR5/2 Grayish Brown. Superfície externa: 10YR5/2 Grayish Brown, apresenta marcas de fogo. Ø bordo: 28 cm. Espessura da parede: 1,2 cm.

VI.1.3 *Crespo Rojo Arenoso*

MUNL0211A

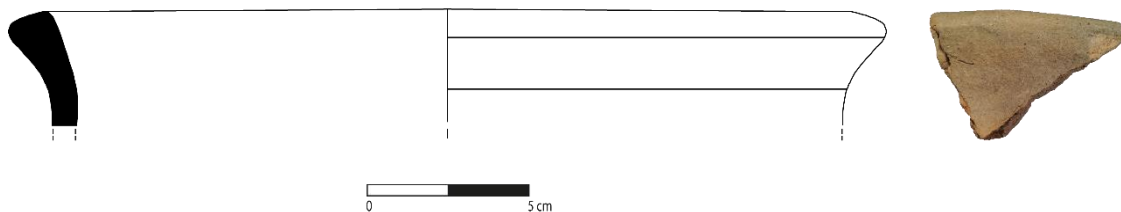

Descrição: *Olla*. Fragmento de bordo exvertido, boleado de secção semicircular. Superfície interna: 10YR5/2 Grayish Brown. Superfície externa: 10YR5/1 Gray, com marcas de fogo. Ø bordo: 25 cm. Espessura da parede: 0,8 cm.

MUNL0211C

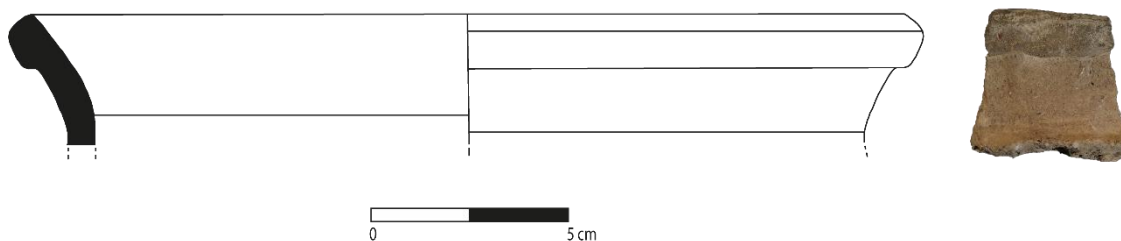

Descrição: *Olla*. Fragmento de bordo exvertido, boleado de secção semicircular, demarcado externamente. Superfície interna: 5YR5/4 Reddish Brown, com marcas de fogo. Superfície externa: 5YR5/4 Reddish Brown. Exibe decoração aplicada junto ao bordo. Ø bordo: 22 cm. Espessura da parede: 0,7 cm.

MUNL0285A

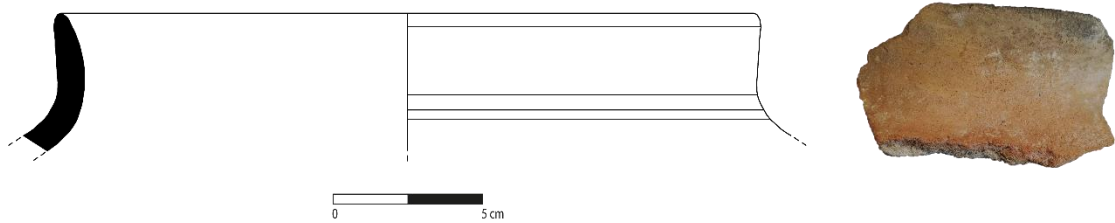

Descrição: *Olla*. Fragmento de bordo vertical de secção semicircular, assente em colo baixo e estreito e em corpo de tendência globular. Superfície interna: 5YR5/4 Reddish Brown, com marcas de fogo. Superfície externa: 5YR5/4 Reddish Brown, brunido e com marcas de fogo. Ø bordo: 23 cm. Espessura da parede: 0,9 cm.

MUNL0285B

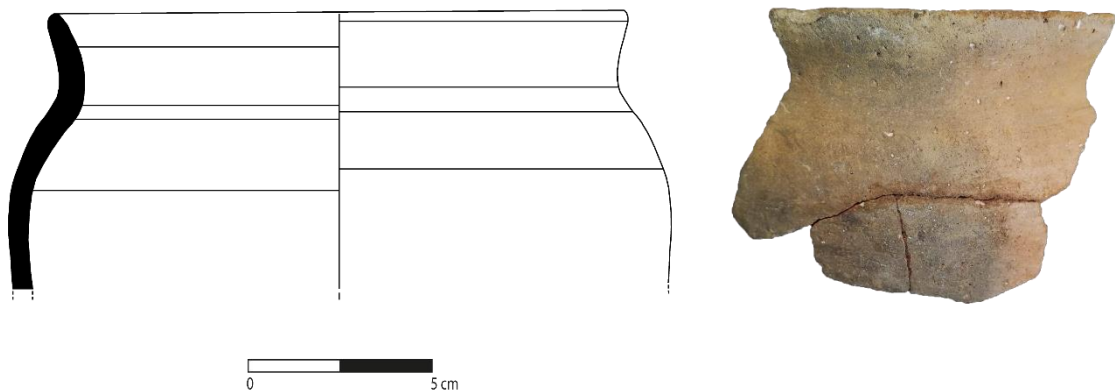

Descrição: *Olla*. Fragmento de bordo ligeiramente exvertido, e ligeiramente espessado de secção semicircular, assente em colo baixo e estreito e em corpo de tendência globular. Superfície interna: 5YR6/6 Reddish Yellow/ 5YR5/6 Yellowish Red. Superfície externa: 5YR6/6 Reddish Yellow/ 5YR5/6 Yellowish Red, com marcas de fogo. Ø bordo: 15 cm. Espessura da parede: 0,5 cm.

MUNL0358A

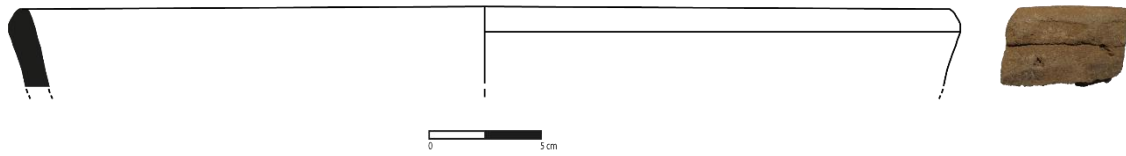

Descrição: *Olla*. Fragmento de bordo reto, arredondado de secção semicircular. Superfície interna: 7.5YR4/3 Brown. Superfície externa: 7.5YR4/3 Brown. Decorado com uma aplicação plástica junto ao bordo. Ø bordo: 41 cm. Espessura da parede: 1 cm.

MUNL0358D

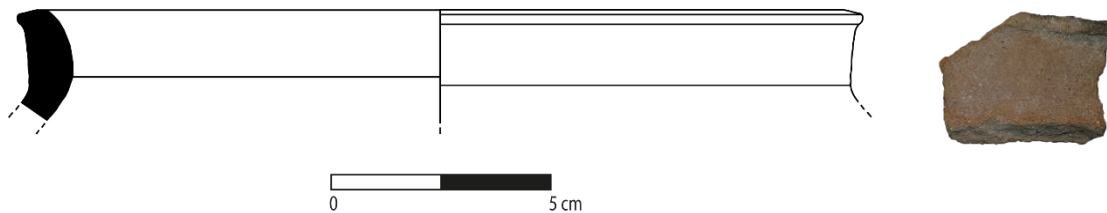

Descrição: *Olla*. Fragmento de bordo exvertido de secção semicircular, e início de colo baixo e estreito e de corpo de tendência globular. Superfície interna: 7.5YR5/3 Brown/ 5YR5/4 Reddish Brown; com marcas de fogo. Superfície externa: 7.5YR5/3 Brown. Ø bordo: 18 cm. Espessura da parede: 0,7 cm.

MUNL0480A

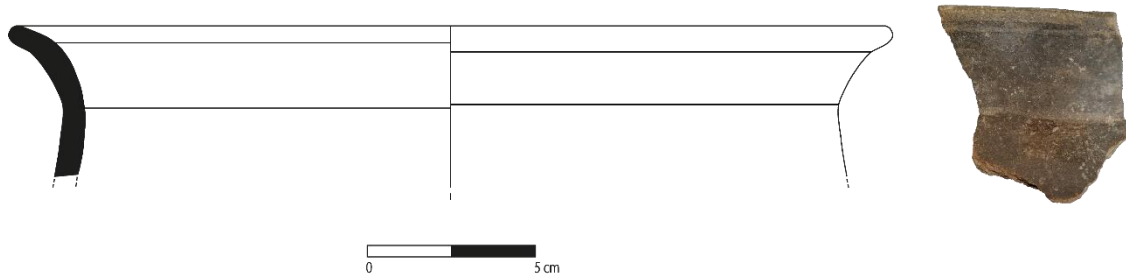

Descrição: *Olla*. Fragmento de bordo ligeiramente exvertido, e ligeiramente espessado de secção semicircular, assente em colo baixo e estreito e em corpo de tendência globular. Superfície interna: 2.5Y2.5/1 Black. Superfície externa: 2.5Y2.5/1 Black, brunido. Ø bordo: 26 cm. Espessura da parede: 0,7 cm.

MUNL0475B

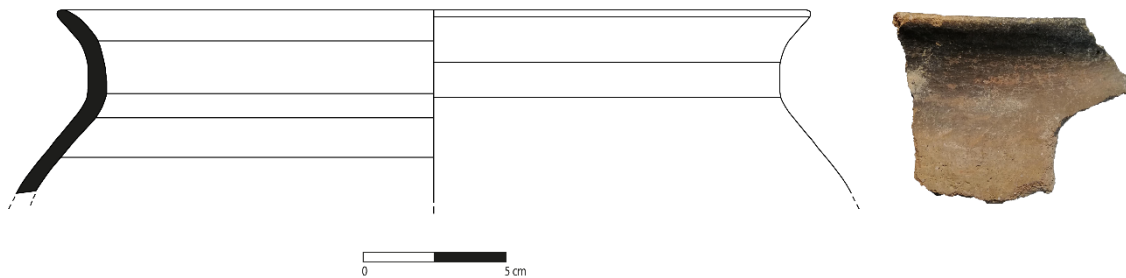

Descrição: *Olla*. Fragmento de bordo ligeiramente exvertido, e ligeiramente espessado de secção semicircular, assente em colo baixo e estreito e em corpo de tendência globular. Superfície interna: 7.5YR5/3 Brown, com marcas de fogo. Superfície externa: 7.5YR5/3 Brown, brunido e com marcas de fogo. Ø bordo: 26 cm. Espessura da parede: 0,5 cm.

MUNL0480C

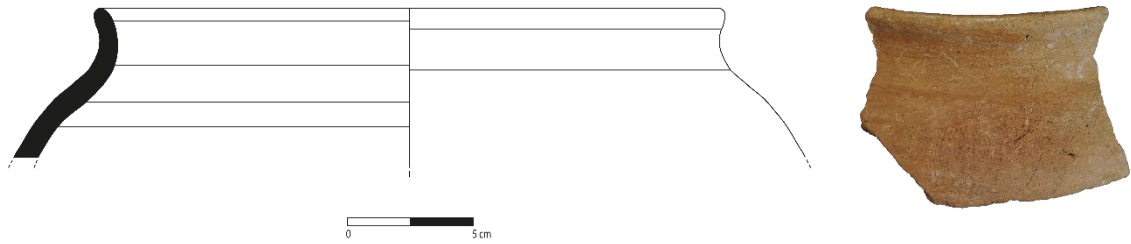

Descrição: *Olla*. Fragmento de bordo ligeiramente exvertido, e ligeiramente espessado de secção semicircular, assente em colo baixo e estreito e em corpo de tendência globular. Superfície interna: 7.5YR5/3 Brown. Superfície externa: 7.5YR5/3 Brown, brunido. Ø bordo: 24 cm. Espessura da parede: 0,8 cm.

MUNL0480H

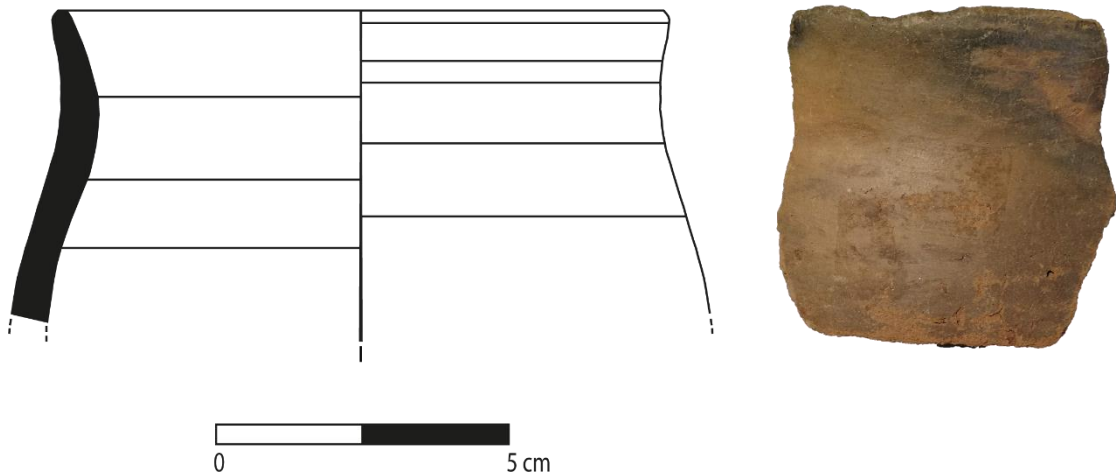

Descrição: *Olla*. Fragmento de bordo ligeiramente exvertido, e ligeiramente espessado de secção semicircular, assente em colo baixo e estreito e em corpo de tendência globular. Superfície interna: 5YR5/4 Reddish Brown, com marcas de fogo. Superfície externa: 5YR5/4 Reddish Brown, brunido e com marcas de fogo. Ø bordo: 10 cm. Espessura da parede: 0,6 cm.

MUNL0359A

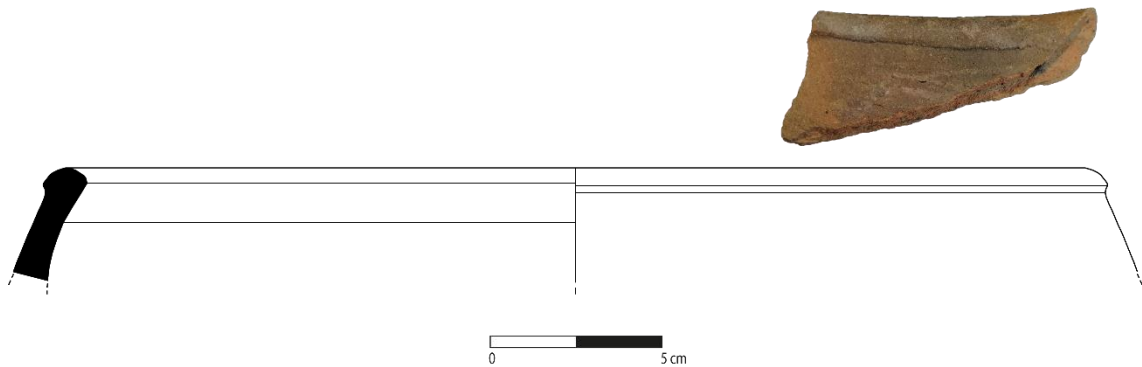

Descrição: *Olla* globular com colo. Fragmento de bordo invertido, ligeiramente boleado de secção semicircular, demarcado externamente, assente em corpo de tendência globular. Superfície interna: 7.5YR5/3 Brown. Superfície externa: com marcas de fogo. Ø bordo: 28 cm. Espessura da parede: 1 cm.

MUNL0475F

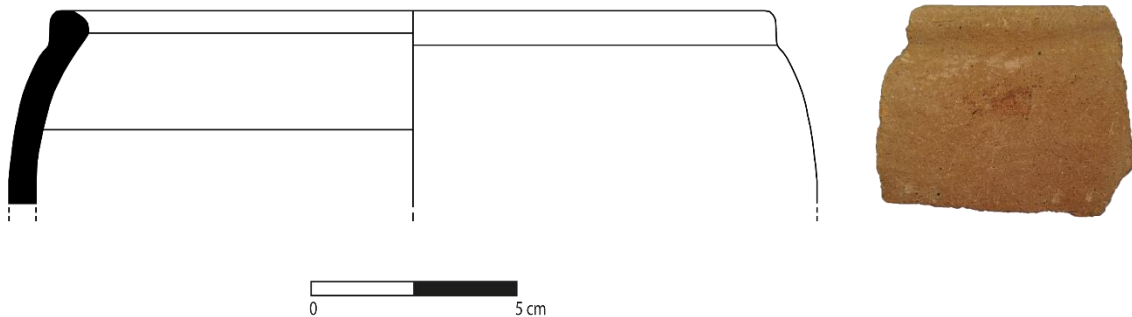

Descrição: *Olla* globular com colo. Fragmento de bordo invertido, boleado de secção semicircular, demarcado externamente, assente em corpo de tendência globular. Superfície interna: 7.5YR5/3 Brown. Superfície externa: 7.5YR5/3 Brown, brunido. Ø bordo: 16 cm. Espessura da parede: 0,7 cm.



Descrição: *Olla* globular com colo. Fragmento de bordo invertido, espessado de secção semicircular, demarcado externamente, assente em corpo de tendência globular. Superfície interna: 7.5YR5/3 Brown. Superfície externa: 7.5YR5/3 Brown, brunido. Decorado com motivos de tradição africana na superfície externa, exibindo uma aplicação plástica junto ao bordo que consiste numa faixa ondulada. Ø bordo: 34 cm. Espessura da parede: 0,75 cm.

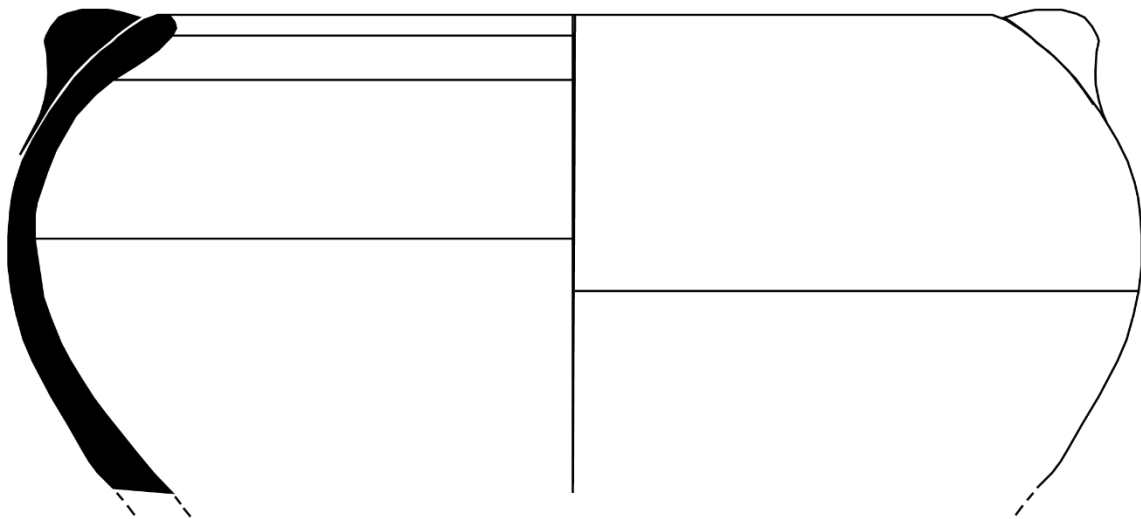

Descrição: *Olla* globular com colo. Fragmento de bordo invertido, ligeiramente espessado de secção semicircular, com asa em botão, assente em corpo de tendência globular. Superfície interna: 5YR5/3 Reddish Brown/ 5YR5/4 Reddish Brown, com marcas de fogo. Superfície externa: 5YR5/3 Reddish Brown/ 5YR5/4 Reddish Brown, brunido e com marcas de fogo. Ø bordo: 13 cm. Espessura da parede: 0,6 cm.

MUNL0179E

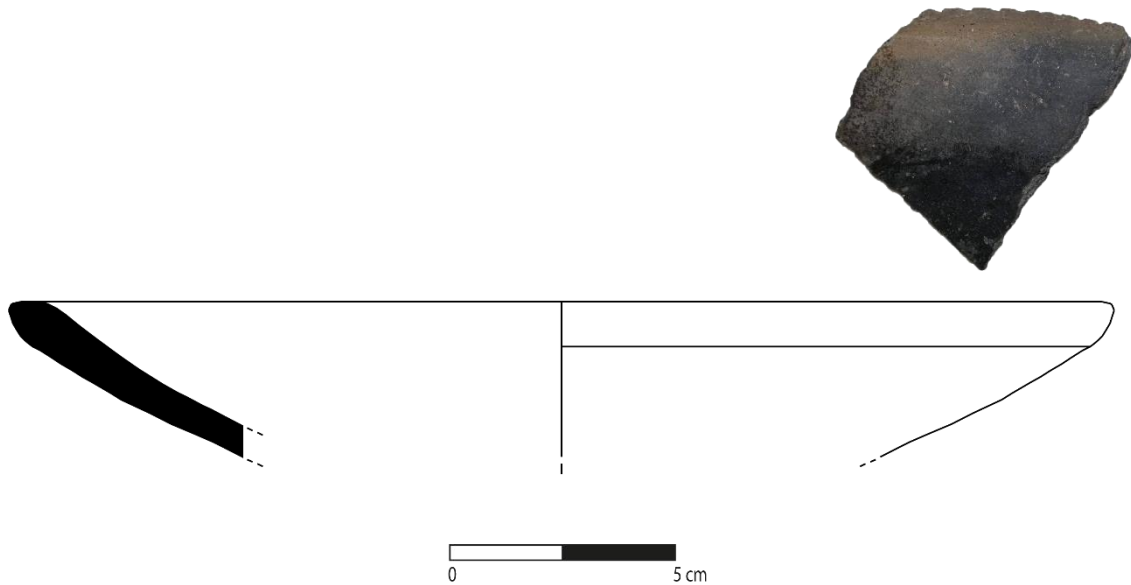

Descrição: *Cuenca*. Fragmento de bordo invertido ligeiramente espessado de secção semicircular, assente em corpo de tendência semi-globular. Superfície interna: marcas de fogo. Superfície interna: marcas de fogo. Apresenta decoração em reticulado que acompanha todo o bordo. Ø bordo: 23 cm. Espessura da parede: 0,7 cm.

MUNL0211B

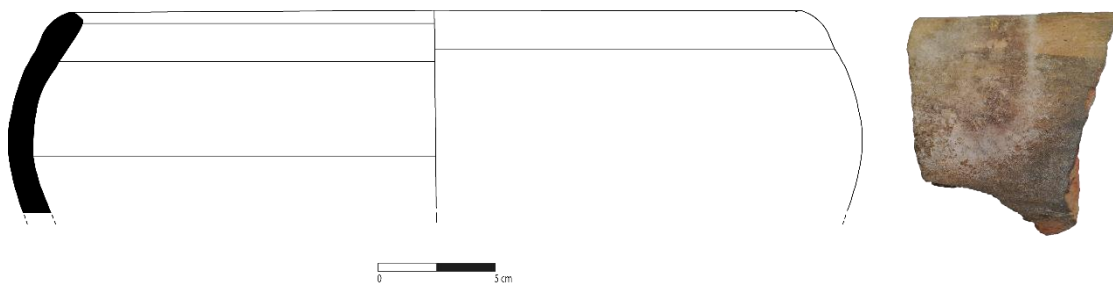

Descrição: *Cuenca*. Fragmento de bordo invertido, espessado de secção semicircular, demarcado externamente, assente em corpo de tendência globular. Superfície interna: 5YR5/4 Reddish Brown, com marcas de fogo. Superfície externa: 5YR5/4 Reddish Brown, com marcas de fogo. Ø bordo: 30 cm. Espessura da parede: 1,1 cm.

MUNL0358E

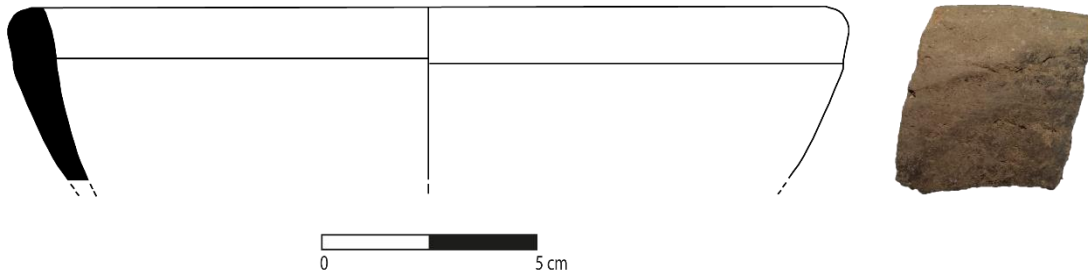

Descrição: *Cuenca*. Fragmento de bordo invertido, espessado de secção semicircular, demarcado externamente, assente em corpo de tendência globular. Superfície interna: Superfície externa: Ø bordo: 18 cm. Espessura da parede: 0,4 cm.

MUNL0358H

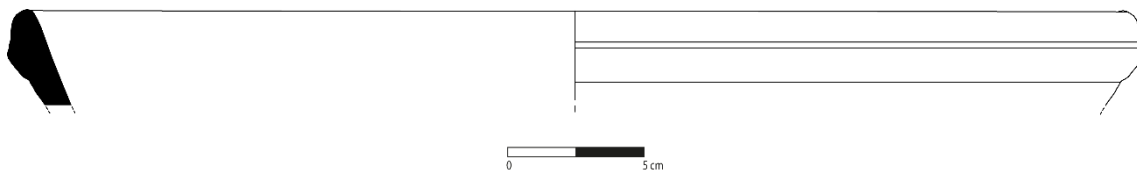

Descrição: *Cuenca*. Fragmento de bordo exvertido, boleado de secção semicircular. Superfície interna: 10YR5/2 Grayish Brown e 10YR5/3 Brown. Superfície externa: 10YR3/1 Very Dark. Decorado com uma aplicação plástica em forma de faixa. Ø bordo: 40 cm. Espessura da parede: 0,9 cm.

MUNL0475E



Descrição: *Cuenco*. Fragmento de bordo invertido, boleado de secção semicircular, destacado externamente, com arranque de parede de tendência semi-globular. Superfície interna: 10YR5/1 Gray, com marcas de fogo. Superfície externa: 10YR5/1 Gray, com marcas de fogo. Ø bordo: 19 cm. Espessura da parede: 0,6 cm.

VI.1.4 *Rojo Brunido*

MUNL0237

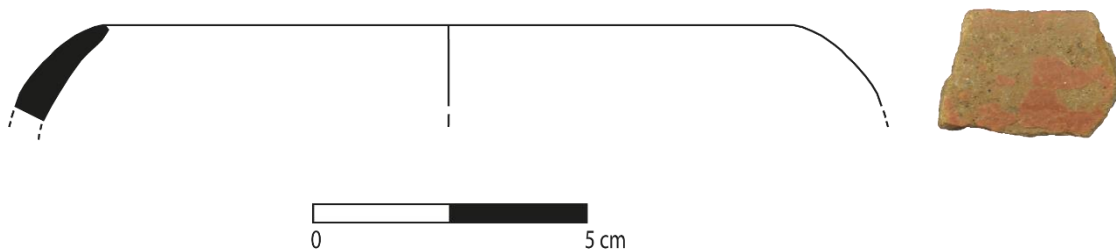

Descrição: *Cuenco*. Fragmento de bordo invertido de secção semicircular. Superfície interna: 2.5YR4/6 Red, engobe vermelho e brunimento. Superfície externa: 2.5YR4/6 Red, engobe vermelho e brunimento. Ø bordo: 16 cm. Espessura da parede: 0,6 cm

MUNL0239

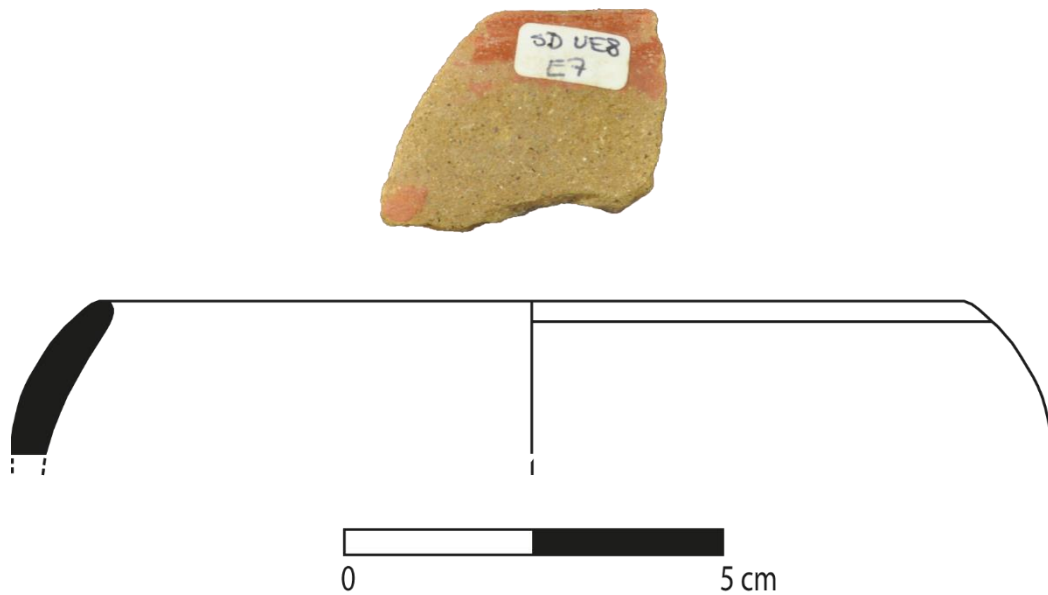

Descrição: *Cuenca*. Fragmento de bordo invertido de secção semicircular. Superfície interna: 2.5YR3/6 Dark Red, engobe vermelho e brunimento. Superfície externa: 2.5YR3/6 Dark Red, engobe vermelho e brunimento. Ø bordo: 11 cm. Espessura da parede: 0,5 cm.

MUNL0432A

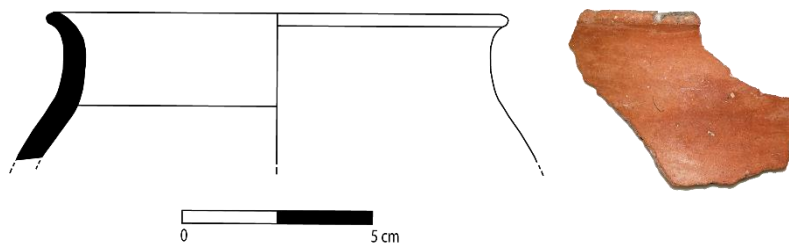

Descrição: *Olla*. Fragmento de bordo exvertido de secção semicircular. Superfície interna: 2.5YR5/6 Red, engobe vermelho e brunimento. Superfície externa: 2.5YR5/6 Red, engobe vermelho e brunimento. Ø bordo: 12 cm. Espessura da parede: 0,6 cm.

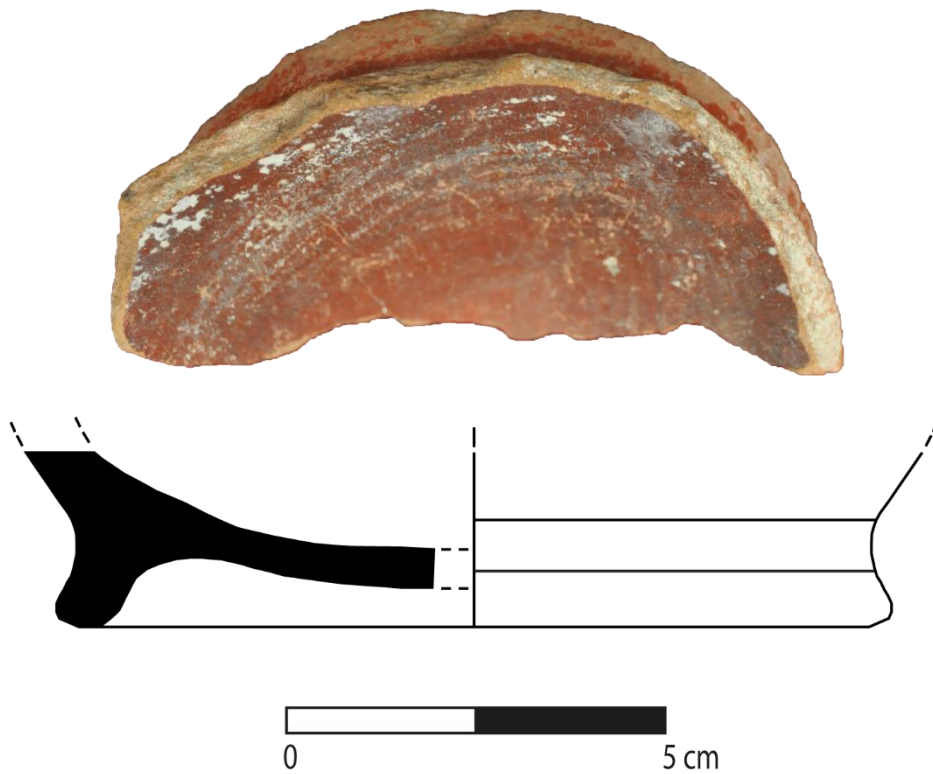

Descrição: Forma indeterminada. Fragmento de fundo em pé anel. Superfície interna: 10R3/3 Dusky Red/ 10R3/4 Dusky Red, engobe vermelho e brunimento. Superfície externa: 10R4/6 Red, engobe vermelho e brunimento. Ø fundo: 11 cm. Espessura da parede: 0,6 cm.

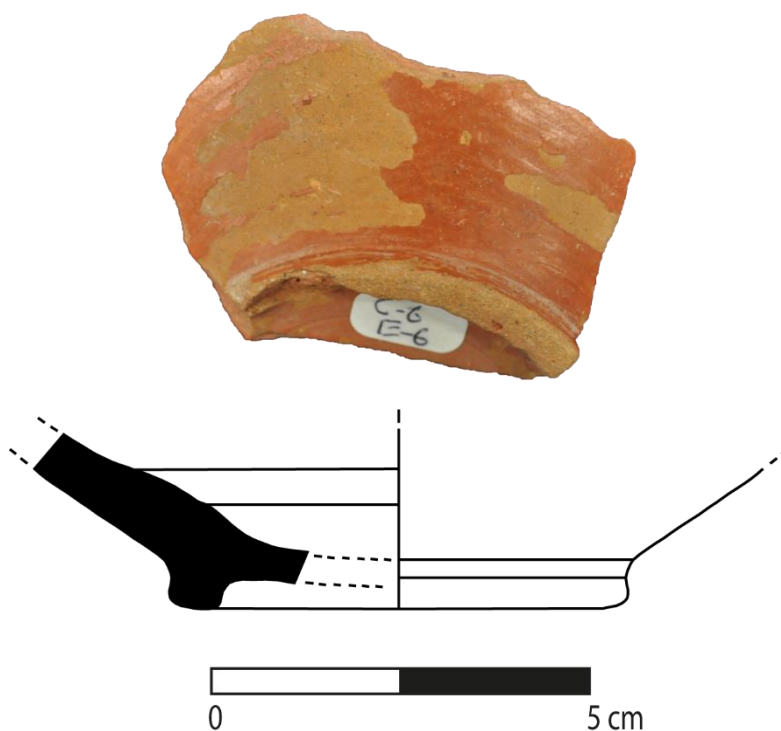

Descrição: Forma indeterminada. Fragmento de fundo em pé anel. Superfície interna: 2.5YR4/6 Red. Superfície externa: 2.5YR4/6 Red, brunido. Ø fundo: 6 cm. Espessura da parede: 0,6 cm.

**2. A cerâmica manual de tradição indígena: *Desgrasante
arrastrado fino***



Descrição: Fragmento de bojo de forma indeterminada. Superfície interna: 5YR4/4 Reddish Brown, brunido. Superfície externa: 2.5YR3/6 Dark Red, brunido e com pintura vegetalista a branco. Espessura da parede: 0,5 cm.

3. A cerâmica manual de tradição indígena: *Tonala*



Descrição: Fragmento de bojo de cerâmica modelada e forma indeterminada. Com superfície brunida e pintura do tipo pontado a branco. Superfície interna: 2.5YR3/6 Dark Red. Superfície externa: 10R4/6 Red/ 2.5YR3/6 Dark Red, brunido com pintura a branco. Espessura da parede: 0,4-0,7 cm.

4. A cerâmica torneada não-vidrada

VI.4.1 Produção local: *Cartagena Rojo Compacto*

MUNL0474B

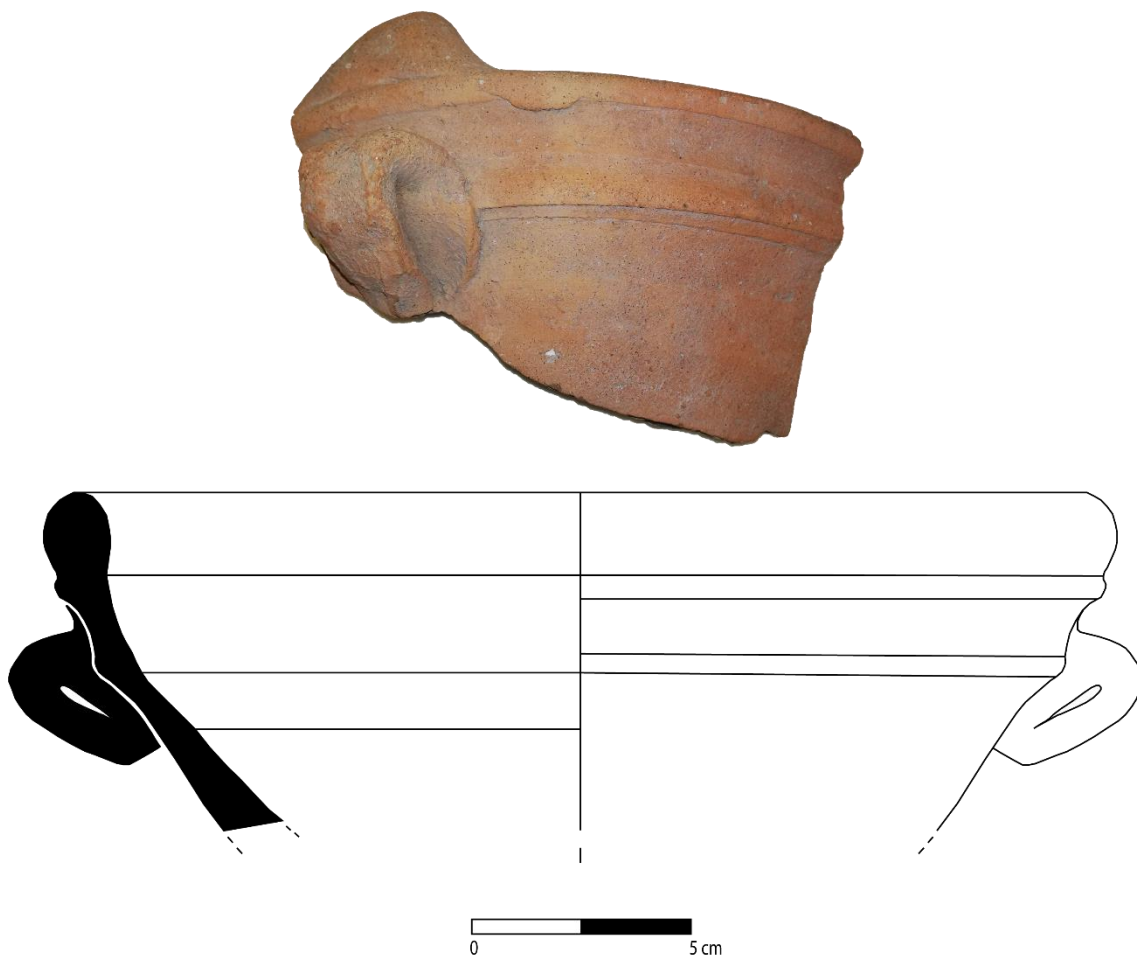

Descrição: Fogareiro. Fragmento de bordo vertical, boleado, demarcado externamente, com secção semicircular, e asa em fita ovalada. Superfície interna: 2.5YR6/6 Light Red, com marcas de fogo. Superfície externa: 2.5YR6/6 Light Red. Ø bordo: 24 cm. Espessura da parede: 0,8-1,1 cm.

MUNL0257B

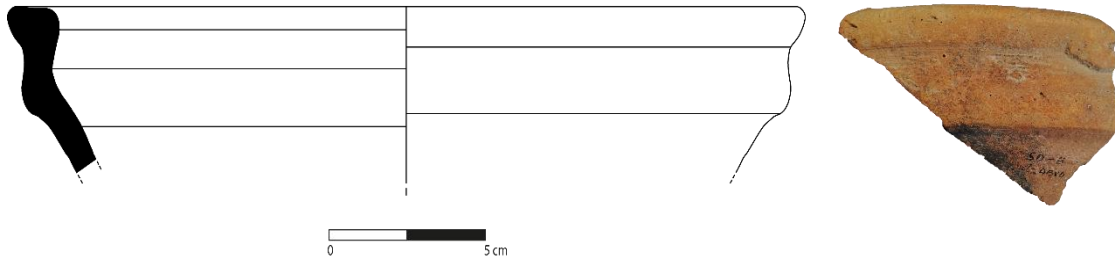

Descrição: Fogareiro. Fragmento de bordo exvertido e boleado, de secção trapezoidal e com carena. Superfície interna: apresenta bastantes concreções. Superfície externa: 2.5YR5/6 Red. Ø bordo: 25 cm. Espessura da parede: 0,7/0,8 cm.

MUNL0466A

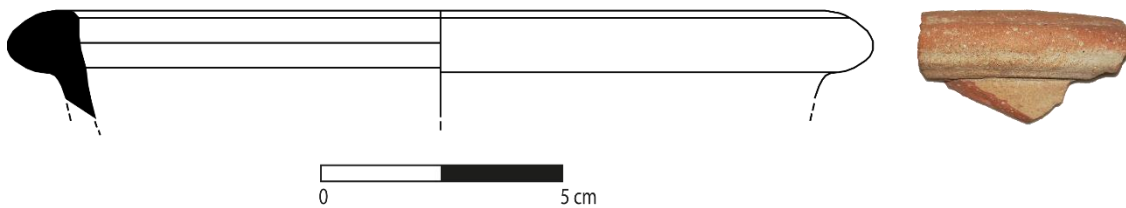

Descrição: Cântaro. Fragmento de bordo exvertido e boleado, de secção semicircular. Superfície interna: 7.5YR6/4 Light Brown. Superfície externa: 7.5YR6/4 Light Brown. Ø bordo: 16 cm. Espessura da parede: 0,5 cm.

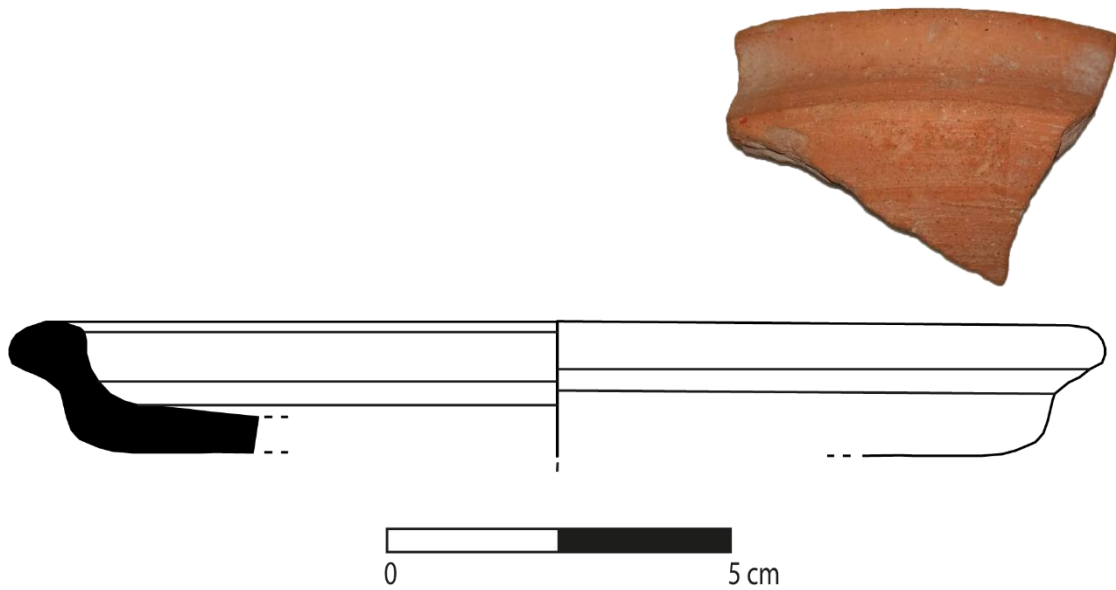

Descrição: Prato. Fragmento de bordo exvertido, boleado, de secção triangular ou trapezoidal, demarcado externamente e base plana. Superfície interna: 5YR4/8 Red/ 2.5YR5/8 Red. Superfície externa: 5YR4/8 Red/ 2.5YR5/8 Red. Ø bordo: 14 cm. Espessura da parede: 0,5 cm.



Descrição: Cântaro(?). Asa arredondada em fita vertical. Superfície interna: 2.5YR6/8 Light Red. Superfície externa: 2.5YR6/8 Light Red. Espessura: 1,6 cm.

MUNL0207D

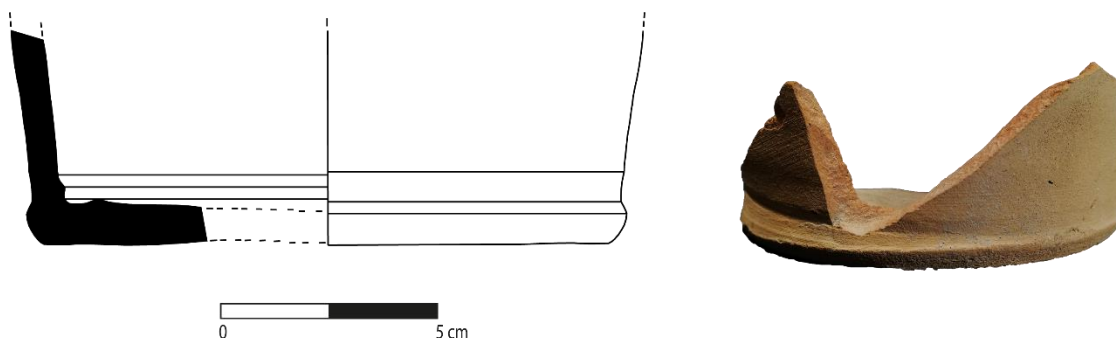

Descrição: Jarro. Fragmento de fundo plano, destacado externamente. Superfície interna: 7.5YR6/6 Reddish Yellow. Superfície externa: 7.5YR6/6 Reddish Yellow. Ø fundo: 13 cm. Espessura da parede: 0,6 cm.

MUNL0188A



Descrição: Alguidar. Fragmento de bordo exvertido, arredondado de secção semicircular, e apresenta um ressalto vertical que acompanha todo o diâmetro do bordo. Superfície interna: 7.5YR6/4 Light Brown. Apresenta decoração digitada junto à linha de bordo. Superfície externa: 7.5YR6/4 Light Brown. Ø bordo: 27 cm. Espessura da parede: 0,7 cm.



Descrição: Alguidar. Fragmento de bordo exvertido, boleado, pendente de secção triangular. Superfície interna: 7.5YR6/6 Reddish Yellow. Superfície externa: 7.5YR6/6 Reddish Yellow. Ø bordo: 47 cm. Espessura da parede: 0,7 cm.

SD004

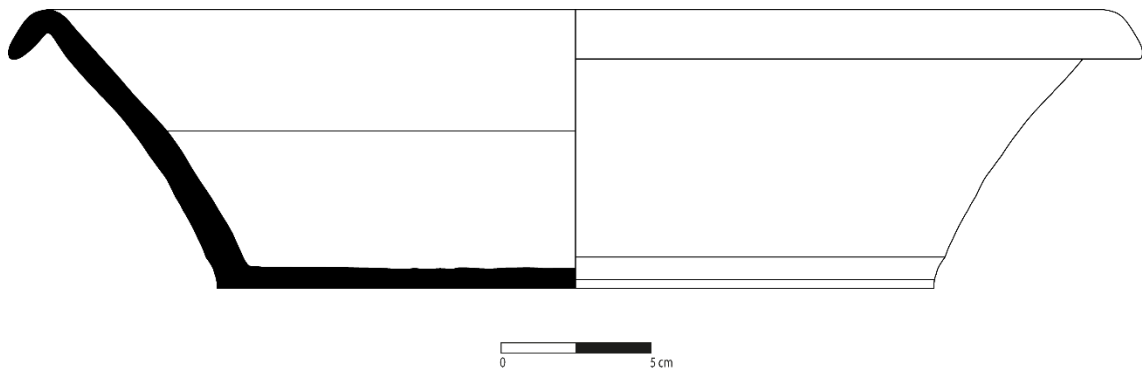

Descrição: Alguidar. Fragmento de bordo exvertido, em bisel, pendente de secção triangular. com arranque de corpo troncocónico e fundo raso. Superfície interna: 7.5YR6/6 Reddish Yellow. Superfície externa: 7.5YR6/6 Reddish Yellow. Ø bordo: 36 cm. Ø fundo: 24 cm. Espessura da parede: 1 cm.



Descrição: Servidor. Fragmento de bordo exvertido em aba sub-horizontal, ligeiramente espessada e com secção semicircular, fundo plano e duas asas em fita vertical ovaladas. Superfície interna: 2.5YR5/6 Red. Superfície externa: 2.5YR5/6 Red, brunido. Ø bordo: 27,7 cm. Ø fundo: 18,2 cm. Altura: 25,5 cm. Espessura da parede: 0,8 cm.

VI.4.1.1 Cartagena Rojo Compacto fino

MUNL0330B

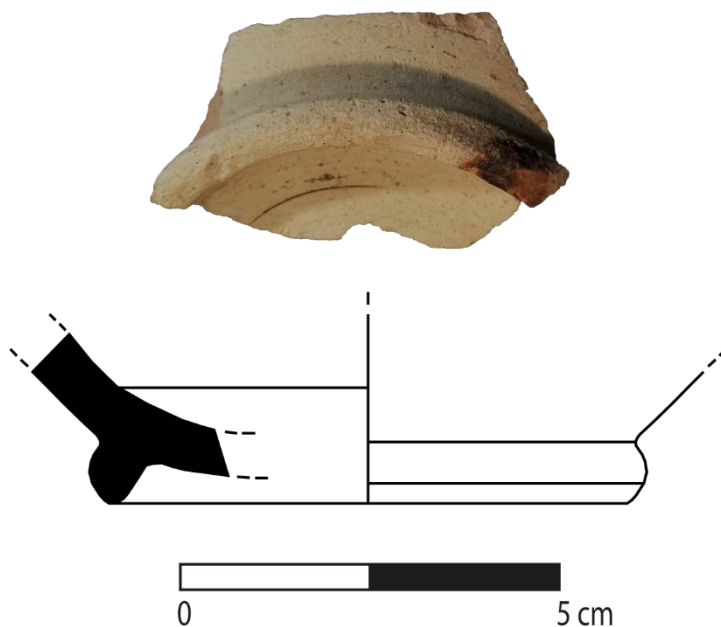

Descrição: Taça. Fragmento de fundo em pé de anel. Superfície interna: 10YR8/2 Very Pale Brown. Superfície externa: 10YR8/2 Very Pale Brown. Ø fundo: 7 cm. Espessura da parede: 0,6 cm.

MUNL0330C

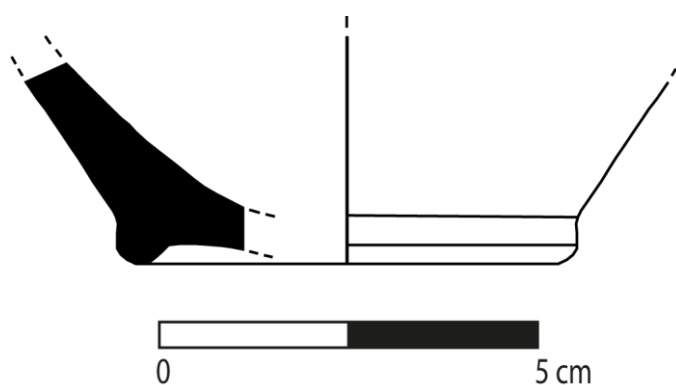

Descrição: Taça. Fragmento de fundo em pé de anel, e porção de parede de tendência hemisférica. Superfície interna: 10YR8/2 Very Pale Brown. Superfície externa: 10YR8/2 Very Pale Brown. Ø fundo: 6 cm. Espessura da parede: 0,6/0,7cm.

MUNL0297A

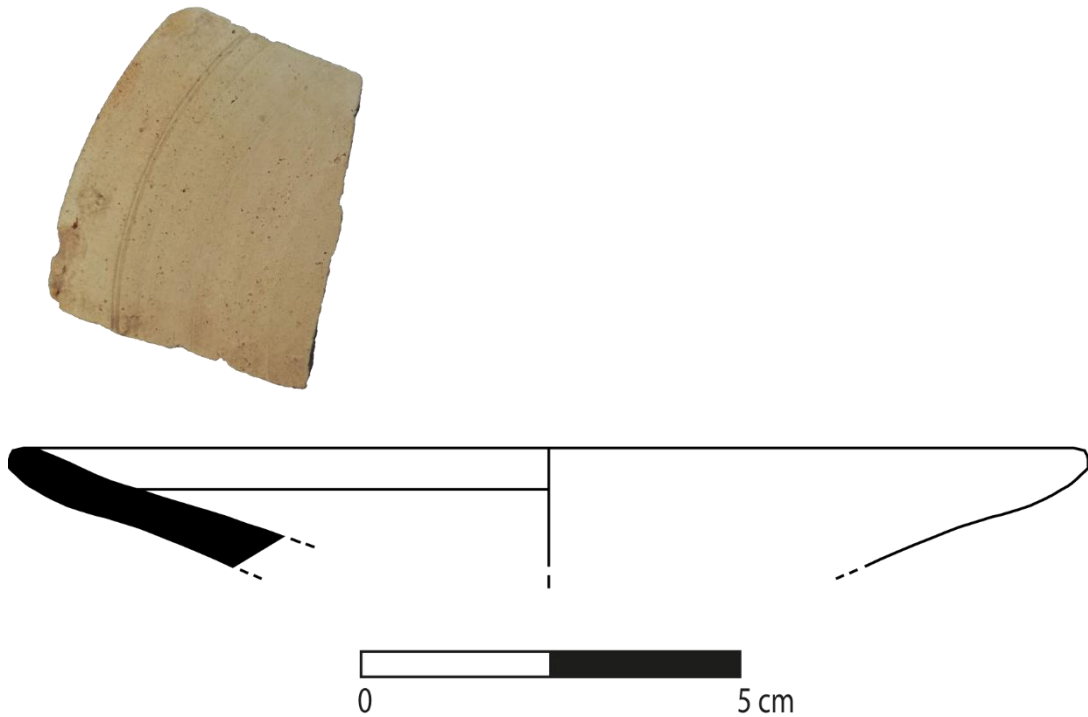

Descrição: Prato. Fragmento de bordo exvertido, em aba sub-horizontal, de secção semi-circular. Superfície interna: 2.5Y8/2 Pale Brown. Superfície externa: 2.5Y8/2 Pale Brown. Ø bordo: 14 cm. Espessura da parede: 0,6 cm.

MUNL0182B

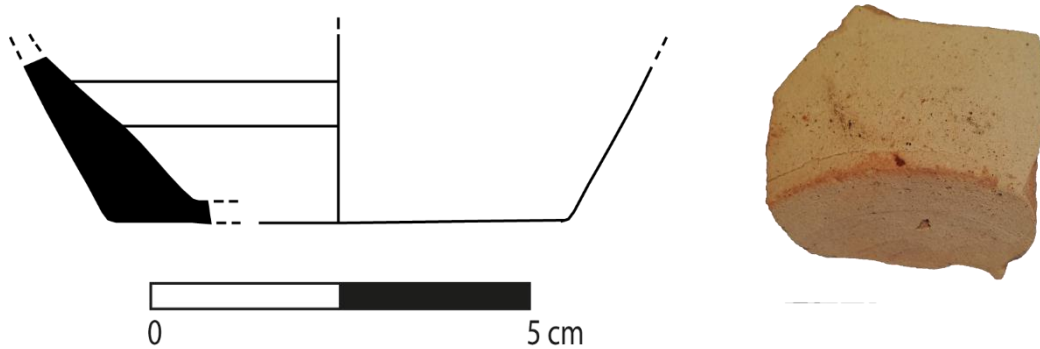

Descrição: Pote. Fragmento de fundo plano. Superfície interna: 7.5YR8/4 Pink. Superfície externa: 7.5YR8/4 Pink. Ø fundo: 6 cm. Espessura da parede: 0,3-0,4 cm.



Descrição: Jarra. Fragmento de asa em fita vertical canelada, com secção triangular. Superfície interna: 2.5Y8/2 Pale Brown. Superfície externa: 2.5Y8/2 Pale Brown. Altura: 6,6 cm. Espessura: 0,9 cm.

VI.4.2 A cerâmica pedrada

MUNL0293

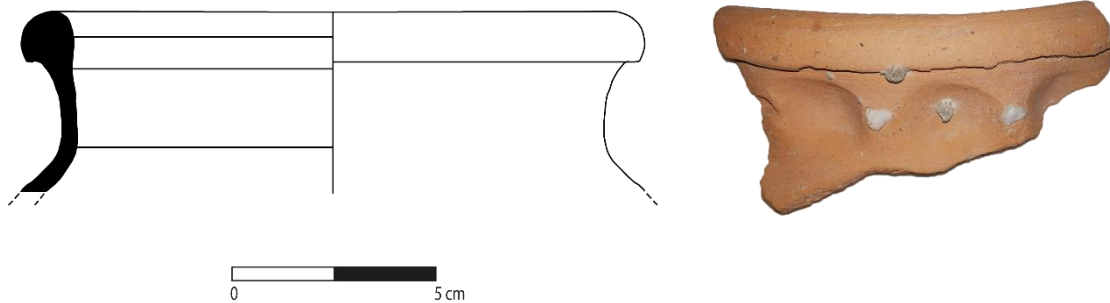

Descrição: Pote. Fragmento de bordo exvertido e demarcado exteriormente, com secção semicircular. Superfície interna: 5YR6/6 Reddish Yellow. Superfície externa: 5YR6/6 Reddish Yellow. Apresenta junto ao bordo decoração modelada (por pressão, digitada) e aplicações pétreas (quartzo). Ø bordo: 14 cm. Espessura da parede: 0,3-0,4 cm.



Descrição: Copo (3 NMI). Fragmentos de parede que indica corpo de tendência hemisférico. Superfície interna: 5YR6/6 Reddish Yellow. Superfície externa: 5YR6/6 Reddish Yellow/ 2.5YR6/8 Light Red. Decorados com apliques globulares, decoração geométrica incisa e aplicações pétreas. Espessura da parede: 0,2-0,4 cm.



Descrição: Forma indeterminada. Superfície interna: 2.5YR5/6 Red, engobe. Superfície externa: 2.5YR5/6 Red. Decoração incisa com motivos vegetalistas e incrustações pétreas. Espessura da parede: 0,5-0,7 cm.

VI.4.3 *Bizcocho Ware*

MUNL0321



Descrição: Forma fechada indeterminada. Fragmento de parede. Superfície interna: 2.5Y8/2 Pale Brown. Superfície externa: 2.5Y8/2 Pale Brown. Decoradas segundo a técnica da incisão (motivos lineares) e modelagem. Espessura das paredes: 0,4/0,5 cm.

SD022



Descrição: Púcaro. Fragmento de bordo exvertido, arredondado de secção semicircular. Superfície interna: 2.5Y8/2 Pale Brown. Superfície externa: 2.5Y8/2 Pale Brown. Decoradas segundo a técnica da incisão (motivos lineares) e modelagem. Espessura das paredes: 0,4/0,5 cm.

VI.4.4 *Greyware*

MUNL0490



Descrição: Hidroceramo. Fragmentos de parede. Superfície interna: 10YR4/1 Dark gray. Superfície externa: 10YR4/1 Dark gray. Apresenta decoração com aplicações plásticas, em forma de cordão/fita com motivos incisos. Espessura da parede: 0,4-0,7 cm.

VI.4.5 Outras produções

MUNL0207A

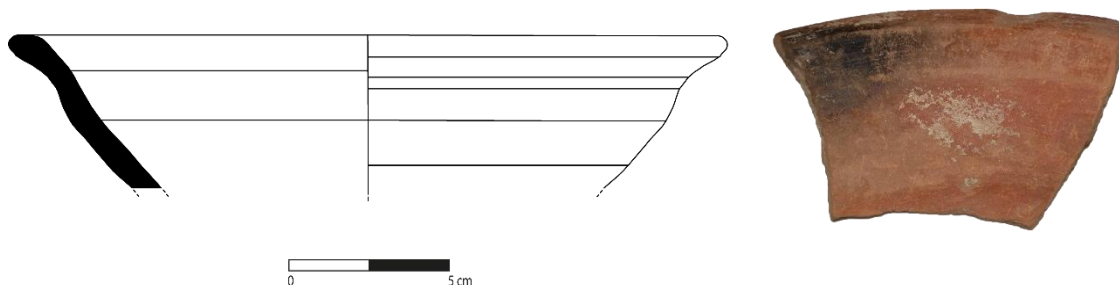

Descrição: Taça. Fragmento de bordo exvertido ligeiramente espessado, de secção semicircular, demarcado externamente, e com arranque de parede de tendência semiesférica. Superfície interna: entre o 2.5YR4/4 Reddish Brown e o 2.5YR4/6 Red; brunido, com marcas de fogo. Superfície externa: entre o 2.5YR4/4 Reddish Brown e o 2.5YR4/6 Red . Ø bordo: 22 cm. Espessura da parede: 0,6/0,7 cm.

MUNL0364

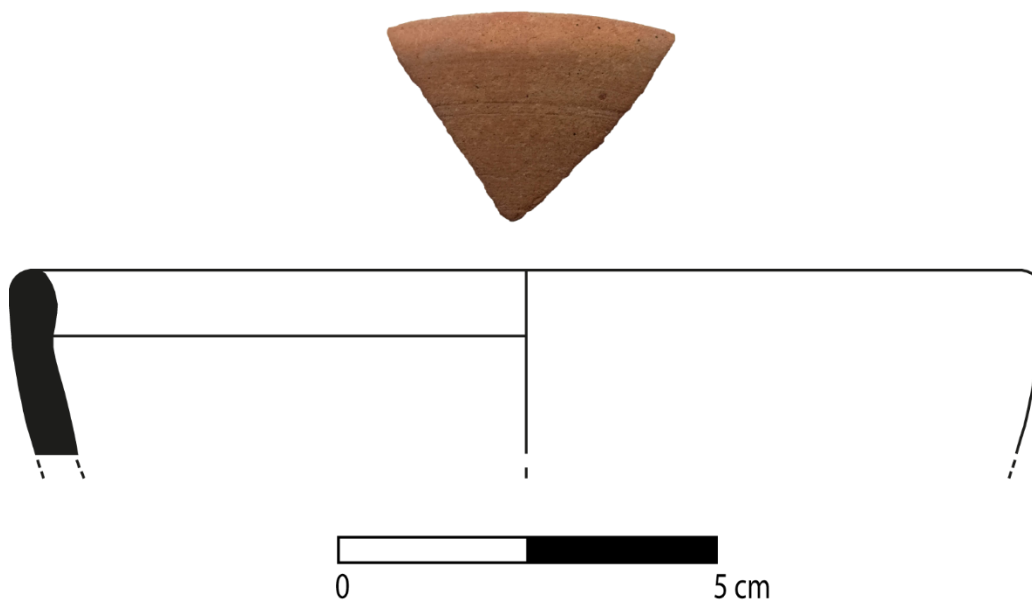

Descrição: Taça. Fragmento de bordo invertido de secção semicircular, demarcado internamente, e com arranque de parede de tendência semiesférica. Superfície interna:

5YR6/4 Light Reddish Brown, vestígios de brunido. Superfície externa: 5YR6/4 Light Reddish Brown. Ø bordo: 13 cm. Espessura da parede: 0,5 cm.

MUNL0289A

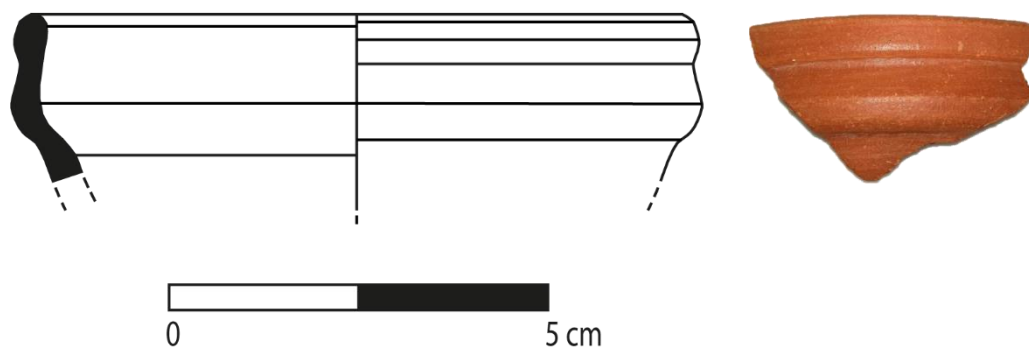

Descrição: Bilha. Fragmento de bordo ligeiramente exvertido, secção semicircular e caneluras. Superfície interna: 2.5YR5/6 Red, brunido. Superfície externa: 2.5YR5/6 Red, brunido. Ø bordo: 9 cm. Espessura da parede: 0,35 cm.

MUNL0289B

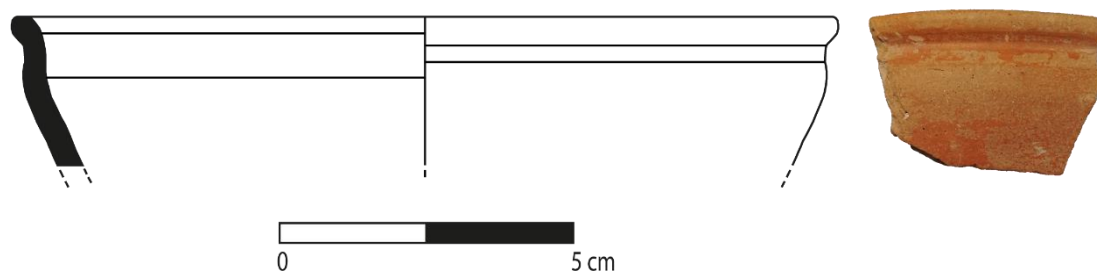

Descrição: Bilha. Fragmento de bordo exvertido boleado e de secção semicircular, destacado exteriormente. Superfície interna: 2.5YR5/6 Red, brunido. Superfície externa: 2.5YR5/6 Red, brunido. Ø bordo: 14 cm. Espessura da parede: 0,4 cm.

MUNL0289C

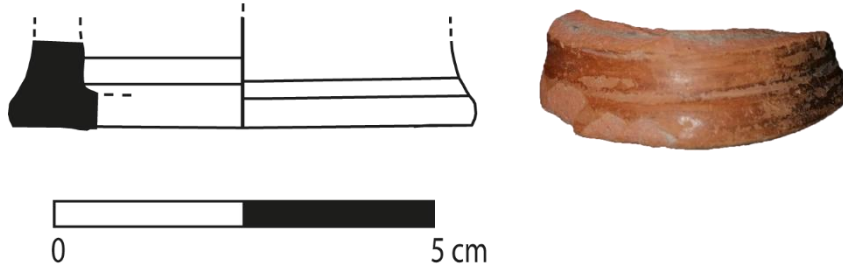

Descrição: Púcaro. Fragmento de fundo plano em pé de bolacha. Superfície interna: 2.5YR6/6 Light Red/ 2.5YR6/8 Light Red, brunido. Superfície externa: 2.5YR5/6 Red/ 2.5YR4/6 Red, brunido e com marcas de fogo. Ø bordo: 6 cm. Espessura da parede: 0,6 cm.

MUNL0351A



Descrição: Pote. Fragmento de bordo exvertido, boleado e de secção semicircular. Superfície interna: 2.5YR5/6 Red, brunido. Superfície externa: 2.5YR5/6 Red, brunido. Ø bordo: 18 cm. Espessura da parede: 0,4 cm.

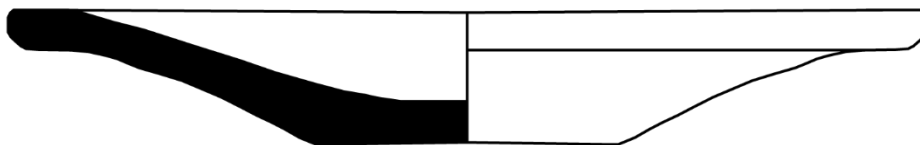

Descrição: Prato/prato-tampa. Perfil completo. Bordo em aba horizontal de secção semicircular e fundo plano. Superfície interna: 10YR7/3 Very Pale Brown. Superfície externa: 10YR7/3 Very Pale Brown. Ø bordo: 12 cm. Ø fundo: 4 cm. Espessura da parede: 0,5 cm.

5. A cerâmica torneada vidrada

VI.5.1 Produção local: *Cartagena Rojo Compacto Vidriado*

SD002



Descrição: Servidor. Fragmento de bordo vertical, com secção semicircular, destacado interna e externamente. Superfície interna: 2.5YR6/6 Light Red. Superfície externa: vidrado na tonalidade 7.5YR5/8 Strong Brown, com decoração linear incisa, ligeiramente abaixo do bordo, que acompanha todo o diâmetro da peça. Ø bordo: 23 cm. Ø fundo: 19 cm. Altura: 23,3 cm. Espessura da parede: 0,8/1,3 cm.

VI.5.2 *Taches Noires*

SD008

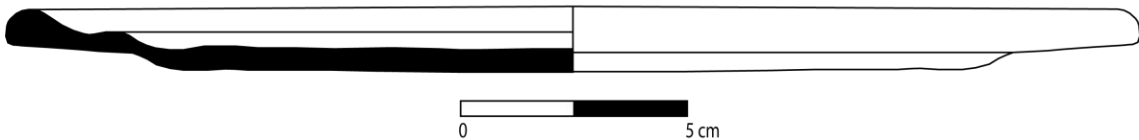

Descrição: Prato. Fragmento de bordo em aba sub-horizontal, boleado e de secção semicircular. Superfície interna: vidrado no tom 5YR4/4 Reddish Brown e 5YR3/4 Dark Reddish Brown. Superfície externa: vidrado no tom 5YR4/4 Reddish Brown e 5YR3/4 Dark Reddish Brown. Ø bordo: 25 cm. Ø fundo: 15 cm. Espessura da parede: 0,5 cm.

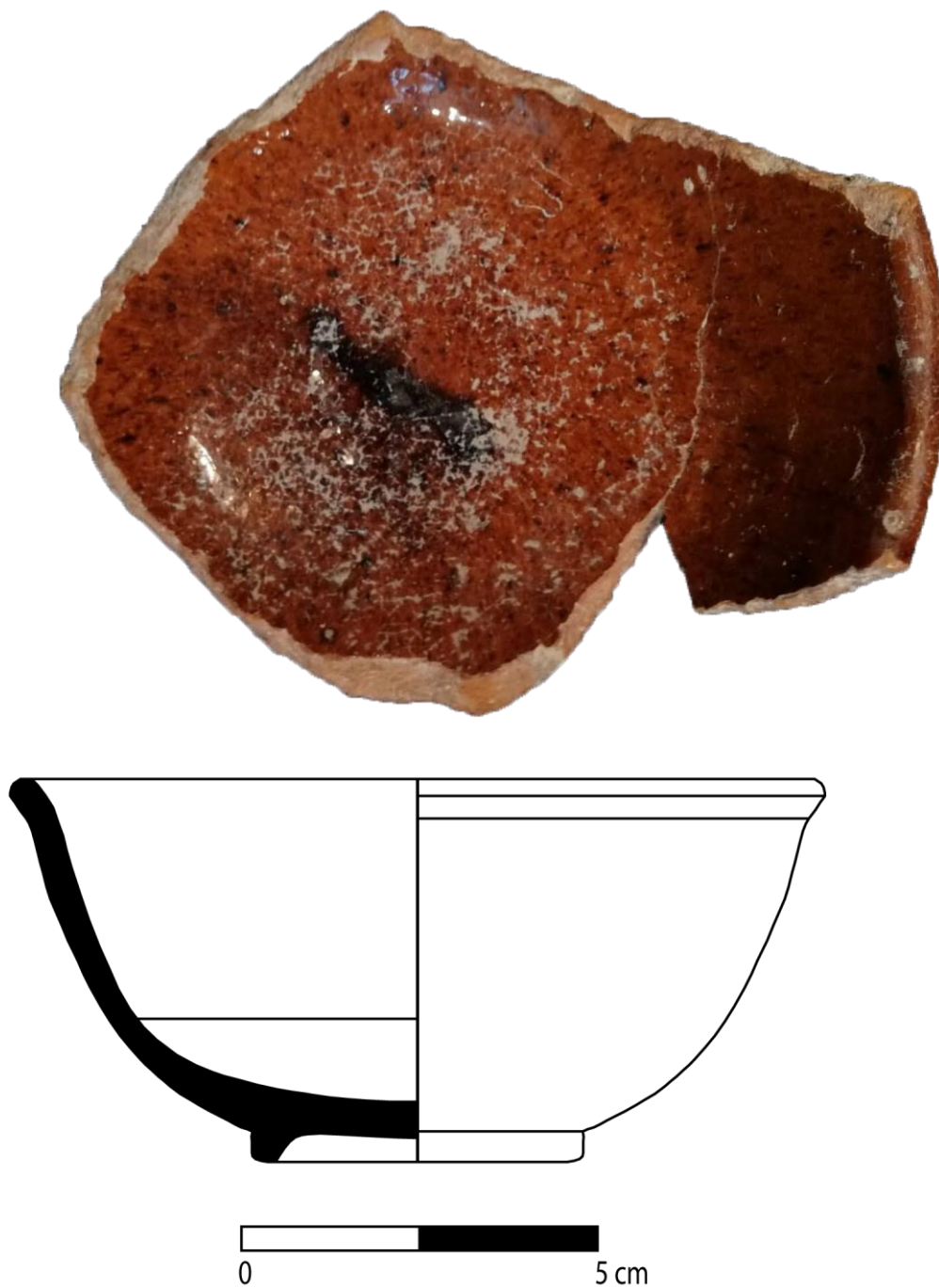

Descrição: Taça. Fragmento de bordo ligeiramente exvertido de secção semicircular. Superfície interna: vidrada no tom 5YR4/6 Yellowish Red. Superfície externa: vidrada no tom 5YR4/6 Yellowish Red. Ø bordo: 11,4 cm. Ø fundo: 4,5 cm. Espessura da parede: 0,3-0,4 cm.

VI.5.3 Outras produções

MUNL0320

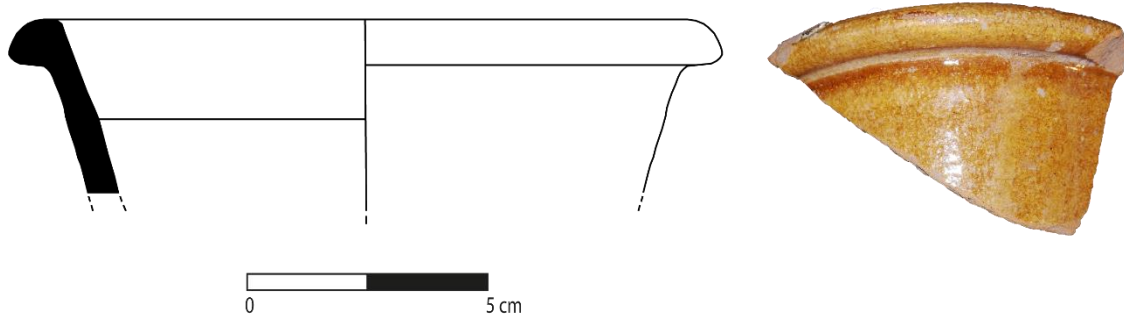

Descrição: Jarra. Fragmento de bordo exvertido boleado de secção semicircular. Superfície interna: 2.5YR6/8 Light Red. Superfície externa: vidrado na tonalidade 7.5YR6/8 Reddish Yellow a 7.5YR5/8 Strong Brown. Ø bordo: 14 cm. Espessura da parede: 0,6 cm.

MUNL0370

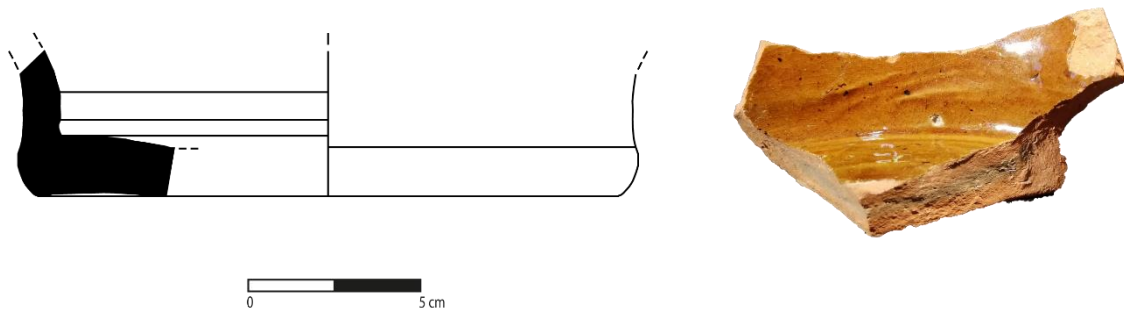

Descrição: Jarro. Fragmento de fundo plano. Superfície interna: se vidrado na tonalidade 7.5YR4/6 Strong Brown. Superfície externa: 2.5YR5/6 Red. Ø bordo: 12 cm. Espessura da parede: 0,7 cm.

MUNL0202

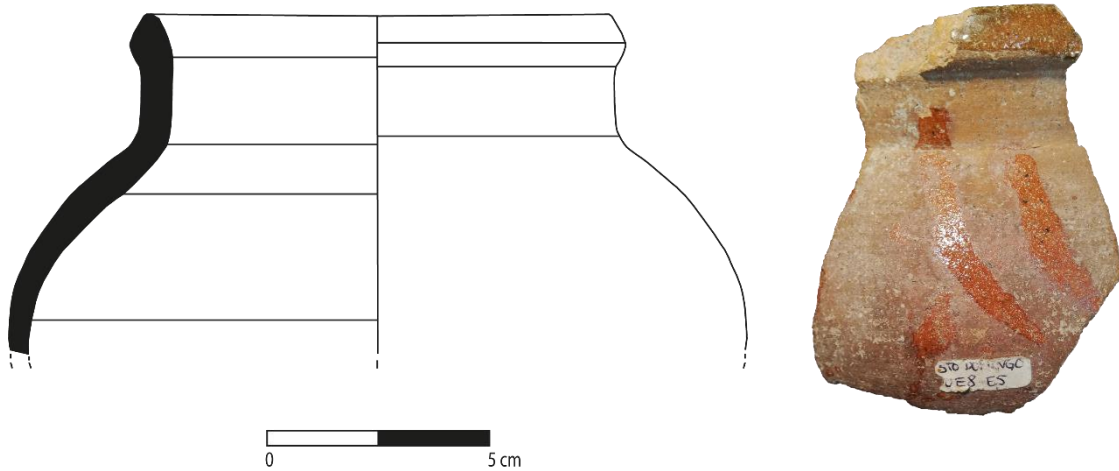

Descrição: Pote. Variante A. Fragmento de bordo exvertido e boleado de secção trapezoidal. Superfície interna: vidrado na tonalidade 5YR4/6 Yellowish Red. Superfície externa: 2.5YR5/6 Red, apresenta vestígios de escorrimento de vidrado. Ø bordo: 10 cm. Espessura da parede: 0,4-0,7 cm.

MUNL0243A



Descrição: Pote. Variante B. Fragmento de bordo exvertido e boleado de secção semicircular, e com uma pequena asa em fita vertical. Superfície interna: vidrado na tonalidade 5Y4/4 Olive. Superfície externa: vidrado na tonalidade 5Y4/4 Olive. Espessura da parede: 0,35 cm.

MUNL0482



Descrição: Púcaro. Fragmento de bordo reto plano, com uma pequena asa em fita vertical. Superfície interna: vidrado na tonalidade 5YR4/6 Yellowish Red. Superfície externa: 2.5YR6/6 Light Red. apresenta escorrimento de vidrado. Espessura da parede: 0,4 cm.

MUNL0485

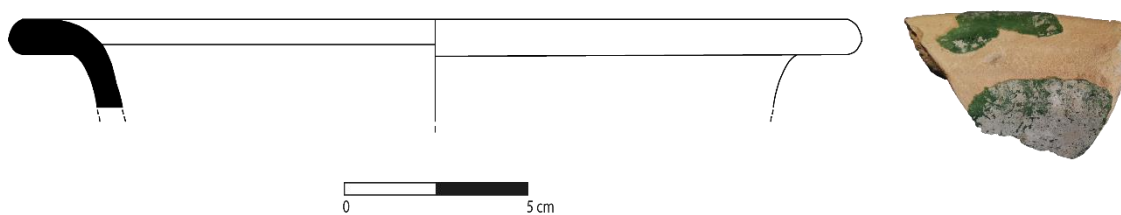

Descrição: Servidor. Fragmento de bordo em aba horizontal, secção semicircular. Superfície interna: vidrado de coloração 5GY5/4 Light Olive Green. Superfície externa: vidrado de coloração 5GY5/4 Light Olive Green. Ø bordo: 23 cm. Espessura da parede: 0,6 cm.



Descrição: Prato. Perfil completo. Bordo exvertido, em aba de secção semicircular e fundo convexo. Superfície interna: vidrado no tom 10YR6/5 Brownish Yellow. Decorado com motivos geométricos compostos por linhas ondulantes e motivos vegetalistas em tons verde e castanho-avermelhado, enquadrando o motivo no centro da peça: o desenho estilizado de um peixe (como um *ichthus*), a castanho. Superfície externa: 2.5YR5/4 Reddish Brown. Ø bordo: 27 cm. Ø fundo: 7 cm. Espessura da parede: 0,7 cm.

6. A cerâmica esmaltada

VI.6.1 Produções Sevilhanas

MUNL0355A



Descrição: Prato. Fragmento de bordo exvertido, espessado, de secção semicircular assente em corpo aberto e troncocónico. Superfície interna: revestimento estanífero. Superfície externa: revestimento estanífero. Ø bordo: 20 cm. Espessura da parede: 1 cm.

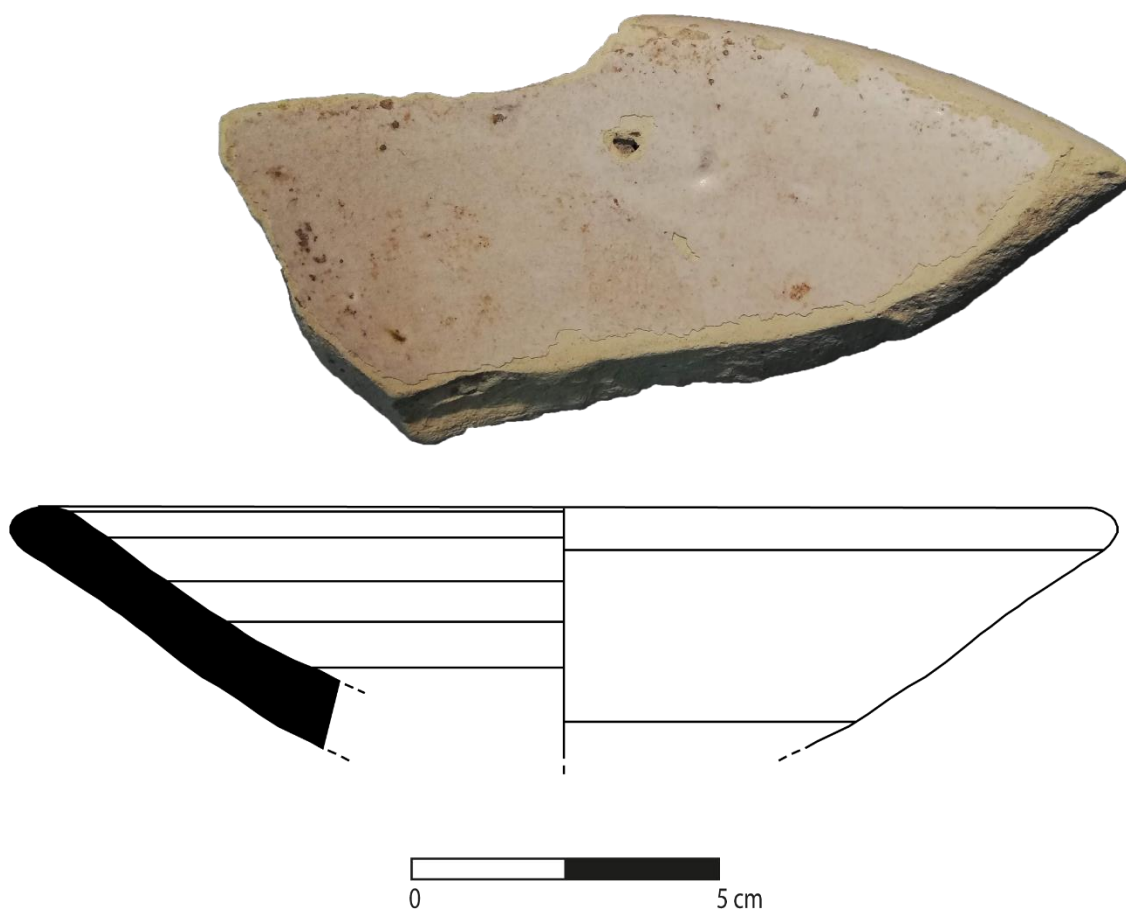

Descrição: Prato. Fragmento de bordo exvertido, espessado, de secção semicircular assente em corpo aberto e troncocónico. Superfície interna: revestimento estanífero. Superfície externa: revestimento estanífero. Ø bordo: 17 cm. Espessura da parede: 1 cm.



Descrição: Prato. Fragmento de bordo exvertido, espessado, de secção semicircular assente em corpo aberto e troncocónico. Superfície interna: revestimento estanífero. Decorado com duas linhas concêntricas a azul junto ao bordo. Superfície externa: revestimento estanífero. Ø bordo: 22 cm. Espessura da parede: 0,9 cm.

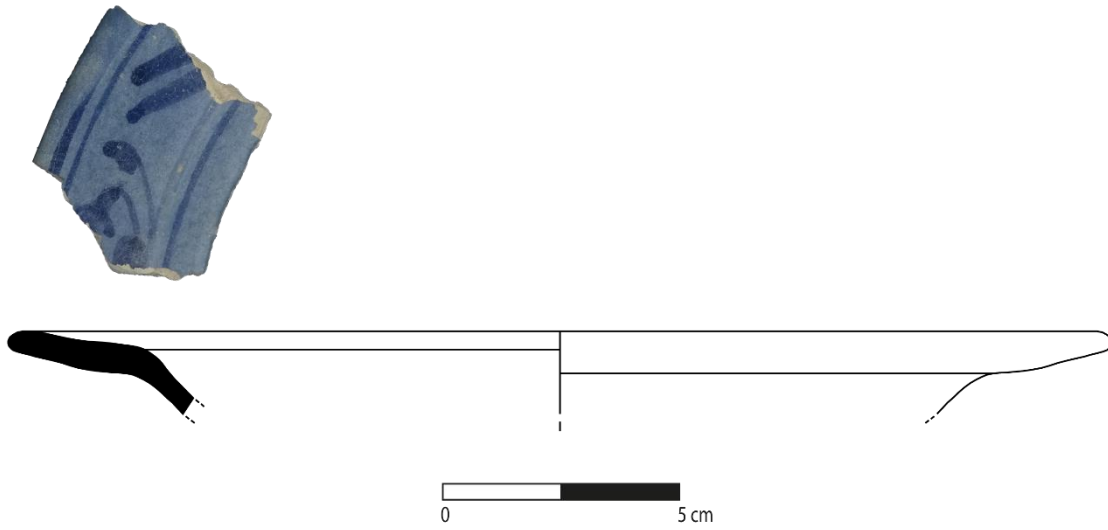

Descrição: Prato. Fragmento de bordo em aba horizontal, secção semicircular. Superfície interna: revestimento estanífero. Com decoração inspirada nos motivos de *Calligrafico a volute tipus C*, compostos por pequenas folhagens/ramos dispostos em forma de espiga sob a aba. Superfície externa: revestimento estanífero. Ø bordo: 23 cm. Espessura da parede: 0,4 cm.

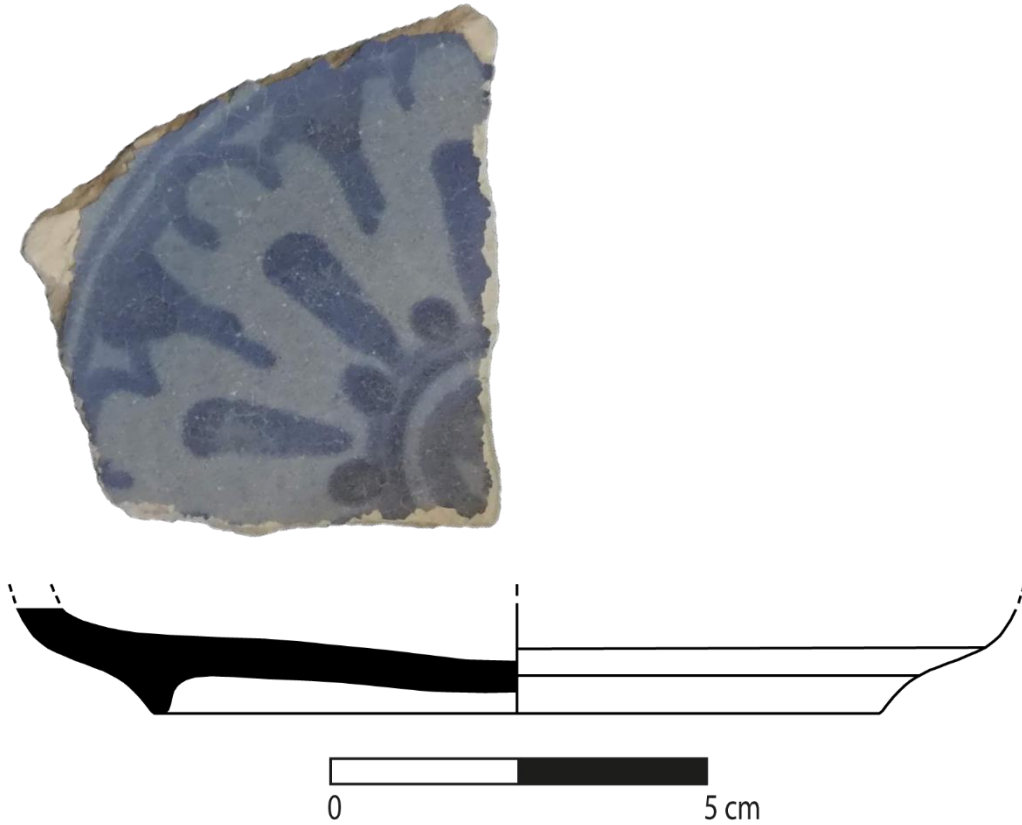

Descrição: Prato. Fragmento de fundo em pé de anel. Superfície interna: revestimento estanífero. Decoração inspirada nos motivos de *Calligrafico a volute tipus C*, exibindo ao centro uma roseta esquemática e geométrica. Superfície externa: revestimento estanífero. Ø fundo: 10 cm. Espessura da parede: 0,6 cm.

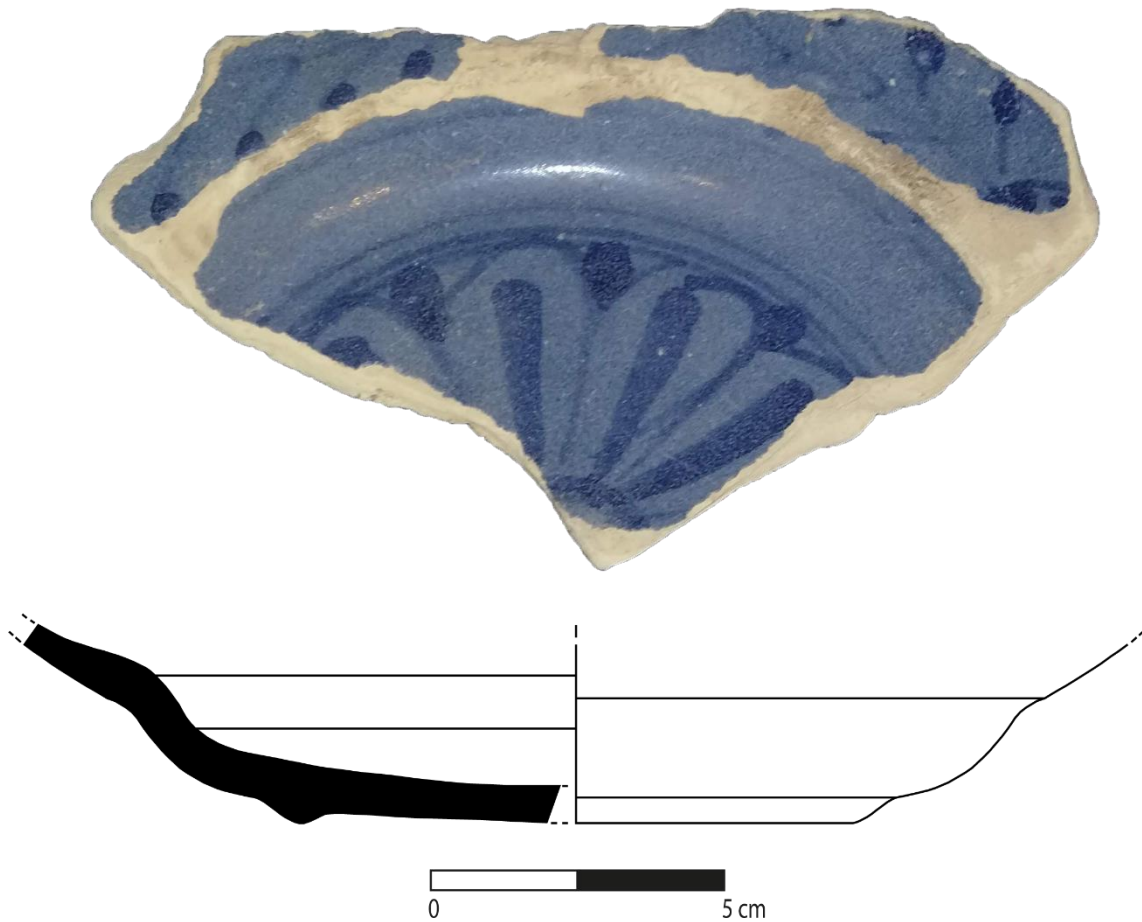

Descrição: Prato. Fragmento de fundo em pé de anel. Superfície interna: revestimento estanífero. Apresenta decoração inspirada nos motivos de *Calligrafico a volute tipus C*, exibindo pequenas folhagens/ramos dispostos em forma de espiga sob a aba e ao centro uma roseta bastante esquemática e geométrica. Superfície externa: revestimento estanífero. Ø fundo: 10 cm. Espessura da parede: 0,7 cm.



Descrição: Servidor. Fragmento de fundo plano. Superfície interna: revestimento estanífero, decorações em azul-escuro, verde e, por vezes, preto, com motivos florais e geométricos. Superfície externa: revestimento estanífero. Ø fundo: 17 cm. Altura: 20 cm. Espessura da parede: 0,7-1,3 cm.



Descrição: Servidor. Fragmento de fundo plano. Superfície interna: revestimento estanífero, decorações em azul-escuro, verde e, por vezes, preto, com motivos florais e geométricos. Superfície externa: revestimento estanífero. Ø fundo: 15 cm. Altura: 18,2 cm. Espessura da parede: 0,8-1,1 cm.



Descrição: Bojo de forma indeterminada..Superfície interna: revestimento estanífero. Superfície externa: revestimento estanífero. Apresenta decoração vegetalista campestre a negro, azul e laranja, inserindo-se na temática decorativa chamada de “*montería*”. Espessura da parede: 0,5 cm.

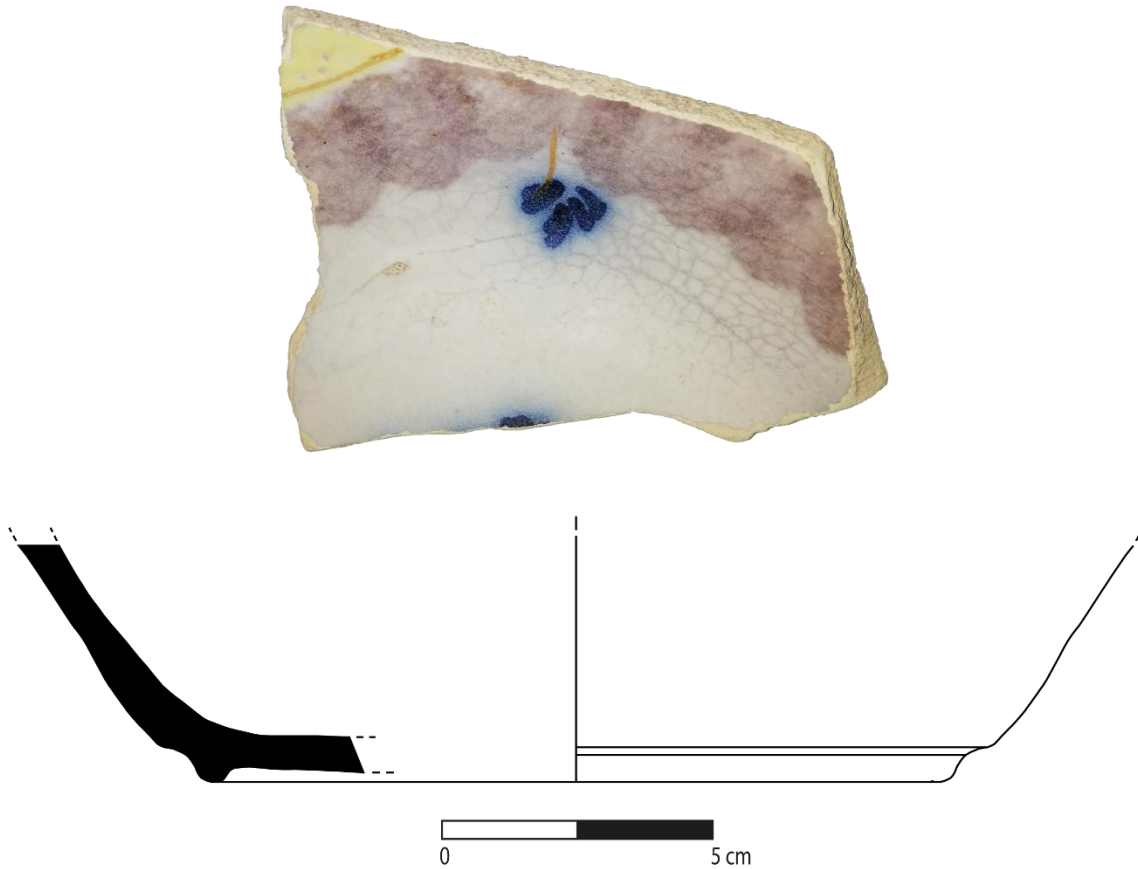

Descrição: Taça. Fragmento de bordo em pé de anel. Superfície interna: revestimento estanífero. Apresenta decoração “esponjada” nas tonalidades de azul, amarelo e violeta, com alguns motivos vegetalistas estilizados. Poderá ser enquadrável no estilo Triana Esponjado Polícromo. Superfície externa: revestimento estanífero. Ø fundo: 14 cm. Espessura da parede: 0,6 cm.

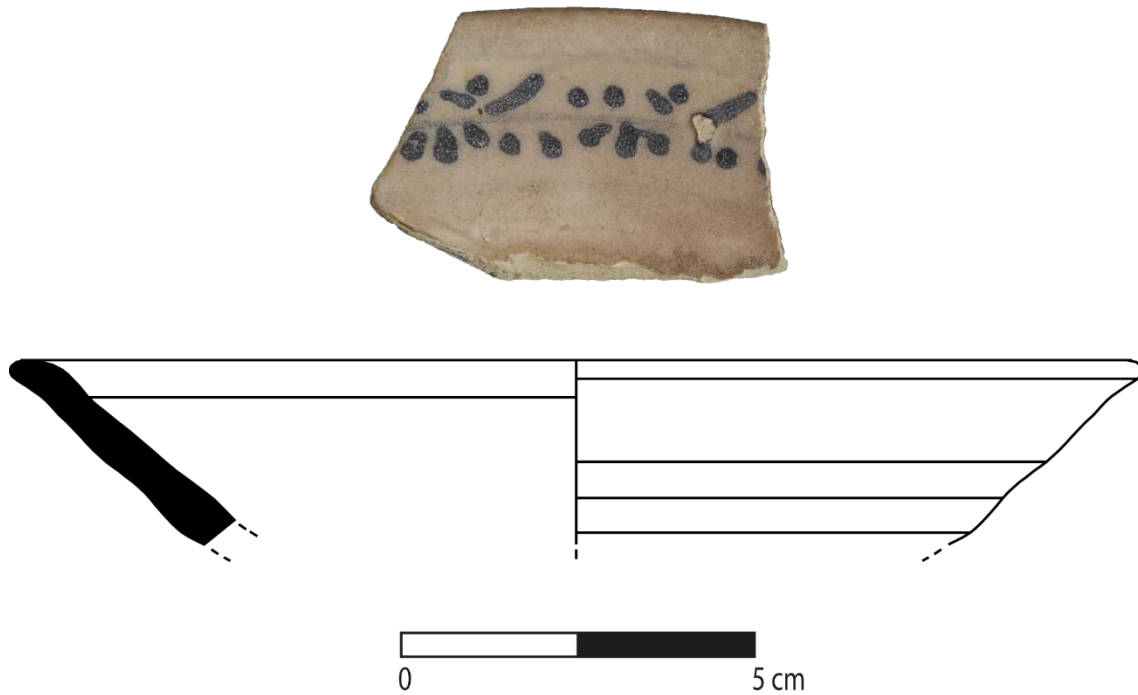

Descrição: Prato. Fragmento de bordo exvertido de secção semicircular. Superfície interna: revestimento estanífero. Decorado com ramagens estilizadas que formam um anel sobre o bordo, enquadrando-se no estilo Triana de Ramazón. Superfície externa: revestimento estanífero. Ø bordo: 16 cm. Espessura da parede: 0,5 cm.



Descrição: Taça. Fragmento de bordo invertido de secção semicircular. Superfície interna: revestimento estanífero. Apresenta decoração com uma linha concêntrica laranja junto ao bordo, e motivos florais com linhas, pontos e o efeito esponjado em tons de laranja, amarelo e azul. Superfície externa: revestimento estanífero. Ø bordo: 20 cm. Espessura da parede: 0,6 cm.

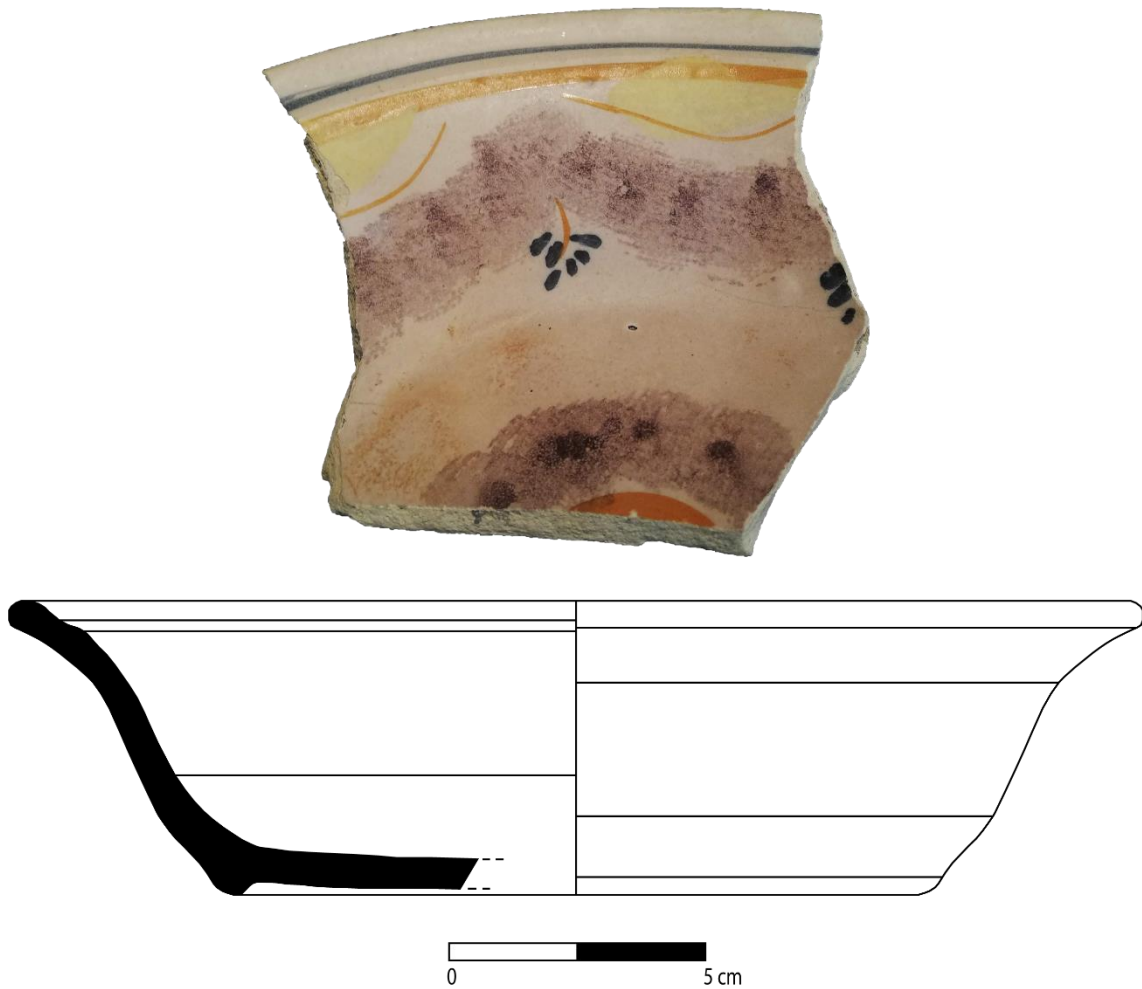

Descrição: Taça. Perfil completo. Corpo de tendência hemisférica, apresenta bordo exvertido, ligeiramente boleado, com secção semicircular, demarcado internamente e fundo em pé de anel. Superfície interna: revestimento estanífero. Apresenta decoração “esponjada” nas tonalidades de violeta e laranja, linhas concêntricas a azul, laranja, semicírculos e motivos vegetalistas a azul algo estilizados (Triana Esponjado Polícromo). Superfície externa: revestimento estanífero. Ø bordo: 22 cm. Ø fundo: 13,6 cm. Espessura da parede: 0,6 cm.



Descrição: Taça. Perfil completo. Corpo de tendência hemisférica, apresenta bordo exvertido, ligeiramente boleado, com secção semicircular, demarcado internamente e fundo em pé de anel. Superfície interna: revestimento estanífero. Decorada com a técnica do “esponjado” nas tonalidades de violeta e negro, com linhas concêntricas e onduladas a azul, laranja e amarelo e motivos vegetalistas estilizados (Triana Esponjado Polícromo). Superfície externa: revestimento estanífero. Ø bordo: 22 cm. Ø fundo: 16 cm. Espessura da parede: 0,6 cm.



Descrição: Prato. Perfil completo. Bordo exvertido, de secção semicircular e fundo convexo. Superfície interna: revestimento estanífero. Exibe linhas concêntricas, intercalando lineares e onduladas, com diferentes espessuras e tonalidades, algumas dessas linhas exibem pequenas listras, dando a ideia de ramagens (Triana Anular). Superfície externa: revestimento estanífero. Ø bordo: 40 cm. Ø fundo: 25 cm. Espessura da parede: 0,6-0,8 cm.

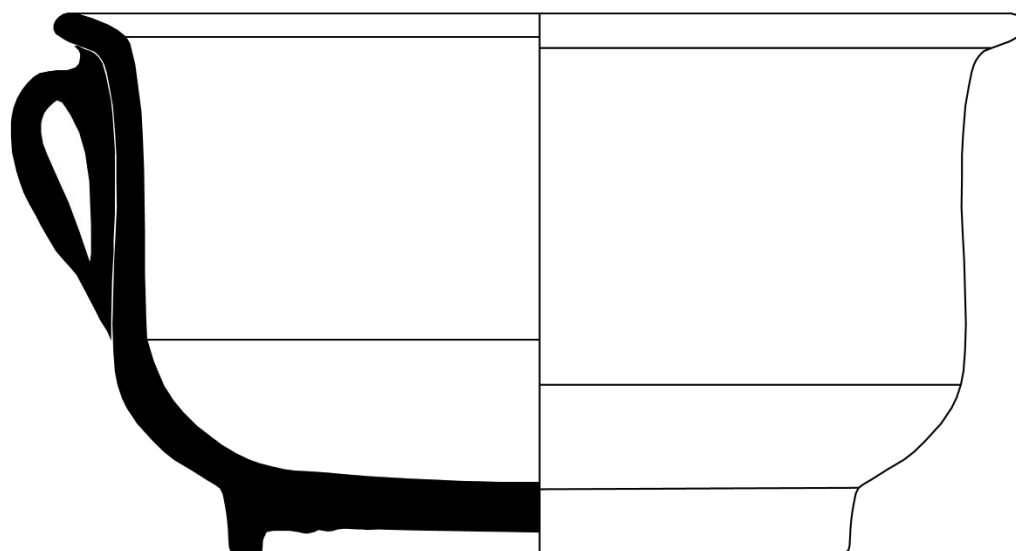

Descrição: Servidor. Bordo exvertido, em pequena aba sub-horizontal, e de secção semicircular, demarcado internamente, fundo em pé de anel e uma asa em fita. Superfície interna: revestimento estanífero. Segue o estilo decorativo Triana Esponjado Polícromo,

apresentando “esponjado” nas tonalidades de violeta e amarelo, linhas concêntricas a azul ao longo do corpo e motivos vegetalistas também a azul. Superfície externa: revestimento estanífero. Ø bordo: 19 cm. Ø fundo: 12,1 cm. Espessura da parede: 0,5-0,7 cm.



Descrição: Prato. Perfil completo. Bordo exvertido de secção semicircular e fundo convexo. Superfície interna: revestimento estanífero. Decoração composta por dois círculos concêntricos azuis composta por motivos geométricos a laranja, ponteados a azul e algo que se assemelha a “folhas” também a azul. Ao centro, apresenta três linhas concêntricas que delimitam conjuntos de motivos vegetalistas e florais em tons de azul e laranja invocando influências orientais. Superfície externa: revestimento estanífero. Ø bordo: 24 cm. Ø fundo: 16 cm. Espessura da parede: 0,5-0,8 cm.

VI.6.2 Produções Italianas

MUHCA004

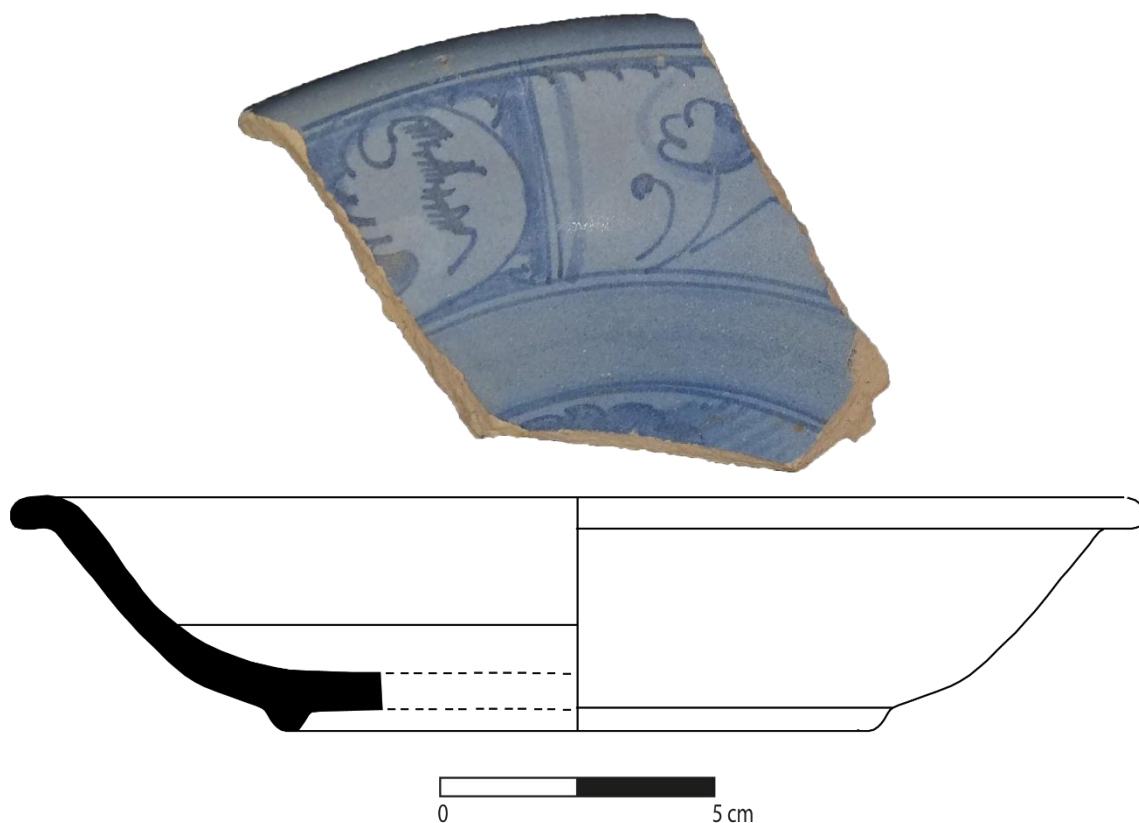

Descrição: Prato. Perfil completo. Superfície interna: revestimento estanífero. Bordo exvertido, em aba de secção semicircular e fundo em pé de anel. Decoração segundo o motivo *quartieri*, exibindo motivo central delimitado por um medalhão e o bordo dividido em segmentos ou cartelas com motivos vegetalista. Superfície externa: revestimento estanífero. Ø bordo: 20 cm. Ø fundo: 11 cm. Espessura da parede: 0,6 cm.

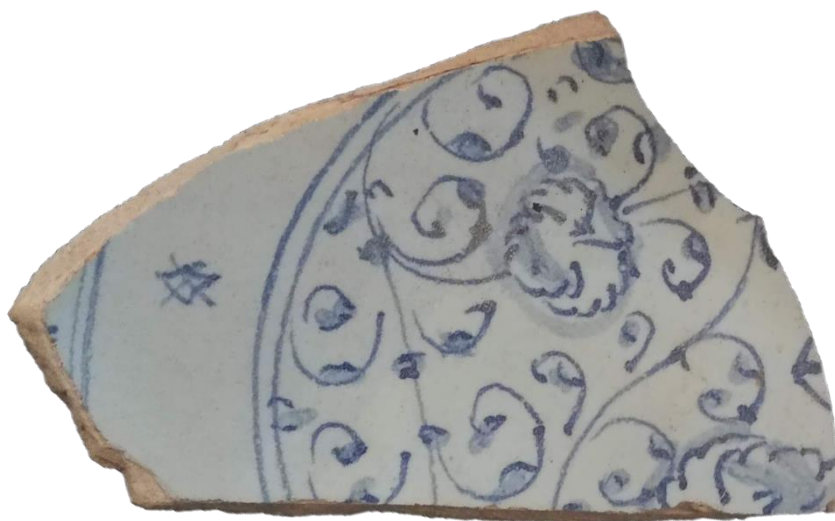

Descrição: Prato. Fragmento de fundo em pé de anel. Superfície interna: revestimento estanífero. Decorado segundo o estilo *Calligrafico a volute tipus B* caracterizado por uma composição vegetalista em traço fino, delimitada por duas linhas concêntricas. Superfície externa: revestimento estanífero. Ø fundo: 10 cm. Espessura da parede: 0,4 cm.



Descrição: Jarro. Fragmento do bico vertedor. Superfície interna: revestimento estanífero. Superfície externa: revestimento estanífero. Decoração geométrica em tons de azul, laranja e verde. Ø bordo: 8 cm. Espessura da parede: 0,4 cm.

VI.6.3 Produções Francesas

MUNL0281

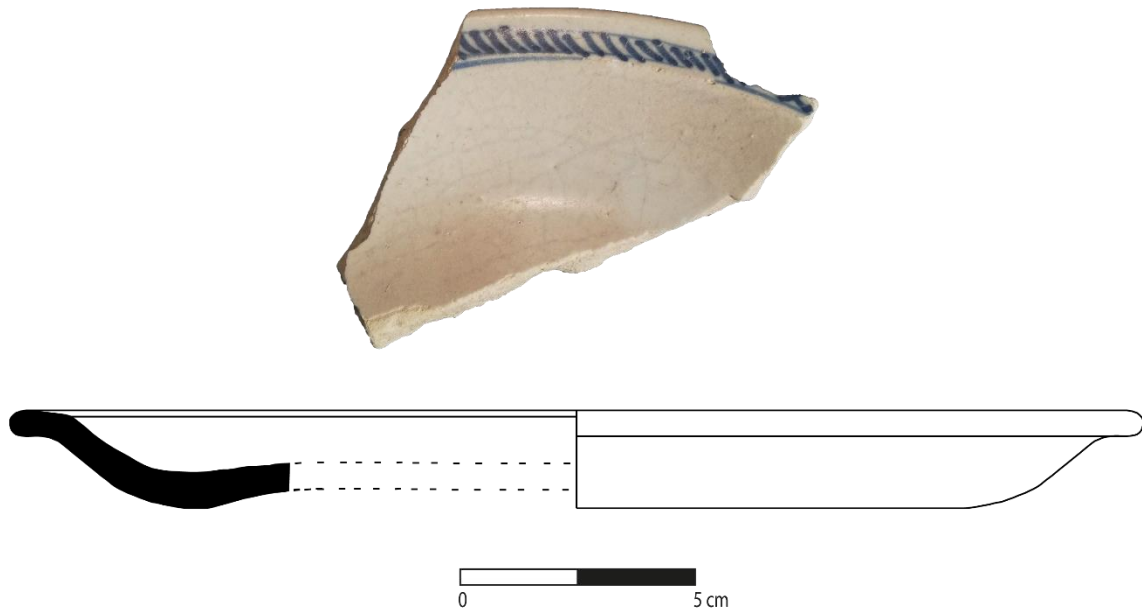

Descrição: Prato. Fragmento de bordo exvertido em pequena aba de secção semicircular assente em corpo troncocónico. Superfície interna: revestimento estanífero. Apresenta decoração geométrica de fino traço a azul sobre a aba, duas faixas preenchidas por traços (decoração H segundo Sheldon e Cottier (1983: 99, Figura 24D em WALTHALL, 1991: 80-105 e WASELKOVA e WALTHALL, 2002: 62-78). Superfície externa: revestimento estanífero. Ø bordo: 24 cm. Espessura da parede: 0,5-0,6 cm.

VI.6.4 Produções Mexicanas

SD029



Descrição: Prato. bordo exvertido em aba de secção semicircular, sendo que não foram possíveis aferições métricas. Superfície interna: revestimento estanífero. . Decoração com motivos geométricos circulares e lineares a castanho com contorno a azul. Superfície externa: revestimento estanífero.

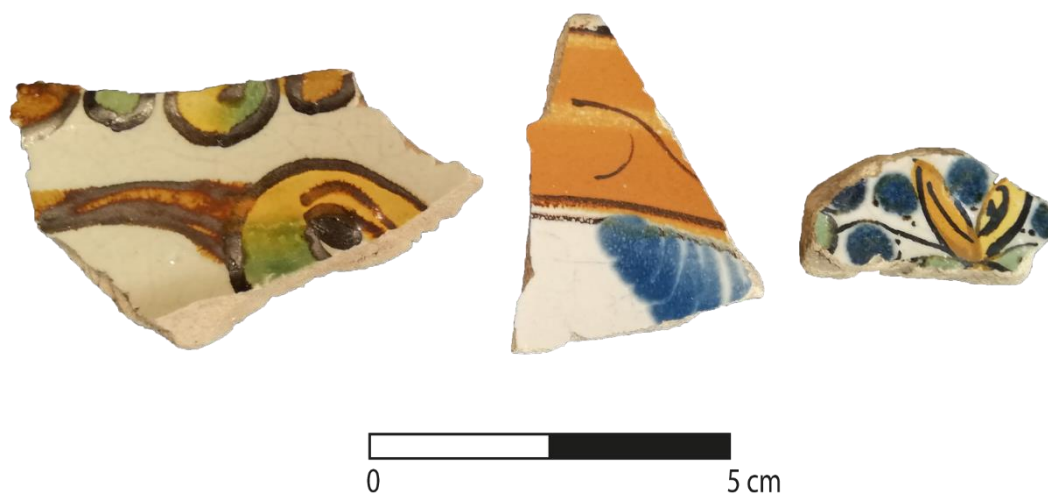

Descrição: Bojo. Superfície interna: revestimento estanífero. Apresenta decoração policroma nas tonalidades de amarelo, verde, laranja e azul, exibindo motivos florais bem como a cabeça de uma ave. Superfície externa: revestimento estanífero. Espessura da parede: 0,4-0,7 cm.

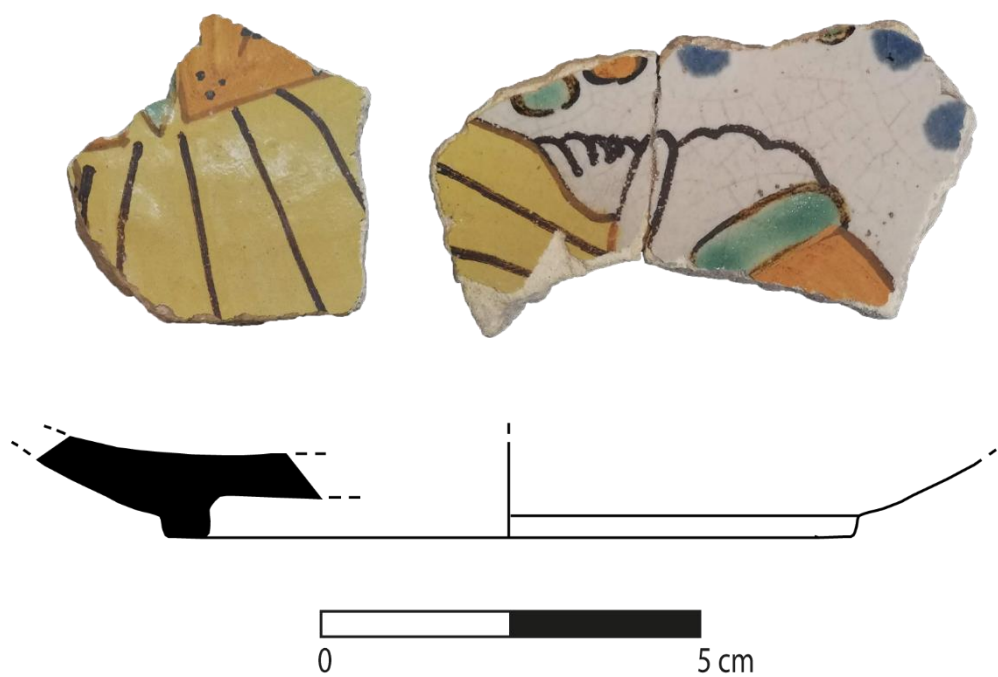

Descrição: Prato. Fragmento de fundo em pé de anel. Superfície interna: revestimento estanífero. Apresenta decoração policroma nas tonalidades de amarelo, verde, laranja e azul, e motivos geométricos. Superfície externa: revestimento estanífero. Ø fundo: 9 cm. Espessura da parede: 0,5 cm.

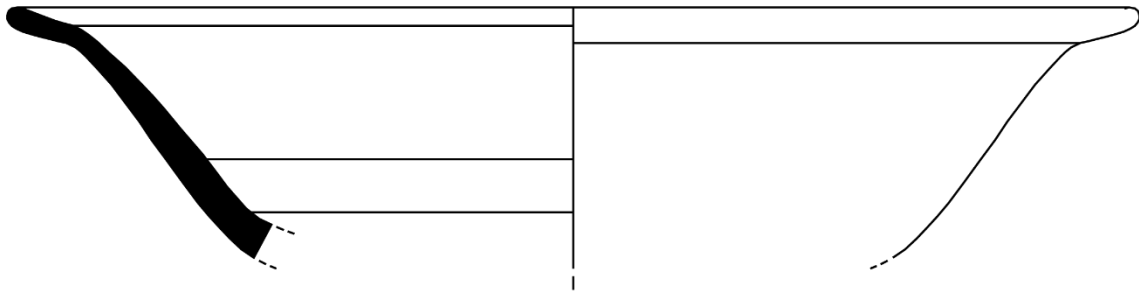

Descrição: Taça. Bordo exvertido, em aba, de secção semicircular assente em corpo aberto e hemisférico. Superfície interna: revestimento estanífero. Decorada com linhas concêntricas e semicírculos a azul. Superfície externa: revestimento estanífero. No tardoz exhibe arcos sobrepostos em azul. Este exemplar está totalmente carbonizado. Ø bordo: 19 cm. Espessura da parede: 0,4-0,5 cm.

MUNL0349A



Descrição: Prato. Bordo exvertido, em aba, ligeiramente espessado, de secção semicircular. Superfície interna: revestimento estanífero. Apresenta decoração em duas tonalidades de azul-cobalto, com motivos geométricos, linhas concêntricas, e faixas com semicírculos e lóbulos. Superfície externa: revestimento estanífero. Decorada com arcos sobrepostos a azul. Espessura da parede: 0,4 cm.

MUNL0356

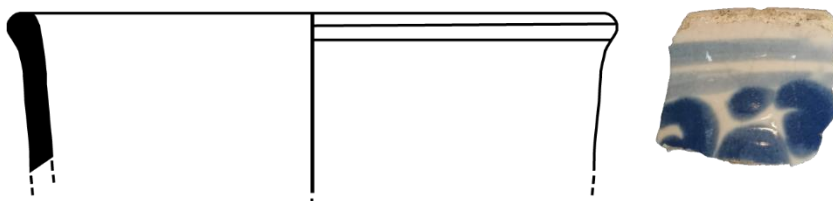

Descrição: Taça. Bordo reto de secção semicircular. Superfície interna: revestimento estanífero. Superfície externa: revestimento estanífero. Apresenta decoração em dois tons de azul-cobalto, composta por duas linhas paralelas junto ao bordo, quer na superfície interna como na externa, e ainda uma composição de motivos geométricos circulares no tom de azul mais escuro na superfície externa. Ø bordo: 8 cm. Espessura da parede: 0,3 cm.

VI.6.5 Produções locais: *Mayólica Cartagena*

MUNL0208



Descrição: Taça. Fragmento de bordo exvertido, boleado de secção semicircular, demarcado externamente, com porção de parede de tendência hemisférica. Superfície interna: revestimento estanífero. Superfície externa: revestimento estanífero. Decoração geométrica em ambas as superfícies em duas tonalidades de azul, exibindo linhas

concêntricas, algumas delas onduladas; ao centro, apresenta um motivo que parecem ser pinceladas aleatórias a azul. Ø bordo: 9 cm. Espessura da parede: 0,5 cm.

MUNL0366

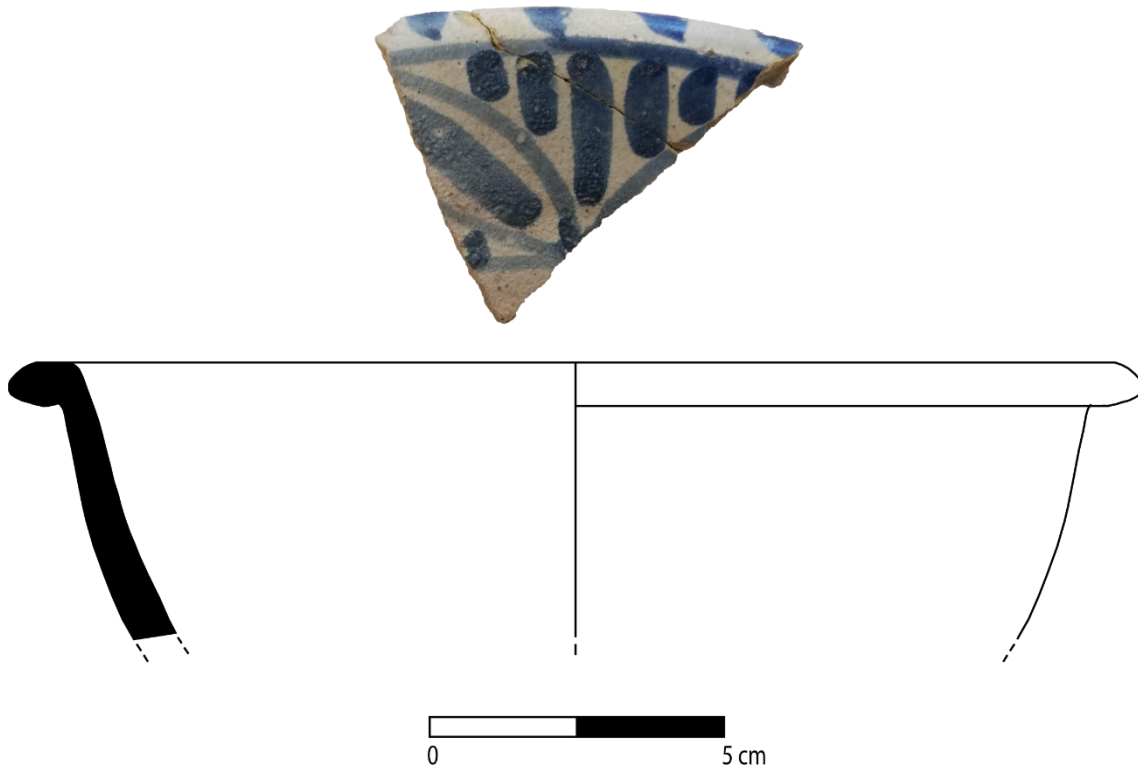

Descrição: Taça. Fragmento de bordo exvertido, boleado de secção semicircular, assente em corpo de tendência hemisférica. Superfície interna: revestimento estanífero. Apresenta decoração com motivos vegetalistas e geométricos em duas tonalidade de azul. Superfície externa: revestimento estanífero. Ø bordo: 19 cm. Ø fundo: Espessura da parede: 0,6/0,7 cm.

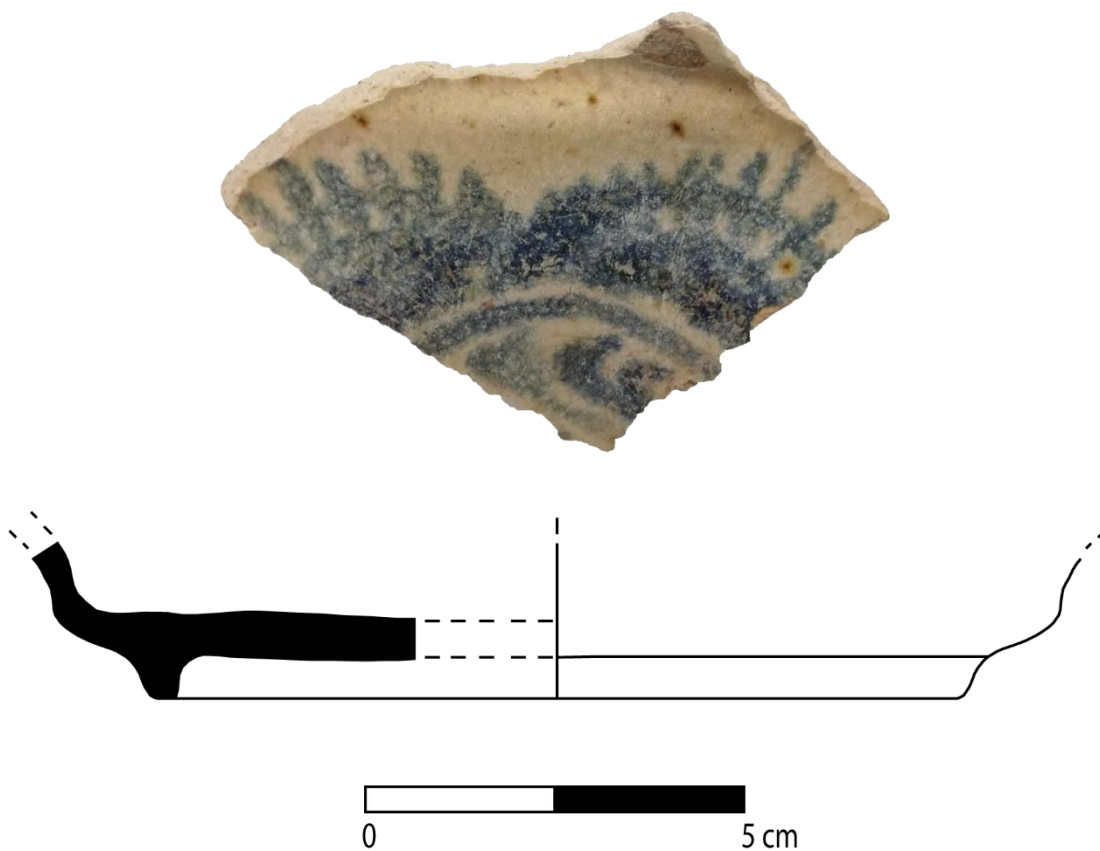

Descrição: Prato. Fragmento de fundo em pé de anel. Superfície interna: revestimento estanífero. Superfície externa: revestimento estanífero. Decoração do tipo “rendas” a azul na superfície interna, e no reverso apresenta uma marca impercetível a azul Ø fundo: 10 cm. Espessura da parede: 0,4 cm.

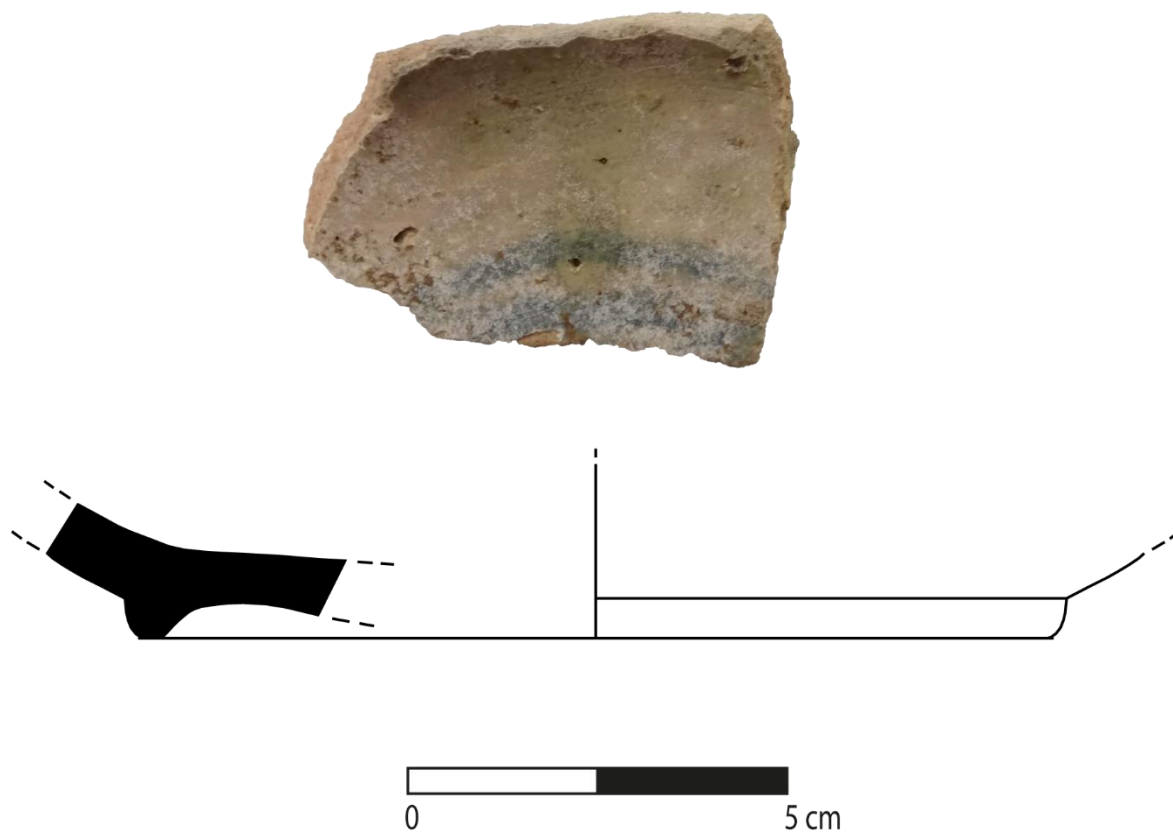

Descrição: Prato. Fragmento de fundo em pé de anel. Superfície interna: revestimento estanífero. Decorado com duas linhas concêntricas a azul. Superfície externa: revestimento estanífero. Ø fundo: 12 cm. Espessura da parede: 0,8 cm.

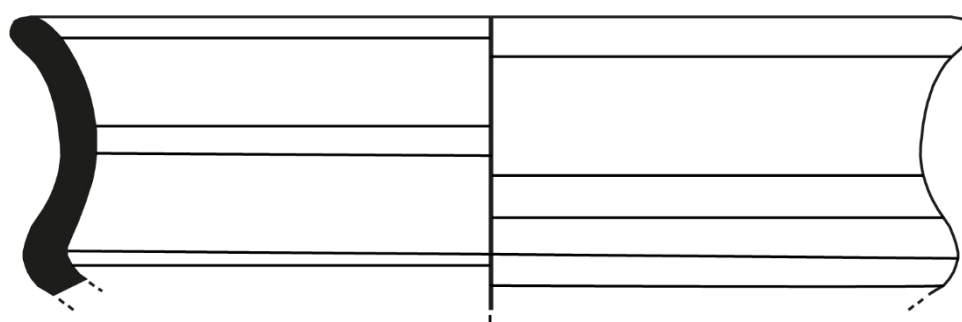

Descrição: Pote. Fragmento de bordo exvertido de secção semicircular, assente em colo de tendência hemisférica. Superfície interna: 7.5YR7/4 Pink. Superfície externa: revestimento estanífero. Decorado com duas linhas paralelas junto ao bordo e ainda com motivos geométricos (espirais) a azul. Ø bordo: 12 cm. Espessura da parede: 0,5 cm.

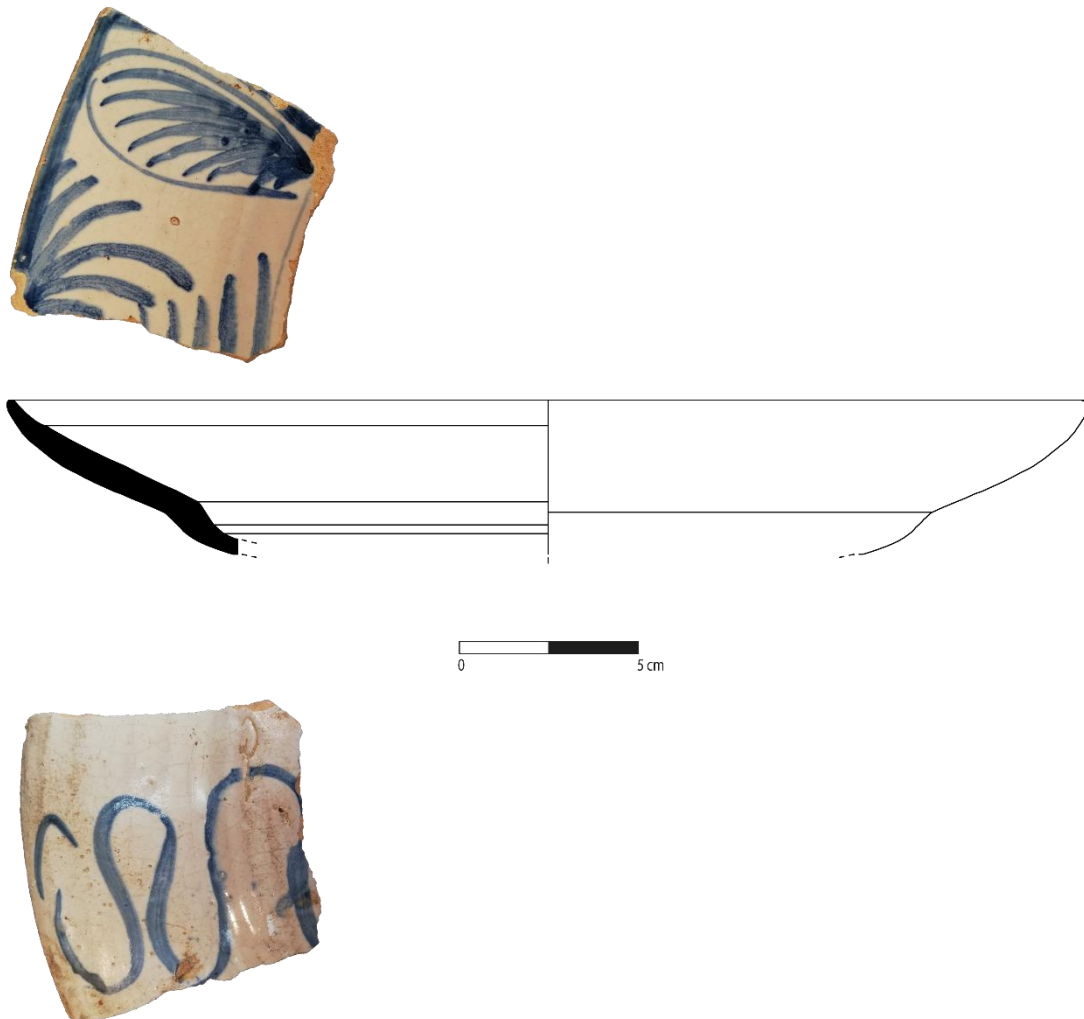

Descrição: Prato. Fragmento de aba sub-horizontal de secção semicircular e corpo de tendência troncocónica. Superfície interna: revestimento estanífero. Superfície externa: revestimento estanífero. Decorada na superfície externa com motivos vegetalistas e fitomórficos, encabeçados por uma linha a azul que define a inflexão do bordo; já na superfície externa exhibe motivos geométricos serpenteantes. Ø bordo: 30 cm. Espessura da parede: 0,7-0,8 cm.

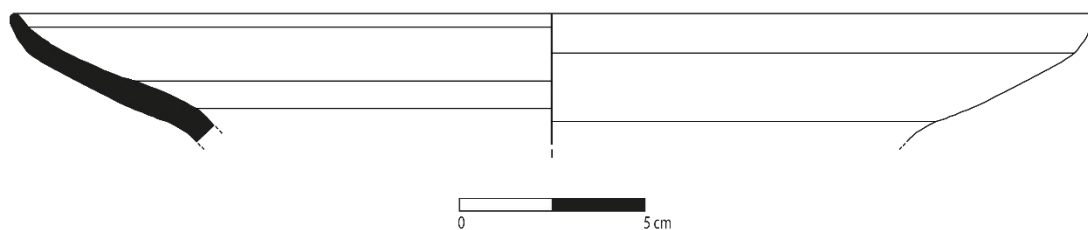

Descrição: Prato. Fragmento de bordo exvertido em aba sub-horizontal, de secção semicircular. Superfície interna: revestimento estanífero. Exibe decoração vegetalista sobre a aba. Superfície externa: revestimento estanífero. Ø bordo: 29 cm. Espessura da parede: 0,7 cm.

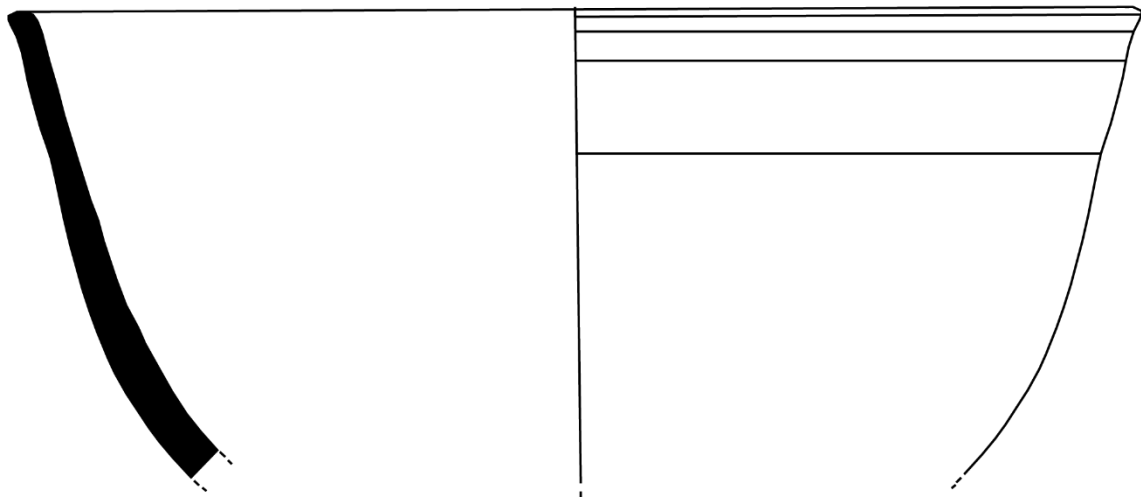

Descrição: Taça. Fragmento de bordo ligeiramente exvertido, arredondado de secção semicircular. Superfície interna: revestimento estanífero. Superfície externa: revestimento estanífero. Exibe decoração vegetalista que perfaz formas circulares a azul, delimitada por dois conjuntos de linhas paralelas entre si, num tom de azul mais claro. Ø bordo: 17 cm. Espessura da parede: 0,4-0,6 cm.



Descrição: Servidor. Fragmento de bordo exvertido em aba sub-horizontal, espessada e com secção trapezoidal. Superfície interna: 2.5YR5/6 Red. Superfície externa: revestimento estanífero. Exibe decoração geométrica na aba; imediatamente abaixo do bordo apresenta, duas linhas paralelas e um motivo vegetalista a azul. Ø bordo: 38 cm. Espessura da parede: 0,6 cm.



Descrição: Taça. Fragmento de exvertido, arredondado de secção semicircular. Superfície interna: revestimento estanífero. Superfície externa: revestimento estanífero. Apresenta uma linha a azul no interior da peça que perfaz o diâmetro do bordo; já na superfície externa exhibe motivos geométricos varios, linhas paralelas, serpenteantes. Ø bordo: 11,4 cm. Espessura da parede: 0,6 cm.

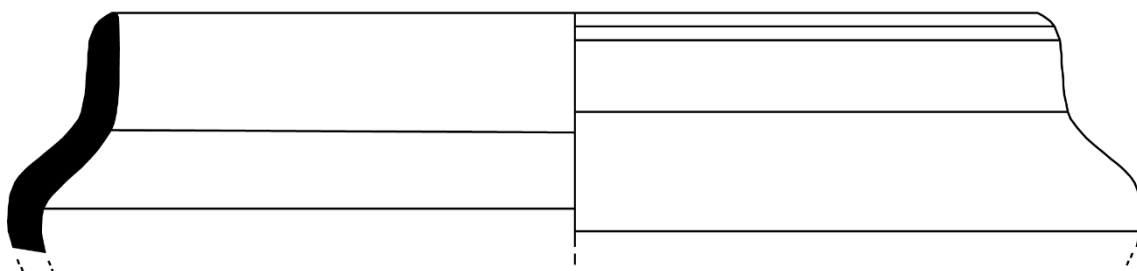

Descrição: Pote. Fragmento de bordo exvertido de secção semicircular, assente em colo de tendência hemisférica. Superfície interna: 5YR6/6 Reddish Yellow/7.5YR6/3 Light Brown. Superfície externa: revestimento estanífero. Apresenta decoração geométrica junto ao bordo, composta por duas linhas concêntricas, e ainda, no corpo da peça, decoração vegetalista em azul. Ø bordo: 15 cm. Espessura da parede: 0,6 cm.



Descrição: Prato. Fragmento de bordo exvertido em aba horizontal, de secção semicircular. Superfície interna: revestimento estanífero. Fragmento de aba horizontal com secção semicircular. Apresenta decoração com motivos vegetalistas e geométricos. Superfície externa: revestimento estanífero. Espessura das paredes: 0,5 cm.

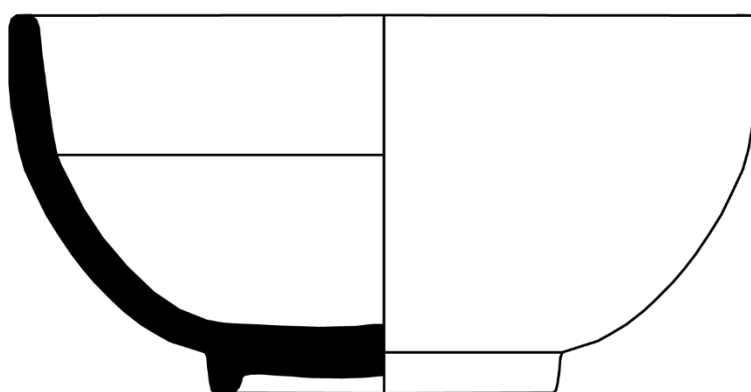

Descrição: Taça. Perfil completo. Apresenta bordo reto, arredondado de secção semicircular, corpo semiesférico e fundo em pé de anel. Superfície interna: revestimento estanífero. Superfície externa: revestimento estanífero. Decorada internamente com duas linhas paralelas junto ao bordo e ainda algumas linhas paralelas no corpo da peça; no fundo apresenta um reticulado delimitado por duas linhas ciculares; já na superfície exterior apresenta alguns conjuntos compostos por linhas paralelas entre si. Ø bordo: 10 cm. Ø fundo: 4,8 cm. Espessura da parede: 0,5 cm.



Descrição: Prato. Perfil completo. Bordo exvertido, espessado de secção semicircular, corpo aberto, troncocónico e fundo em pé de anel. Superfície interna: revestimento estanífero. Está decorado com semicírculos concêntricos, e no fundo exibe um medalhão

dividido ao meio, sendo que numa das partes estão presentes motivos “vegetalistas circulares” e na outra reticulados, a azul; o bordo apresenta, na parte interior, duas linhas paralelas, bem como pinceladas de azul aleatórias na sua parte superior. Superfície externa: revestimento estanífero. Decorado com linhas oblíquas azuis. Ø bordo: 14,36 cm. Ø fundo: 6,8 cm. Espessura da parede: 0,3-0,4 cm.

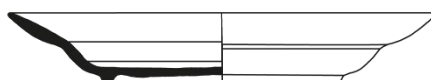

Descrição: Prato. Perfil completo. Bordo exvertido em aba sub-horizontal, de secção semicircular e fundo anelar. Superfície interna: revestimento estanífero. Superfície externa: revestimento estanífero. Está decorado ao centro com um medalhão que exhibe uma paisagem vegetalista; já na aba, apresenta a azul semicírculos concêntricos e no tardo são visíveis dois pares de linhas paralelos entre si. Ø bordo: 23 cm. Ø fundo: 12 cm. Espessura da parede: 0,5-0,6 cm.



Descrição: Alguidar/bacia. Fragmento de fundo plano. Superfície interna: revestimento estanhífero. Decorado com espirais em azul. Superfície externa: 7.5YR6/4 Light Brown. Ø fundo: 26 cm. Espessura da parede: 0,9 cm.

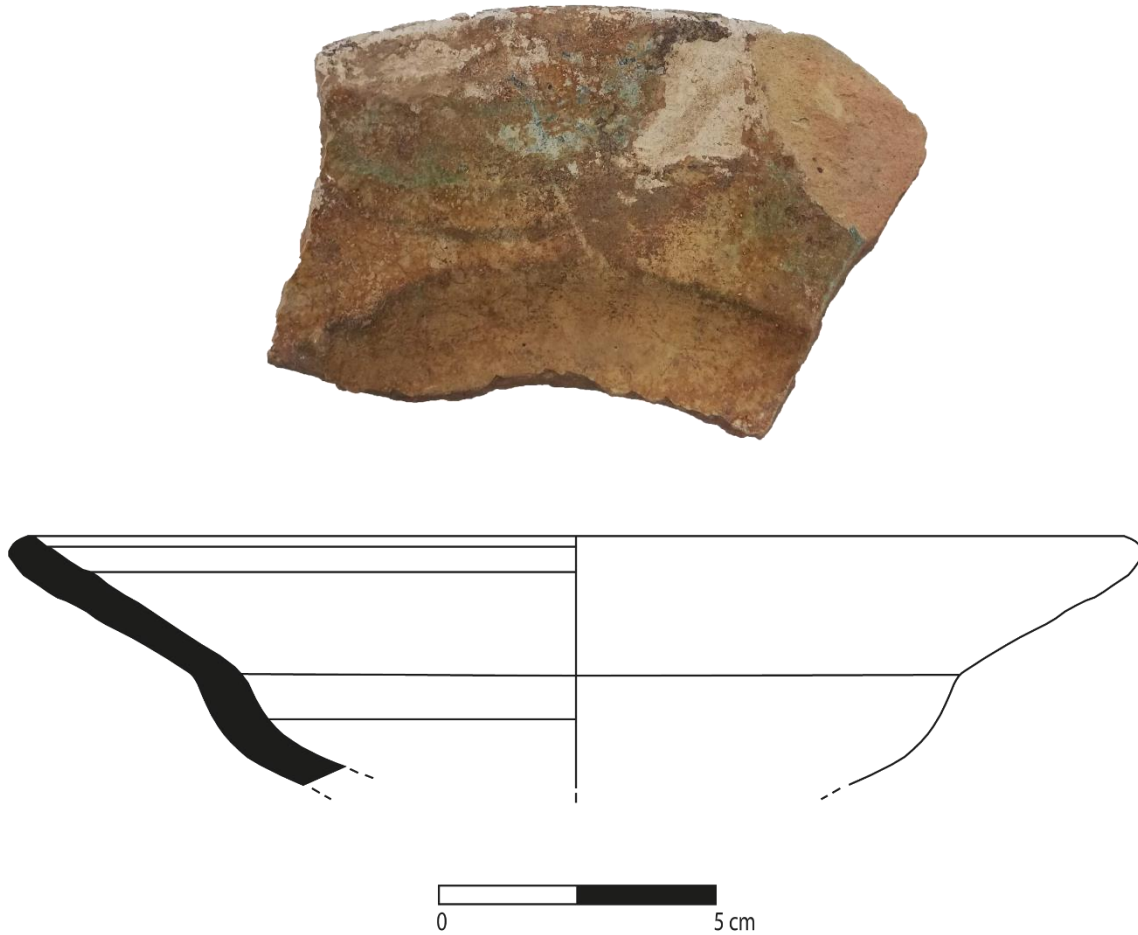

Descrição: Prato. Fragmento de bordo em aba sub-horizontal de secção semicircular e corpo troncócnico. Superfície interna: revestimento estanífero. A superfície está bastante corroída mas é possível observar decoração geométrica a azul e verde. Superfície externa: revestimento estanífero. Ø bordo: 21 cm. Espessura da parede: 0,6 cm.

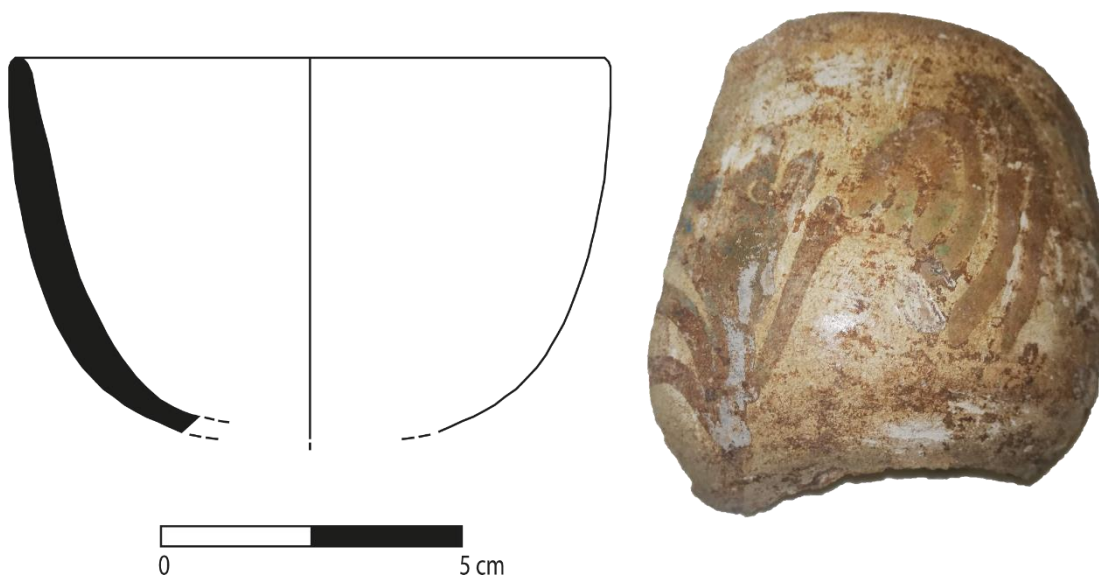

Descrição: Taça. Fragmento de bordo reto, arredondado de secção semicircular e corpo semiesférico. Superfície interna: revestimento estanífero. Superfície externa: revestimento estanífero. A superfície está muito corroída, mas ainda assim é perceptível a decoração com motivos vegetalistas. Ø bordo: 10 cm. Espessura da parede: 0,6 cm.



Descrição: Prato. Perfil completo. Apresenta corpo aberto troncocónico, bordo exvertido em aba sub-horizontal, de secção semicircular e fundo anelar. Superfície interna: revestimento estanífero. Distingue-se alguma decoração com motivos geométricos e vegetais a azul e verde, apesar da superfície da peça estar muito corroída. Superfície externa: revestimento estanífero. Ø bordo: 17 cm. Ø fundo: 8 cm. Espessura da parede: 0,5 cm.



Descrição: Prato. Fragmento de bordo exvertido em aba sub-horizontal, de secção semicircular. Superfície interna: revestimento estanífero. Exibe decoração vegetalista a azul e verde. Superfície externa: revestimento estanífero. Ø bordo: 23 cm. Espessura da parede: 0,6 cm.



Descrição: Taça. Fragmento de fundo em pé de anel. Superfície interna: revestimento estanífero. Apresenta decoração geométrica a azul. Superfície externa: revestimento estanífero. Ø fundo: 7 cm. Espessura da parede: 1,1 cm.

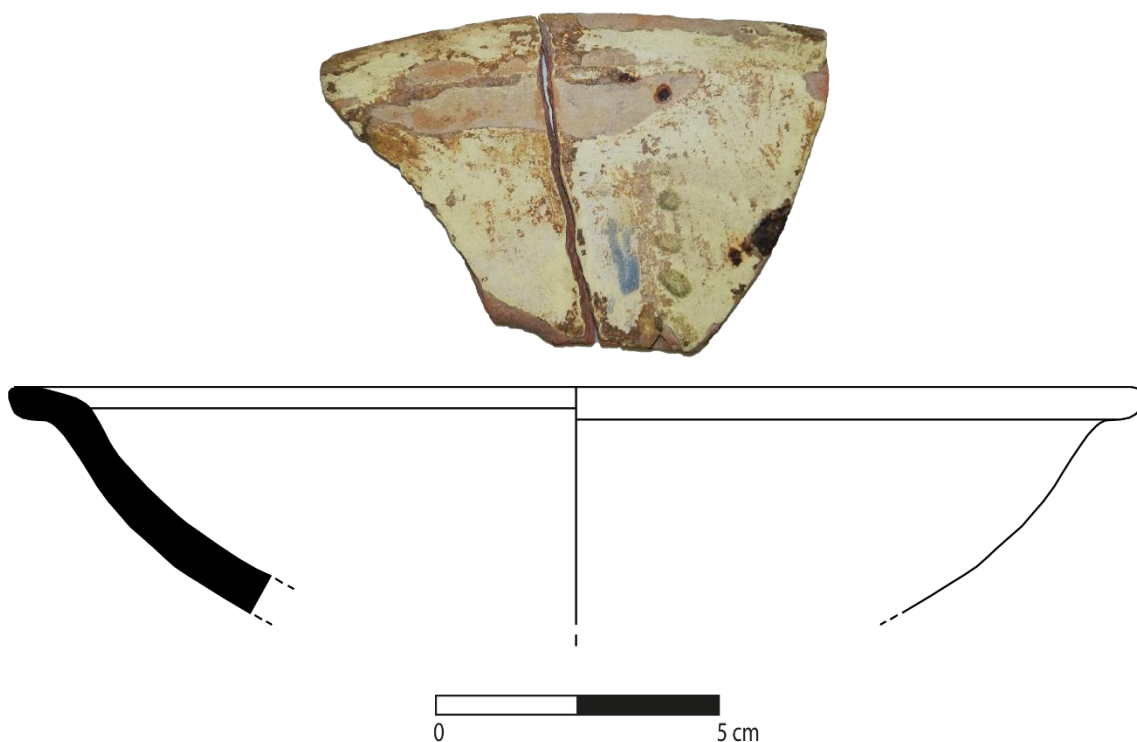

Descrição: Taça. Fragmento de bordo exvertido em pequena aba sub-horizontal, ligeiramente espessada e de secção semicircular. Superfície interna: revestimento estanhífero. Contém defeitos resultantes do seu processo de elaboração, de notar um esmalte bastante corroído e tonalidade amarelado/castanho claro, cuja decoração a azul e verde é praticamente impercetível. Superfície externa: 7.5YR6/4 Light Brown. Ø bordo: 20 cm. Espessura da parede: 0,6-0,7 cm.

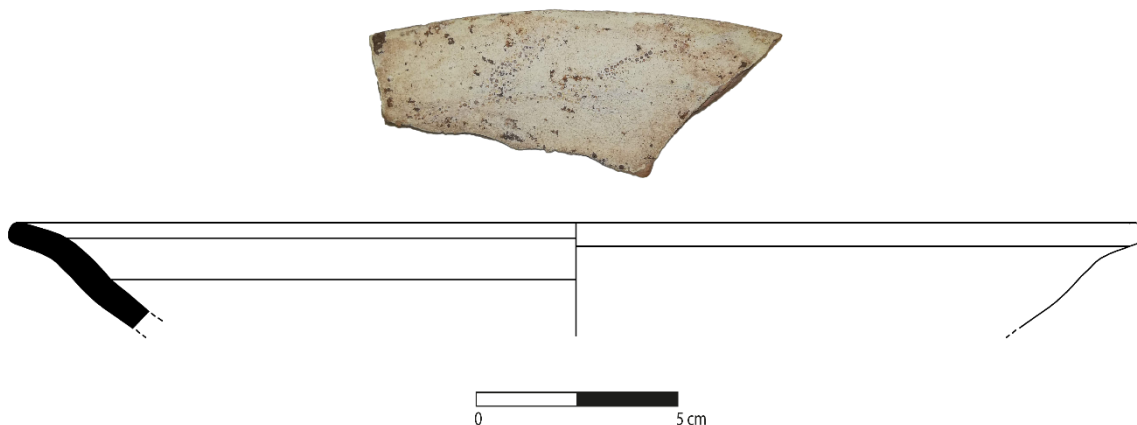

Descrição: Prato. Fragmento de bordo exvertido em pequena aba sub-horizontal, de secção semicircular e corpo troncocónico. Superfície interna: revestimento estanhífero. Superfície externa: revestimento estanhífero. As superfícies apresentam um esmalte bastante poroso, denunciando algum defeito de confeção. Ø bordo: 28 cm. Espessura da parede: 0,6-0,7 cm.

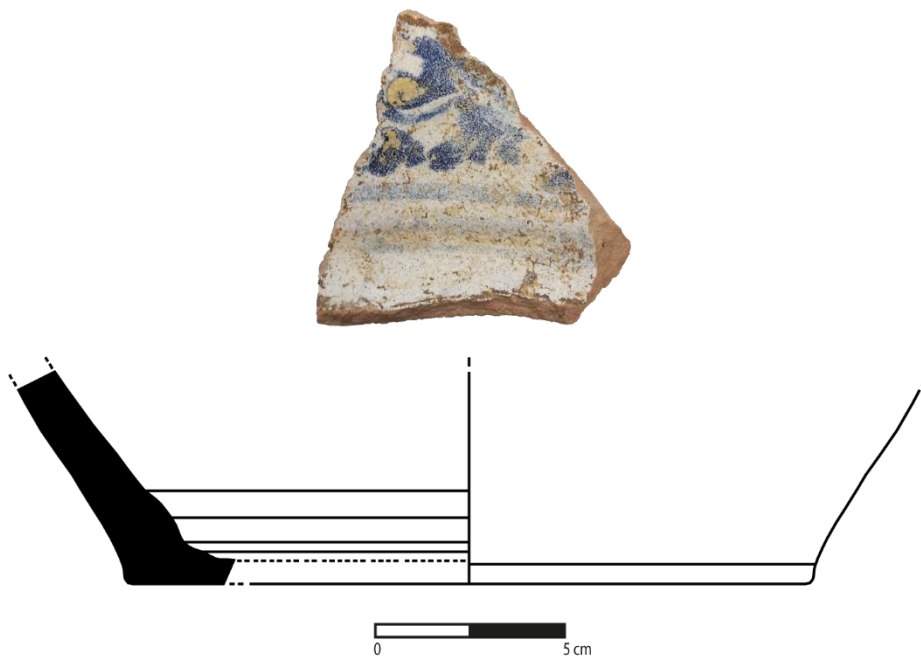

Descrição: Alguidar. Fragmento de fundo plano. Superfície interna: revestimento estanhífero. Exibe decoração vegetalista a azul e amarelo, bem como geométrica (são visíveis duas linhas circulares a demarcar a base). Superfície externa: 7.5YR6/4 Light Brown. Ø fundo: 18 cm. Espessura da parede: 1,2 cm.

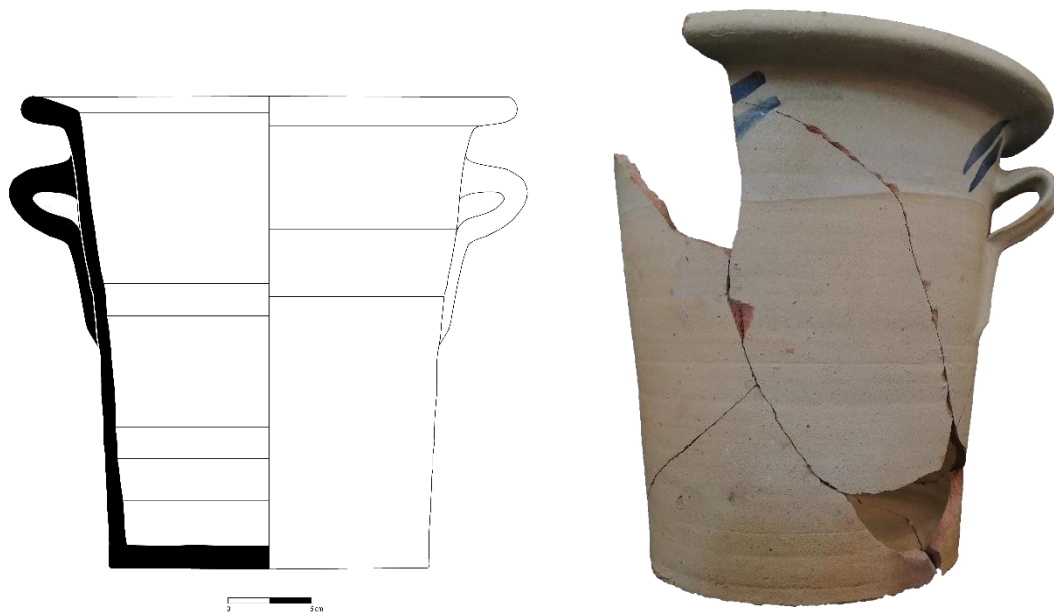

Descrição: Servidor. Perfil completo. Bordo exvertido em aba sub-horizontal, ligeiramente espessada e com secção semicircular, com asa em fita vertical ovalada (sendo de supor que fossem duas) e fundo plano. Superfície interna: revestimento estanífero. Superfície externa: revestimento estanífero. Exibe decoração geométrica composta por dois conjuntos de três linhas paralelas na aba, e ainda dois conjuntos de duas linhas paralelas na parede imediatamente abaixo da aba. Ø bordo: 30 cm. Ø fundo: 19,2 cm. Espessura da parede: 0,6-0,8 cm.



Descrição: Servidor. Perfil Completo. Bordo exvertido em aba sub-horizontal, ligeiramente espessada e com secção quadrangular e fundo plano. Superfície interna: revestimento estanífero. Superfície externa: revestimento estanífero. Exibe decoração geométrica composta por uma linha ondulada, de tom verde, abaixo do bordo que acompanha todo o diâmetro da peça. Ø bordo: 20,8 cm. Ø fundo: 12,5 cm. Espessura da parede: 0,7-1,5 cm.

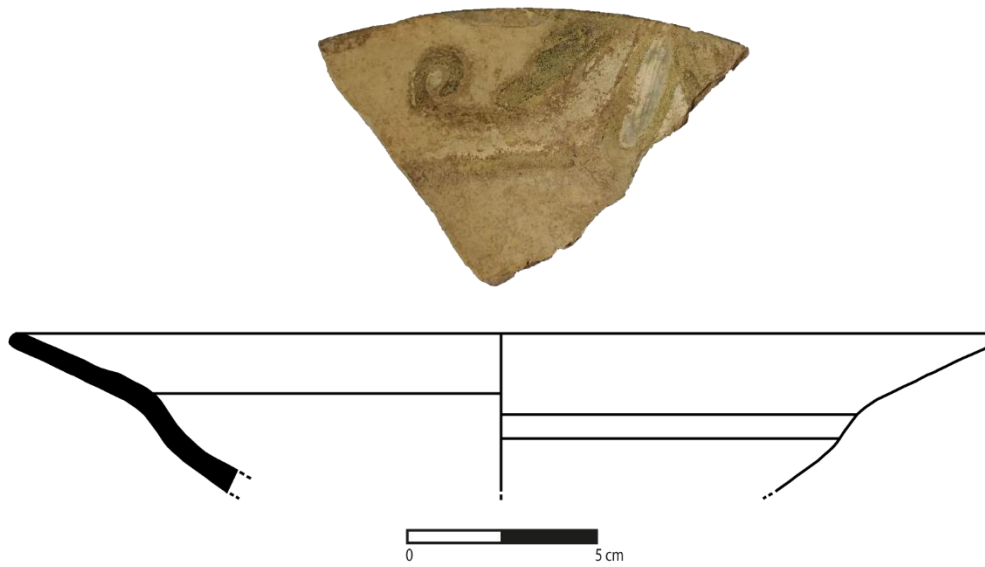

Descrição: Prato. Fragmento de bordo exvertido em aba sub-horizontal de secção semicircular e corpo de tendência troncocónica. Superfície interna: revestimento estanífero. Apresenta decoração com motivos vegetalistas a azul e verde. Superfície externa: revestimento estanífero. Ø bordo: 26 cm. Espessura da parede: 0,5 cm.



Descrição: Prato. Fragmento de fundo em pé de anel. Superfície interna: revestimento estanífero. Apresenta decoração com motivos vegetalistas a azul inserida num medalhão central, que está delimitado por duas linhas concêntricas num tom de azul mais claro. Superfície externa: revestimento estanífero. Ø fundo: 11,5 cm. Espessura da parede: 0,6 cm.



Descrição: Prato. Fragmento de fundo em pé de anel. Superfície interna: revestimento estanífero. Apresenta decoração inserida num medalhão central, delimitado por duas linhas concêntricas num tom de azul mais claro, tratando-se de uma composição de motivos vegetalistas e algo que aparenta ser um fruto, talvez um pêsego, a azul. Superfície externa: revestimento estanífero. Ø fundo: 11,5 cm. Espessura da parede: 0,6 cm.

VI.6.6 Produções de origem desconhecida

MUHCA005



Descrição: Candeeiro. Superfície interna: revestimento estanífero. Exibe decoração geométrica ao centro, composta por duas linhas concêntricas a azul. Superfície externa: revestimento estanífero. Ø bordo: Ø fundo: Espessura da parede: 0,5 cm.



Descrição: Alguidar. Fragmento de bordo exvertido, boleado de secção triangular e corpo de tendência toncocónica. Superfície interna: revestimento estanífero. Decorada com motivos geométricos circulares e espiraliformes em tons de azul e verde. Superfície externa: 7.5YR6/4 Light Brown. Ø bordo: 45 cm. Espessura da parede: 1,4 cm.

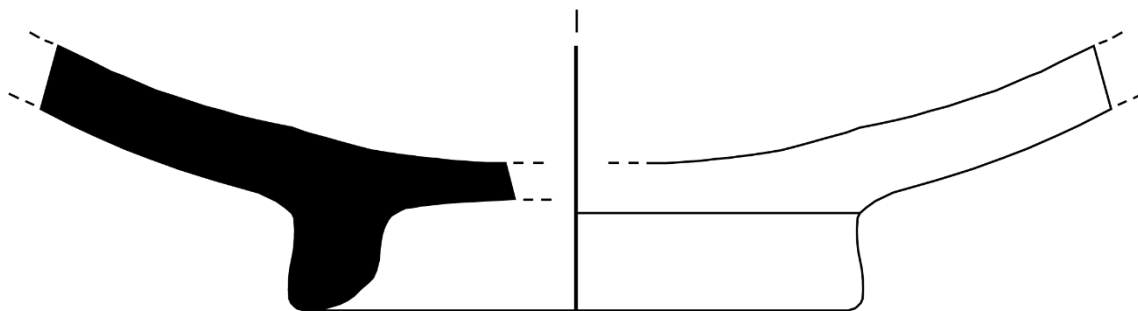

Descrição: Taça. Fragmento de fundo em pé de anel. Superfície interna: revestimento estanífero. Exibe decoração vegetalista a azul. Superfície externa: revestimento estanífero. Ø fundo: 9 cm. Espessura da parede: 1 cm.

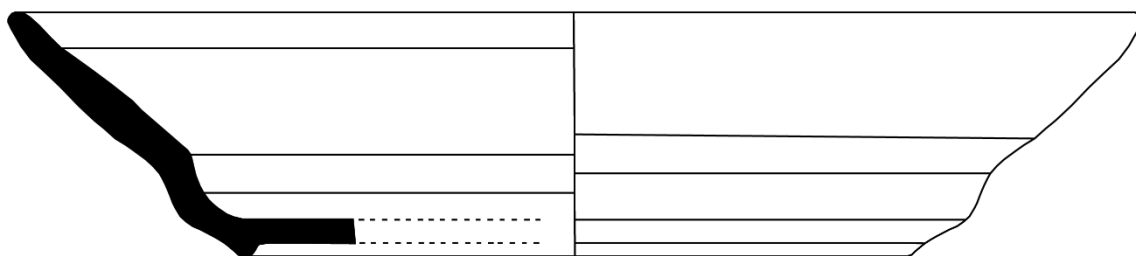

Descrição: Prato. Perfil Completo. Bordo exvertido em aba sub-horizontal, corpo troncocônico e fundo em pé de anel. Superfície interna: revestimento estanífero. Decoração com motivos geométricos em dois tons de azul, como linhas concêntricas e semicírculos, e ainda motivos vegetalistas. Superfície externa: revestimento estanífero. Ø bordo: 22 cm. Ø fundo: 13 cm. Espessura da parede: 0,8 cm.



Descrição: Taça. Perfil Completo. Bordo ligeiramente exvertido de secção semicircular, corpo hemisférico e fundo anelar. Superfície interior: revestimento estanífero. Ao centro exibe motivo decorativo serpenteado a azul de tonalidade mais escura. Superfície exterior: revestimento estanífero. O tardoz é totalmente preenchido por uma composição geométrica em duas tonalidades de azul. Ø bordo: 16 cm. Ø fundo: 8,1 cm. Espessura da parede: 0,4 cm.

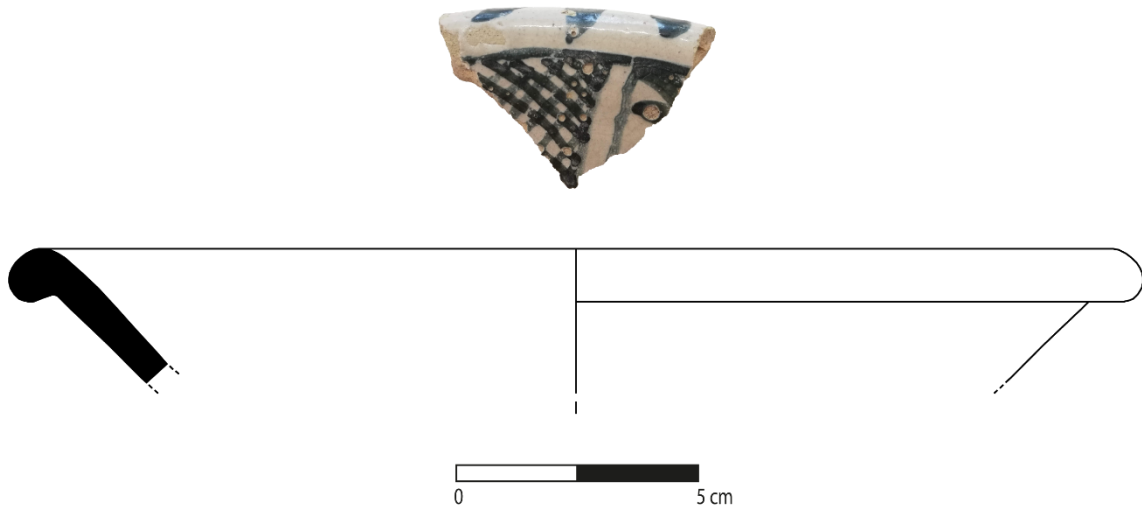

Descrição: Taça. Fragmento de bordo exvertido, boleado de secção semicircular. Exibe decoração dividida em cartelas, sendo que a única visível exibe um reticulado em azul, ao longo do bordo apresenta motivos lineares também a azul, assim como no tardo. Estão visíveis bastantes defeitos de fabrico como “bolhas” no esmalte resultantes do processo de cozedura. Superfície interior: revestimento estanífero. Superfície exterior: revestimento estanífero. Ø bordo: 22 cm. Espessura da parede: 0,6 cm.



Descrição: Prato. Fragmento de fundo em pé de anel e porção de parede que denuncia corpo de tendência troncocónica. Superfície interna: revestimento estanífero. Decorado em tons de azul com motivo vegetalista estilizado (rosácea) ao centro, delimitada por um conjunto de círculos concêntricos; a porção de parede restante parece exibir semicírculos concêntricos. Superfície externa: revestimento estanífero. Ø fundo: 10 cm. Espessura da parede: 0,5 cm.

7. As porcelanas

MUNL0464



Descrição: Taça. Fragmento de fundo em pé em anel e com decoração típica da técnica *kraak porcelain*, em azul-cobalto sob vidro, e organizada em cartelas na superfície externa – Dinastia Ming (1368-1644), reinado do Imperador Wanli (1572-1620). Não é passível de aferição métrica.

MUNL0346

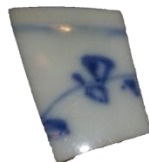

Descrição: Taça. Fragmento de bordo um bordo vertical e de secção semicircular. Decorado a Azul (de tom safira) e Branco, com motivos vegetais na superfície externa – Dinastia Qing (1644-1911), reinado do Imperador Kangxi (1662-1722). Não é passível de aferição métrica.

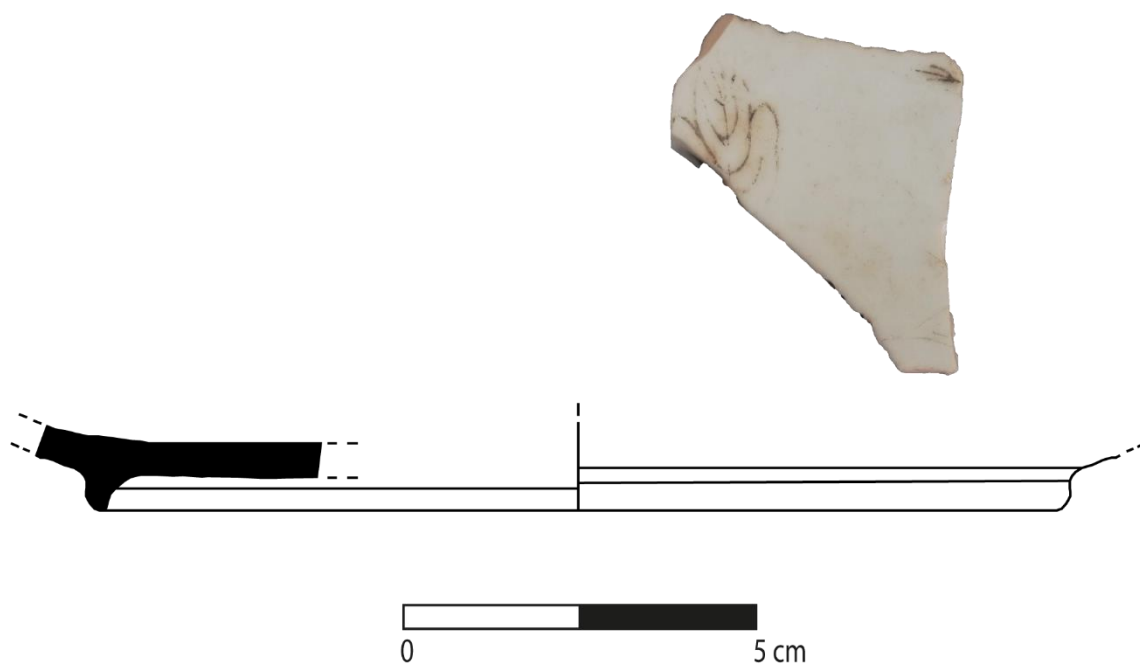

Descrição: Prato. Fragmento de fundo em pé em anel, com decoração policroma com contorno a tinta-da-china na superfície interna – Dinastia Qing (1644-1911). Ø fundo: 14 cm. Espessura da parede: 0,4 cm.

8. O grés/*stoneware*

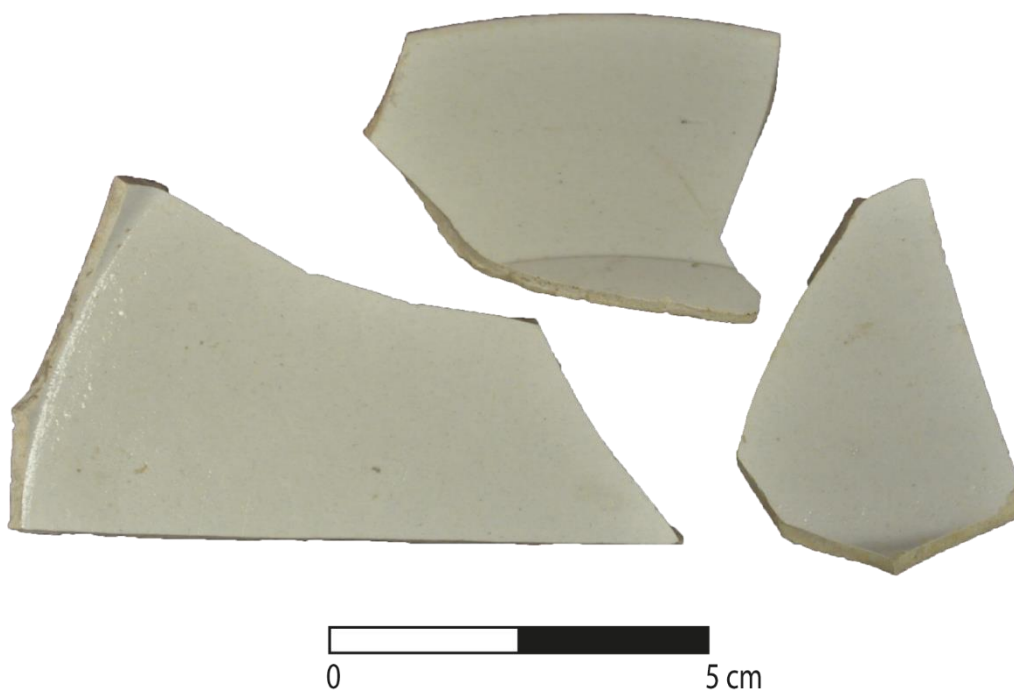

Descrição: Prato. Perfil completo. Bordo exvertido, arredondado de secção semicircular e fundo plano. Corresponde à produção inglesa de *Stoneware White Salt Glazed*. Não é passível de aferição métrica.

9. As botijas

MUHCA013

Descrição: Botija. Fragmento de bordo de secção sub-triangular. Superfície interna: 5YR5/3 Reddish Brown. Superfície externa: 5YR5/3 Reddish Brown. Ø bordo: 5,3 cm. Espessura da parede: 0,6 cm.

MUHCA011

Descrição: Botija. Fragmento de bordo de secção triangular. Superfície interna: 5YR6/2 Pikish Gray/ 5YR6/3 Light Reddish Brown. Superfície externa: 5YR6/2 Pikish Gray/ 5YR6/3 Light Reddish Brown. Ø bordo: 5 cm. Espessura da parede: 0,9 cm.

MUHCA012

Descrição: Botija. Fragmento de bordo de secção triangular. Superfície interna: 5YR6/2 Pikish Gray/ 5YR6/3 Light Reddish Brown. Superfície externa: YR6/2 Pikish Gray/5YR6/3 Light Reddish Brown. Ø bordo: 5,4 cm. Espessura da parede: 0,6 cm.

MUNL0201

Descrição: Botija. Fragmento de bordo de secção triangular. Superfície interna: 7.5YR6/6 Reddish Yellow. Superfície externa: 7.5YR6/6 Reddish Yellow. Ø bordo: 10,2 cm. Espessura da parede: 0,8 cm.

MUNL0209A

Descrição: Botija. Fragmento de bordo de bordo de secção triangular. Superfície interna: 5YR6/4 Light Reddish Brown. Superfície externa: 5YR6/4 Light Reddish Brown. Ø bordo: 6 cm. Espessura da parede: 0,8 cm.

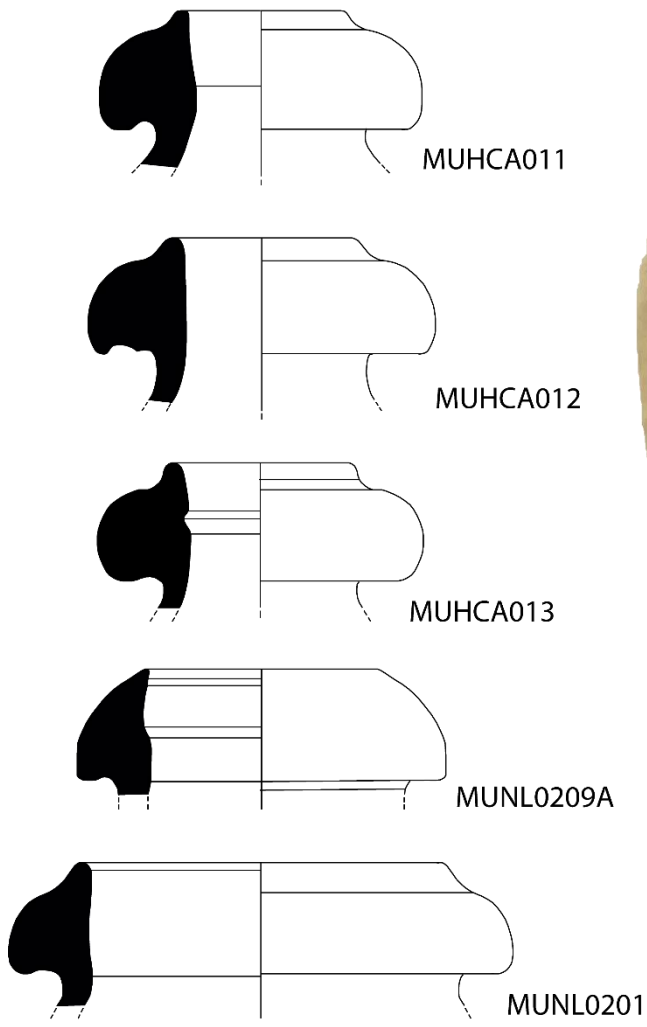

10. Os cachimbos

MUNL0193



Descrição: Cachimbo. Fragmento de forninho. Superfície interna: 2.5YR7/6 Light Red. Superfície externa: 2.5YR7/6 Light Red. Decorado com motivos geométricos (caneluras).

SD019



Descrição: Cachimbo. Fragmento de forninho do tipo *Reed-Stem*, provavelmente uma produção catalã. Superfície interna: marcas de uso. Superfície externa: brunida. Está profusamente decorado com motivos florais e geométricos. Altura: 4,5 cm.



Descrição: Cachimbo. Fragmento de haste em caulino, com acabamento alisado/brunido, típico das produções do norte da Europa.

VII. Apresentação e interpretação de dados

Tipo/Estilo Cerámico	Procedencia	Totales	Totales (%)
Crespo Café Arenoso	Local	1537	21,85%
Crespo Fino	Local	1140	16%
Crespo Rojo Arenoso	Local	368	5,23%
Botija	Local/Foránea	1329	18,89%
Cartagena Rojo Compacto	Local	639	9,08%
Mayolica Cartagena	Local	541	7,69%
Bizcocho	Local	264	3,75%
Cartagena Rojo Compacto Variedad Torneado	Local	219	3,11%
Pasta Gris/Greyware	Foránea	177	2,52%
Crespo Rojo Arenoso Variedad Torneado	Local	159	2,26%
Feldspato Incluido/Naranja	Foránea	128	1,82%
Crespo Rojo Arenoso Colonial	Local	94	1,34%
Estilo Vidriado / Contacto Colonial Temprano	Foránea	153	2,17%
Estilo Hispano Morisco	Foránea	89	1,27%
Estilo Vidriado Colonial Tardío/Preindustrial	Foránea	34	0,48%
Estilo Italo Hispano	Foránea	85	1,21%
Estilo Triana Colonial Tardío Preindustrial	Foránea	39	0,55%
Mayolica Americana Mexico/Panama	Foránea	25	0,36%
Mayolica Europea y Pedernal	Foránea	15	0,21%
TOTAL		7035	100%

Tabela 3: Inventário da intervenção decorrida entre 2002-2004 (DÍAZ, s.d.) [Adaptado]

Tabela 4: Inventário dos materiais analisados.

Nº de Inventário	Sondagem	U.E.	Categoria Cerâmica	Fragmento	Forma	Elemento	Nº de fragmentos	Fabricos
MUNL0179	-	-	Cerâmica Manual <i>Crespo</i>	A	Cuenco	Bordo	69	<i>Crespo Rojo Arenoso</i>
				B	Olla	Bordo		
				C	Cuenco	Bordo		
				D	Olla	Bordo		
				E	Cuenco	Bordo		
				F	Cuenco	Bordo		
					Indeterminado	Bojos= 63	2 bojos são <i>crespo café</i>	
MUNL0180	-	-	Botija		Botija	Bojo	19	
MUNL0181	-	-	Cerâmica Esmaltada	A	Taça	Bordo	24	<i>Mayólica Cartagena</i>
				B	Prato	Bordo		
				C	Alguidar	Fundo		
					Indeterminado	Bordo=2		
					Indeterminado	Fundo		
					Indeterminado	Bojo=18		
MUNL0182	-	-	Cerâmica Torneada Não-vidrada	A	Indeterminado	Bordo	9	<i>Cartagena Rojo Compacto Fino</i>
				B	Pote	Fundo		
				C	Indeterminado	Fundo		
					Indeterminado	Bojo=6		
MUNL0185	-	-	Botija		Botija	Bojo	3	
MUNL0186	-	-	Cerâmica Manual <i>Crespo</i>		Indeterminado	Bojos=2	2	<i>Crespo Rojo Arenoso</i>
MUNL0188	-	-	Cerâmica Torneada Não-vidrada	A	Alguidar	Bordo	1	<i>Cartagena Rojo Compacto</i>
					Indeterminado	Bojo=1	1	<i>Cartagena Rojo Compacto Fino</i>
MUNL0189	-	-	Cerâmica Torneada Não-vidrada		Indeterminado	Bojo + Asa	4	<i>Bizcocho Ware</i>
MUNL0190	-	-	Cerâmica Esmaltada		Indeterminado	Bojo	1	
MUNL0192	-	-	Cerâmica Manual <i>Crespo</i>	A	Indeterminado	Bojo	1	<i>Rojo Brunido</i>
MUNL0193	-	-	Cachimbo		Cachimbo	Fornilho	1	
MUNL0194	-	-	Cerâmica Torneada Vidrada		Indeterminado	Bojo=2	2	
MUNL0195	-	-	Cerâmica Manual <i>Crespo</i>	A	Cuenco	Bordo	2	<i>Crespo Fino</i>
					Indeterminado	Bojo=1		
MUNL0196	-	-	Cerâmica Esmaltada		Indeterminado	Bojo=4	4	

MUNLO 197	-	-	Cerâmica Esmaltada		Taça	Bordo	1	Puebla Azul Sobre Branco
MUNLO 198	-	-	Cerâmica Esmaltada		Indeterminado	Bojo	1	Puebla Polícroma
MUNLO 199	-	-	Cerâmica Esmaltada		Taça	Bordo	1	Puebla Azul Sobre Branco
MUNLO 201	-	-	Botija		Botija	Bordo	1	
MUNLO 202	UE.8	E 5	Cerâmica Torneada Vidrada		Pote	Bordo	1	
MUNLO 203	-	-	Cerâmica Torneada Não-vidrada	A	Prato	Bordo	3	<i>Cartagena Rojo Compacto Fino</i>
				B	Prato	Fundo		
				C	Alguidar	Bordo		
MUNLO 205	UE. 8	E7	Cerâmica Esmaltada	A	Prato	Perfil Completo	2	Azul e Branco
				B	Indeterminado	Bojo		
MUNLO 206	-	-	Material de Construção		Telha e ladrilho		2	
MUNLO 207	Pozo de sondeo	-	Cerâmica Torneada Não-vidrada	A	Taça	Bordo	8	<i>Cartagena Rojo Compacto</i>
				B	Prato	Bordo		
				C	Cântaro	Asa		
				D	Jarro	Fundo		
				E	Indeterminado	Indeterminado		
					Indeterminado	Bojos=3		
MUNLO 208	-	-	Cerâmica Esmaltada		Taça	Bordo	1	<i>Mayólica Cartagena</i>
MUNLO 209	-	-	Botija	A	Botija	Bordo	38	
						Bojo=37		
MUNLO 210	-	-	Botija		Botija	Bojo=14	14	
MUNLO 211	-	-	Cerâmica Manual <i>Crespo</i>	A	Olla	Bordo	7	<i>Crespo Rojo Arenoso</i>
				B	Cuenco	Bordo		
				C	Olla	Bordo		
				D	Indeterminado	Bordo		
				E	Indeterminado	Bojo		
				F	Indeterminado	Pé		
				G	Indeterminado	Bordo		
MUNLO 212	UE. 12	E 8	Cerâmica Esmaltada	A	Pote	Bordo	9	<i>Mayólica Cartagena</i>
				B	Prato	Bordo		
				C	Prato	Bordo		
				D	Taça	Bordo		
				E	Servidor	Bordo		
				F	Taça	Bordo		
				G	Pote	Bordo		
				H	Prato	Bordo		

					Indeterminado	Bojo		
MUNL0 217	UE.15	E 7	Cerâmica Esmaltada		Indeterminado	Bojo	2	
MUNL0 218	UE. 8	E 7	Cerâmica Esmaltada		Indeterminado	Fundo	1	
MUNL0 232	UE. 3	E. 4	Cerâmica Esmaltada	A	Taça	Bordo	2	
			Cerâmica Torneada Vidrada	B	Indeterminado	Bojo		
MUNL0 233	UE. 6	E. 6	Botija		Botija	Bojo	3	
MUNL0 235	UE - D 11	N: 50 - 60	Cerâmica Esmaltada		Indeterminado	Fundo	2	
MUNL0 236	RS	No	Cerâmica Esmaltada	A	Prato	Bordo	2	
				B	Indeterminado	Bordo		
MUNL0 237	UE15	E5	Cerâmica Manual <i>Crespo</i>		Cuenco	Bordo	1	<i>Rojo Brunido</i>
MUNL0 238	UE. 8	E. 4	Cerâmica Esmaltada		Taça	Bordo	1	Azul e Branco
MUNL0 239	UE. 8	E. 7	Cerâmica Manual <i>Crespo</i>		Cuenco	Bordo	1	<i>Rojo Brunido</i>
MUNL0 240	UE. D10	N. 4 (30 - 40)	Cerâmica Esmaltada		Indeterminado	Bojo	1	
MUNL0 241	UE. D11	N.5 (50 - 60)	Cerâmica Esmaltada	A	Prato	Bordo	3	
				B	Taça	Bordo		
				C	Taça	Bordo		
MUNL0 243	RS	-	Cerâmica Esmaltada	A	Indeterminado	Fundo	1	
			Cerâmica Torneada Vidrada	B	Pote	Bordo	1	
MUNL0 244	A	A - C AB e D	Cerâmica Manual <i>Crespo</i>		Indeterminado	Fundo	1	<i>Rojo Brunido</i>
MUNL0 257	B. C- AB e D	-	Cerâmica Torneada Não-vidrada	A	Fogareiro	Bordo	2	<i>Cartagena Rojo Compacto</i>
				B	Fogareiro	Bordo		
MUNL0 261	UE: D 63 Setor E	10 (100 - 110)	Cerâmica Torneada Não-vidrada		Indeterminado	Bojo	3	
MUNL0 262	UE: D 63 Setor E	10 (100 - 110)	Cerâmica Manual <i>Crespo</i>		Indeterminado	Bojo	1	<i>Crespo Rojo Arenoso</i>
MUNL0 263	UE. E 56 Setor E	5	Cerâmica Torneada Não-vidrada		Indeterminado	Bojo	1	Cerâmica Pedrada
MUNL0 264	B. C- AB e D	-	Cerâmica Esmaltada		Taça	Bordo	1	
MUNL0 265	UE. C5	E. 6	Cerâmica Manual <i>Crespo</i>	A	Cuenco	Bordo	3	<i>Crespo Fino</i>
					Indeterminado	Bojo=2		
MUNL0 269	B. C- AB e D	-	Cerâmica Esmaltada		Prato	Bordo	1	
MUNL0 273	UE C5	E6	Cerâmica Torneada Não-vidrada	A	Prato	Fundo	7	<i>Cartagena Rojo Compacto Fino</i>
				B	Indeterminado	Bojo		
				C	Indeterminado	Bojo		
					Indeterminado	Bojo= 4		
MUNL0 274	UE B11	N1 (50 - 60)	Cerâmica Esmaltada	Asa	Indeterminado	Asa	1	
MUNL0 275	B. C- AB e D	-	Cerâmica Esmaltada	A	Taça	Bordo	2	Triana Esponjado
				B	Taça	Fundo		

MUNL0 277	UE C5	E7	Cerâmica Torneada Vidrada		Indeterminado	Bojo	1	
MUNL0 281	UE 1	-	Cerâmica Esmaltada		Prato	Bordo	1	
MUNL0 282	UE 1	-	Cerâmica Esmaltada	A	Prato	Bordo	3	<i>Mayólica Cartagena</i>
				B	Alguidar	Fundo		
				C	Indeterminado	Bordo		
MUNL0 283	UE D10	5	Botija		Botija	Bojo	1	
MUNL0 284	UE 7 ER/B (2)	-	Cerâmica Esmaltada	A	Prato	Bordo	11	<i>Mayólica Cartagena</i>
				B	Taça	Fundo		
				C	Prato	Fundo		
				D	Taça	Bordo		
				E	Taça	Bordo		
				F	Taça	Bordo		
						Bojos=5		
MUNL0 285	UE 6	E6/E7	Cerâmica Manual <i>Crespo</i>	A	Olla	Bordo	7	<i>Crespo rojo arenoso</i>
				B	Olla	Bordo		
				C	Olla	Bordo		
					Indeterminado	Bojos=4		
MUNL0 286	UE D10	N4 (30 - 40)	<i>Stoneware e Greyware</i>		Indeterminado	Bojo	8	
MUNL0 287	UE D10	N 4 (30 - 40)	Cerâmica Esmaltada	A	Servidor	Bojo	6	<i>Produções sevillhanas</i>
					Indeterminado	Bojos=5		
MUNL0 288	UE D10	N 4 (30 - 40)	<i>Stoneware</i>	Prato	Indeterminado	Bordo + bojo	3	
MUNL0 289	UE 4	E8	Cerâmica Torneada Não-vidrada	A	Bilha	Bordo	34	
				B	Bilha	Bordo		
				C	Indeterminado	Fundo		
				D	Indeterminado	Asa		
					Indeterminado	Bojo= 30		
MUNL0 290	UE 2	E12	Cerâmica Esmaltada		Indeterminado	Bojo	1	
MUNL0 291	UE D10	E1 (40 - 50)	Cerâmica Esmaltada		Indeterminado	Bojo=2	2	
MUNL0 292	UE 5	E8	Cerâmica Manual <i>Crespo</i>		Indeterminado	Bojo=6	6	<i>Crespo Rojo Arenoso</i>
MUNL0 293	UE 7	Er13	Cerâmica Torneada Não-vidrada		Pote	Bordo	1	Cerâmica Pedrada
MUNL0 294	UE 5	E6	Cerâmica Torneada Vidrada		Indeterminado	Bojo	1	Melado de Sevilha
MUNL0 295	UE D10	N 8 (90 - 100) E6	Cerâmica Torneada Não-vidrada		Indeterminado	Bojo	4	
MUNL0 296	UE 7 (EF)	Er 13 (2)	Cerâmica Torneada Não-vidrada	A	Indeterminado	Bordo	7	<i>Cartagena Rojo Compacto</i>
					Indeterminado	Bojo=6		
MUNL0 297	UE 7 (EF)	E12 /13	Cerâmica Torneada Não-vidrada	A	Prato	Bordo	14	<i>Cartagena Rojo compacto fino</i>
				B	Taça	Fundo		
				C	Taça	Bordo		

				D	Indeterminado	Asa		
				E	Indeterminado	Asa		
				F	Indeterminado	Asa		
					Indeterminado	Bojo=8		
MUNL0298	UE 9	E17 (rasgo 2)	Cerâmica Manual <i>Crespo</i>	A	Indeterminado	Bojo	2	<i>Crespo Fino</i>
				B				
MUNL0299	UE 4	E10 df	Cerâmica Manual <i>Crespo</i>	A	Indeterminado	Bojo	3	<i>Crespo Fino</i>
				B				
				C				
MUNL0300	UE4	E8	Cerâmica Torneada Não-vidrada		Indeterminado	Bojo	5	Cerâmica Pedrada
MUNL0301	UE 5	E8	Cerâmica Esmaltada		Prato	Bordo	1	
MUNL0302	UE 5	E8	Cerâmica Torneada Não-vidrada	A	Indeterminado	Bordo	3	
					Indeterminado	Bojo=2		
MUNL0303	UE 5	E6	Cerâmica Esmaltada		Prato	Bordo	3	
MUNL0304	UE 7	E16	Cerâmica Manual <i>Crespo</i>		Indeterminado	Bojo	1	<i>Crespo Fino</i>
MUNL0305	UE 7	E15	Cerâmica Manual <i>Crespo</i>		Indeterminado	Bojo	1	<i>Crespo Fino</i>
MUNL0310	UE D10	N 4 (30 - 40)	Cerâmica Esmaltada		Indeterminado	Bojo	1	
MUNL0311	UE 10	E 7	Cerâmica Manual <i>Crespo</i>		Indeterminado	Bojo	1	<i>Crespo Fino</i>
MUNL0312	UE D10	N 8 (90 - 100) E6	Cerâmica Comum não Vidrada		Indeterminado	Bojo	1	
MUNL0313	UE D10	N 5 (40 - 50)	Cerâmica Esmaltada		Indeterminado	Bojo	1	
MUNL0314	UE D10	N 5 (40 - 50)	Cerâmica Esmaltada		Taça	Fundo	1	
MUNL0316	UE D10	N 5 (40 - 50)	Cerâmica Esmaltada		Indeterminado	Bojo	1	
MUNL0317	UE D10	N 5 (40 - 50)	<i>Stoneware</i>		Indeterminado	Bojo	1	
MUNL0318	UE D10	N 5 (40 - 50)	<i>Greyware</i>		Hidrocera mo	Bojo	2	
MUNL0319	UE 6	E 6	Cerâmica Manual <i>Crespo</i>		Indeterminado	Fundo	1	<i>Rojo Brunido</i>
MUNL0320	UE 6	E 6	Cerâmica Torneada Vidrada	A	Jarra	Bordo	2	
				B	Indeterminado	Indeterminado		
MUNL0321	UE 6	E 6	Cerâmica Torneada Não-vidrada		Indeterminado	Bojo	2	<i>Bizcocho Ware</i>
MUNL0322	UE 6	E 6	Cachimbo		Cachimbo	Haste	1	
MUNL0323	UE 6	E 6	Cerâmica Esmaltada	A	Taça	Bordo	6	<i>Mayólica Cartagena</i>
					Indeterminado	Bojo=5		
MUNL0325	UE 6	E 6	Cachimbo		Cachimbo	Haste	1	
MUNL0326	UE 6a	E 6	Cerâmica Esmaltada	A	Taça	Fundo	4	<i>Mayólica Cartagena</i>
					Indeterminado	Bojo=3		

MUNLO 327	UE 6a	E 6	Botija		Botija	Bojo=3	3	
MUNLO 328	UE 6a	E 6	Botija		Botija	Bojo=2	2	
MUNLO 329	UE 6a	E 6	Cerâmica Esmaltada		Indeterminado	Bojo=4	4	
MUNLO 330	UE 6a	E 6	Cerâmica Torneada Não-vidrada	A	Taça	Fundo	3	<i>Cartagena Rojo Compacto Fino</i>
				B	Taça	Fundo		
				C	Taça	Fundo		
MUNLO 331	UE 6 (BF 7,15)	E 9	Cerâmica Esmaltada	A	Prato	Bordo	2	<i>Columbia Plain</i>
					Indeterminado	Bojo=1		
MUNLO 332	UE 6	E 9	Cerâmica Manual <i>Crespo</i>		Indeterminado	Bojo	1	<i>Crespo Fino</i>
MUNLO 334	UE 6	E 6	Cerâmica Esmaltada		Indeterminado	Bojo	4	
MUNLO 336	CP 1	E 5	Cerâmica Esmaltada		Indeterminado	Bojo	1	
MUNLO 338	UE D 8/2	E 6	Cerâmica Esmaltada		Prato	Bojo	1	
MUNLO 339	UE D 8/2	E 6	Cerâmica Torneada Vidrada		Indeterminado	Bojo	1	
MUNLO 340	UE D 8/02	E 6	Cerâmica Esmaltada		Prato	Bojo + Fundo	2	
MUNLO 341	UE D 8/2	E 6 N3 (80-90)	Cerâmica Esmaltada		Indeterminado	Bojo	4	
MUNLO 344	CP 4	E 3	Cerâmica Esmaltada		Indeterminado	Bojo	1	
MUNLO 346	UE D11	N 1 (50 - 60)	Porcelana		Taça	Bordo	1	
MUNLO 347	UE D11	N 1 (50 - 60)	<i>Stoneware</i>		Indeterminado	Bojo	2	
MUNLO 348	UE D11	N 1 (50 - 60)	Cerâmica Esmaltada		Indeterminado	Bojo=6	6	
MUNLO 349	UE 11	E 6	Cerâmica Esmaltada		Prato	Bordo	2	<i>Puebla Azul Sobre Branco</i>
MUNLO 351	UE D11	N 9 (110 - 120)	Cerâmica Torneada Não-vidrada	A	Pote	Bordo	3	
				B	Indeterminado	Asa		
					Indeterminado	Bojo=1		
MUNLO 352	UE 12	E 8	Cerâmica Manual <i>Crespo</i>	A	Cuenco	Bordo	2	<i>Crespo Fino</i>
				B	Indeterminado	Bojo		
MUNLO 353	UE 13	E 11	Cerâmica Esmaltada		Prato	Bordo	1	
MUNLO 354	UE 13	E 11	Cerâmica Esmaltada		Jarro	Bordo	1	<i>Montelupo Fiorentino</i>
MUNLO 355	UE 13	E 11	Cerâmica Esmaltada	A	Prato	Bordo	2	<i>Columbia Plain</i>
					Prato	Bojo=1		
MUNLO 356	UE 14	E 4	Cerâmica Esmaltada		Taça	Bordo	1	<i>Puebla Azul Sobre Branco</i>
MUNLO 357	UE 14	E 8	Cerâmica Esmaltada	A	Prato	Bordo	2	<i>Columbia Plain</i>
					Indeterminado	Bojo/Fundo		
MUNLO 358	UE 15	E 5	Cerâmica Manual <i>Crespo</i>	A	Olla	Bordo	24	<i>Crespo rojo arenoso</i>
				B	Cuenco	Bordo		
				C	Cuenco	Bordo		

				D	Olla	Bordo		
				E	Cuenco	Bordo		
				F	Olla	Bordo		
				G	Olla	Bordo		
				H	Cuenco	Bordo		
					Indeterminado	Bojo=16		
MUNL0359	UE 15	E 5	Cerâmica Manual <i>Crespo</i>	A	Olla Globular	Bordo	10	<i>Crespo rojo arenoso</i>
				B	Olla	Bordo		
				C	Olla	Bordo		
				D	Olla	Bordo		
				E	Cuenco	Bordo		
				F	Olla	Bordo		
					Indeterminado	Bojos=4		
MUNL0360	UE 15	E 6	Cerâmica Esmaltada		Servidor	Bojo	1	
MUNL0361	UE 15	E 7	Cerâmica Esmaltada		Servidor	Bojos=6	6	
MUNL0363	UE 15	E 6	Cerâmica Manual <i>Crespo</i>		Indeterminado	Bojo	1	<i>Crespo Fino</i>
MUNL0364	UE 15	E 5	Cerâmica Torneada Não-vidrada		Taça	Bordo	1	
MUNL0365	UE 15	E 5	Cerâmica Esmaltada		Indeterminado	Bojo	1	
MUNL0366	UE 16	E 8	Cerâmica Esmaltada	A	Taça	Bordo	3	<i>Mayólica Cartagena</i>
					Indeterminado	Bojo=2		
MUNL0368	UE 15	E 7	Cerâmica Torneada Vidrada	A	Prato	Bordo	3	<i>Rey ware</i>
					Prato	Bojo=2		
MUNL0369	UE 15	E 7	Cerâmica Esmaltada		Indeterminado	Bojo	1	
MUNL0370	UE 15	E 7	Cerâmica Torneada Vidrada		Jarro	Fundo	1	
MUNL0371	UE 15	E 8	Cerâmica Torneada Vidrada		Indeterminado	Indeterminado	1	
MUNL0372	UE 15	E 10	Cerâmica Torneada Não-vidrada		Copo	Bojo	3	Cerâmica Pedrada
MUNL0373	UE 16	E 2	Cerâmica Manual <i>Crespo</i>		Bandeja/Prato	Bordo	1	<i>Crespo Fino</i>
MUNL0374	UE 16	E 8	Cerâmica Esmaltada		Indeterminado	Bojo	1	
MUNL0375	UE 16	E 14	Cerâmica Manual <i>Crespo</i>	A	Indeterminado	Bojo	2	<i>Crespo Fino</i>
				B	Indeterminado	Bojo		
MUNL0376	UE 16	E 14	Cerâmica Manual <i>Crespo</i>		Indeterminado	Bojo	1	<i>Crespo Fino</i>
MUNL0377	UE 16	E 14	Cerâmica Manual <i>Crespo</i>		Indeterminado	Bojo	1	<i>Crespo Rojo Arenoso</i>
MUNL0378	UE 16	E 14	Cerâmica Manual <i>Crespo</i>	A	Olla	Bordo	9	<i>Crespo Fino</i>
				B	Cuenco	Bordo		
				C	Olla	Bordo		
				D	Cuenco	Bordo		
				E	Olla	Bordo		

				F	Cuenco	Bordo		
			Cerâmica Manual <i>Crespo</i>	G	Cuenco	Bordo		<i>Crespo Rojo Arenoso</i>
			Cerâmica Manual <i>Crespo</i>	H	Cuenco	Bordo		<i>Crespo Fino</i>
			Cerâmica Manual <i>Crespo</i>	I	Indeterminado	Bordo		<i>Crespo Café Arenoso</i>
MUNL0 379	UE 16	E 14	Cerâmica Manual <i>Crespo</i>	A	Olla	Bordo	4	<i>Crespo Café Arenoso</i>
		B		Indeterminado	Bordo			
		C		Olla	Bordo			
		D		Olla	Bordo			
MUNL0 380	UE 17	E 10	Cerâmica Manual <i>Crespo</i>		Olla	Bordo	1	<i>Crespo Fino</i>
MUNL0 381	UE 18	E 10	Cerâmica Manual <i>Crespo</i>		Olla	Bordo	1	<i>Crespo Fino</i>
MUNL0 382	UE 18	E 16	Cerâmica Manual <i>Crespo</i>	A	Olla	Bordo	2	<i>Crespo Fino</i>
		B		Olla	Bordo			
MUNL0 383	UE 18	E 15	Cerâmica Manual <i>Crespo</i>	A	Cuenco	Bordo	4	<i>Crespo Fino</i>
				B	Cuenco	Bordo		<i>Crespo Fino</i>
				C	Cuenco	Bordo		<i>Crespo Rojo Arenoso</i>
				D	Olla	Bordo		<i>Crespo Rojo Arenoso</i>
MUNL0 384	UE 15	E 7	Cerâmica Esmaltada		Indeterminado	Bordo	1	
MUNL0 424	UE.3	E.4	<i>Stoneware</i>		Garrafa/jarro (?)	Bojo	1	
MUNL0 427	UE.3	E.4	Cerâmica Torneada Vidrada		Indeterminado	Bojo	1	<i>Rey ware</i>
MUNL0 429	UE.3	E.4	Cerâmica Esmaltada		Indeterminado	Bojo=2	2	<i>Columbia Plain</i>
MUNL0 430	UE.3	E.6	Cerâmica Esmaltada		Indeterminado	Bojo=4	4	
MUNL0 431	UE.3	E.6	Cerâmica Esmaltada		Indeterminado	Bojo	1	Azul sob Azul Sevilha
MUNL0 432	UE.3	E.6	Cerâmica Manual <i>Crespo</i>	A	Olla	Bordo	4	<i>Rojo Brunido</i>
				B	Indeterminado	Asa		
				C	Indeterminado	Bordo		
					Indeterminado	Bojo=1		
MUNL0 436	UE.3	E.6	Cerâmica Esmaltada	Asa	Indeterminado	Asa	1	<i>Mayólica Cartagena</i>
MUNL0 437	UE.3	E.6	Cerâmica Torneada Não-vidrada	A	Jarra	Asa	8	<i>Cartagena Rojo Compacto Fino</i>
				B	Indeterminado	Asa		
					Indeterminado	Bojo=6		
MUNL0 438	UE.3	E.6	Cerâmica Torneada Não-vidrada		Indeterminado	Bojo	4	
MUNL0 439	UE.3	E.6	Cerâmica Esmaltada		Indeterminado	Bojo	1	<i>Columbia Plain</i>
MUNL0 440	UE.3	E.6	Cerâmica Esmaltada	A	Prato	Fundo	2	<i>Mayólica Cartagena</i>
				B	Prato	Fundo		
MUNL0 441	UE.3	E.6	Cerâmica Manual <i>Crespo</i>		Indeterminado	Bojo	2	<i>Crespo Rojo Arenoso</i>

MUNL0442	UE.3	E.8	Cerâmica Manual <i>Crespo</i>		Indeterminado	Indeterminado	1	<i>Rojo Brunido</i>
MUNL0443	UE.3	E.8	Cerâmica Torneada Não-vidrada		Indeterminado	Bojo	1	<i>Bizcocho Ware</i>
MUNL0444	UE.3	E.8	Cerâmica Torneada Não-vidrada		Indeterminado	Bojo	1	<i>Cartagena Rojo Compacto Fino</i>
MUNL0445	UE.3	E.6	Cerâmica Esmaltada		Indeterminado	Bojos=4	4	
MUNL0446	UE.3	E.10	Cerâmica Manual <i>Crespo</i>	A	Bandeja/Prato	Bordo	3	<i>Crespo Fino</i>
					Indeterminado	Bojo=2		
MUNL0447	UE.3	E.8	Cerâmica Esmaltada		Indeterminado	Bojo	1	
MUNL0448	UE.3	E.8	Cerâmica Esmaltada		Indeterminado	Bordo+bojo	4	
MUNL0449	UE.3	E.8	Cerâmica Manual <i>Crespo</i>	A	Olla	Bordo	3	<i>Crespo Café Arenoso</i>
					Indeterminado	Bojo=2		
MUNL0450	UE.3	E.8	Cerâmica Torneada Não-vidrada	A	Indeterminado	Fundo	7	
					Indeterminado	Bojo=6		
MUNL0451	UE.3	E.8	Cerâmica Esmaltada		Indeterminado	Bordo/Bojo/fundo	15	<i>Azul sobre Azul (Sevilha)</i>
MUNL0452	UE.3	E.10	Botija		Botija	Bojo=3	3	
MUNL0453	UE.3	E.16	Cerâmica Esmaltada		Indeterminado	Asa	1	
MUNL0454	UE.3	E.8	Cerâmica Esmaltada		Indeterminado	Bojo	1	
MUNL0455	UE.3	E.10	Cerâmica Esmaltada	A	Taça	Bordo	2	<i>Azul sobre Azul (Sevilha)</i>
				B	Taça	Bordo		
MUNL0456	UE.3	E.11	Cerâmica Torneada Não-vidrada		Indeterminado	Bojo=7	7	<i>Cerâmica Pedrada</i>
MUNL0457	UE.3	E.12	Cerâmica Esmaltada		Prato	Bordo	1	<i>Columbia Plain</i>
MUNL0458	UE.3	E.12	Cerâmica Esmaltada		Indeterminado	Bojo	1	
MUNL0459	UE.3	E.8 - E.12 - E.13	Crespo Fino	A	Indeterminado	Bojo	3	
				B	Indeterminado	Bojo		
				C	Indeterminado	Bojo		
MUNL0460	UE.3	E.12	Botija	Bojo=6	Botija	Bojo	6	
MUNL0461	UE.3	E.12	Cerâmica Manual <i>Crespo</i>	A	Olla	Bordo	7	<i>Crespo Café Arenoso</i>
				B	Cuenco	Bordo		
					Indeterminado	Bojo=5		
MUNL0464	UE.8	E.4	Porcelana	Fundo	Taça	Fundo	1	
MUNL0465	UE.8	E.4	Cerâmica Esmaltada		Indeterminado	Bojo	1	
MUNL0466	UE.8	E.4	Cerâmica Torneada Não-vidrada	A	Cântaro	Bordo	2	<i>Cartagena Rojo Compacto</i>
					Indeterminado	Bojo=1		<i>Cartagena Rojo Compacto Fino</i>
MUNL0467	UE.8	E.4	Cerâmica Torneada Não-vidrada		Indeterminado	Bojo	1	<i>Bizcocho Ware</i>

MUNLO 468	UE.8	E.4	Cerâmica Manual <i>Crespo</i>	Bojo	Indeterminado	Bojo	1	<i>Crespo Café Arenoso</i>
MUNLO 469	UE.8	E.4	Cerâmica Esmaltada	Bojo	Indeterminado	Bojo	1	
MUNLO 470	UE.8	E.4	Cerâmica Torneada Não-vidrada	A	Taça	Bordo	5	
	U.E.8	E.4			Indeterminado	Bojo=4		
MUNLO 471	UE.8	E.4	<i>Desgrasante arrastrado fino</i>		Indeterminado	Bojo	1	
MUNLO 472	UE.8 (SD 8-4)	E.4	Cerâmica Manual <i>Crespo</i>		Indeterminado	Bojos=11	11	<i>Crespo Rojo Arenoso</i>
MUNLO 473	UE.8	E.4	<i>Tonala</i>	A	Indeterminado	Bojo	2	
				B	Indeterminado	Bojo		
MUNLO 474	UE.8	E.4	Cerâmica Torneada Não-vidrada	A	Fogareiro	Bordo	2	<i>Cartagena Rojo Compacto</i>
				B	Fogareiro	Bordo		
MUNLO 475	UE.8	E.4	Cerâmica Manual <i>Crespo</i>	A	Olla	Bordo	7	<i>Crespo Rojo Arenoso</i>
				B	Olla	Bordo		
				C	Olla	Bordo		
				D	Olla	Bordo		
				E	Cuenco	Bordo		
				F	Olla Globular	Bordo		
				G	Olla	Bordo		
MUNLO 476	UE.8	E.5	Cerâmica Manual <i>Crespo</i>	Bordo	Olla Globular	Bordo	1	<i>Crespo Rojo Arenoso</i>
MUNLO 477	UE.8	E.4 E.5	Cerâmica Manual <i>Crespo</i>	A	Olla Globular	Bordo	2	<i>Crespo Rojo Arenoso</i>
				B	Olla Globular	Bordo		
MUNLO 478	UE.8	E.4 - E.5	Cerâmica Esmaltada	A	Prato	Bordo	3	<i>Mayólica Cartagena</i>
				B	Taça	Bordo		
				C	Prato	Bordo		
MUNLO 479	UE.8	E.5	Cerâmica Esmaltada		Servidor	Bojo	1	
MUNLO 480	UE.8	E.5	Cerâmica Manual <i>Crespo</i>	A	Olla	Bordo	12	<i>Crespo Rojo Arenoso</i>
				B	Olla	Bordo		
				C	Olla	Bordo		
				D	Indeterminado	Bordo		
				E	Olla	Bordo		
				F	Olla	Bordo		
				G	Olla	Bordo		
				H	Olla	Bordo		
				I	Olla	Bordo		
					Indeterminado	Bojos=3		
MUNLO 481	UE.8	E.4	Cerâmica Manual <i>Crespo</i>	A	Indeterminado	Bordo	3	<i>Crespo Rojo Arenoso</i>
				B	Indeterminado	Bordo		
				C	Indeterminado	Bordo		

MUNL0 482	UE.8	E.5	Cerâmica Torneada Vidrada		Púcaro	Bordo + asa	1	
MUNL0 483	UE.8	E.7	Cerâmica Esmaltada		Prato	Perfil Completo	3	
MUNL0 484	UE.8	E.7	Cerâmica Esmaltada		Indeterminado	Bojos=3	3	
MUNL0 485	UE.8	E.7	Cerâmica Torneada Vidrada		Servidor	Bordo	1	
MUNL0 486	UE.8	E.7	Cerâmica Torneada Vidrada		Prato	Bordo	1	<i>Rey ware</i>
MUNL0 487	UE.8	E.7	Cerâmica Manual <i>Crespo</i>		Indeterminado	Bojo	1	<i>Crespo Fino</i>
MUNL0 489	UE.8	E.7	Cerâmica Esmaltada		Prato	Bordo	1	
MUNL0 490	UE.8	E.7	Cerâmica Torneada Não-vidrada		Hidrocera mo	Bojo	2	<i>Greyware</i>
MUNL0 491	UE.8	E.7	Cerâmica Esmaltada		Taça	Perfil Completo	1	
MUNL0 492	UE.8	E.7	Cerâmica Torneada Vidrada	A	Taça	Perfil Completo	2	<i>Rey ware</i>
				B	Prato	Fundo		
EXPOSIÇÃO MUSEU MAPUKA								
MUNL1 559			Cerâmica Esmaltada		Prato	Perfil Completo	1	<i>Mayólica Cartagena</i>
MUNL1 560			Cerâmica Esmaltada		Prato	Perfil Completo	1	<i>Mayólica Cartagena</i>
MUNL1 562			Cerâmica Torneada Não-vidrada		Prato/Tampa	Perfil Completo	1	
MUNL2 967	B	BBVD	Cerâmica Esmaltada		Prato/Taça	Fundo	1	
MUNL2 968			Cerâmica Esmaltada		Prato	Bordo	1	<i>Azul sobre Azul (Ligúria)</i>
MUNL2 969			Cerâmica Esmaltada		Servidor	Bordo	1	<i>Mayólica Cartagena</i>
MUNL2 970			Cerâmica Esmaltada		Taça	Perfil Completo	1	<i>Mayólica Cartagena</i>
MUNL2 971			Cerâmica Esmaltada		Servidor	Fundo	1	
MUNL2 972			Cerâmica Esmaltada		Servidor	Fundo	1	
MUNL2 978			Cerâmica Esmaltada		Prato	Fundo	1	<i>Triana esponjado</i>
MUNL2 979			Cerâmica Esmaltada		Prato	Perfil Completo	1	
MUNL? ???			Botija		Botija	Perfil Completo	1	
MUSEU SANTO DOMINGO								
SD001	U.E. 8	E.7	Cerâmica Esmaltada		Servidor	Perfil completo	1	<i>Mayólica Cartagena</i>
SD002			Cerâmica Torneada Vidrada		Servidor	Perfil completo	1	<i>Cartagena Rojo Compacto</i>
SD003	Habitacion del Prior		Cerâmica Torneada Não-vidrada		Servidor	Perfil completo	1	<i>Cartagena Rojo Compacto</i>
SD004			Cerâmica Torneada Não-vidrada		Alguidar	Perfil completo	1	<i>Cartagena Rojo Compacto</i>
SD005			Cerâmica Esmaltada		Servidor	Perfil completo	1	
SD006			Cerâmica Esmaltada		Prato	Fundo	1	<i>Mayólica Cartagena</i>
SD007	U.E.8	E.7	Cerâmica Esmaltada		Taça	Perfil completo	1	
SD008	U.E.8	E.7	Cerâmica Torneada Vidrada		Prato	Perfil completo	1	<i>Rey ware</i>

SD009			Cerâmica Esmaltada		Prato	Bordo	1	<i>Mayólica Cartagena</i>
SD010			Cerâmica Esmaltada		Prato	Bordo	1	
SD011			Cerâmica Torneada Vidrada		Taça	Bordo	1	
SD012			Cerâmica Manual <i>Crespo</i>		Olla	Bordo	1	<i>Crespo Rojo Arenoso</i>
SD013	U.E.4	10	Cerâmica Manual <i>Crespo</i>		Cuenco	Bordo	1	<i>Crespo Fino</i>
SD014	Sondeo ingeniero		Cerâmica Manual <i>Crespo</i>		Cuenco	Bordo	1	<i>Crespo Fino</i>
SD015	U.E. 8	5	Cerâmica Manual <i>Crespo</i>		Olla	Bordo	1	<i>Crespo Rojo Arenoso</i>
SD016			Cerâmica Manual <i>Crespo</i>		Olla	Bordo	1	<i>Crespo Rojo Arenoso</i>
SD017			Cachimbo		Cachimbo	Haste	1	Caulino
SD018			Cachimbo		Cachimbo	Haste	1	Caulino
SD019			Cachimbo		Cachimbo	Fornilho	1	Pasta vermelha
SD020			Cerâmica Esmaltada		Prato	Fundo	1	<i>Mayólica Cartagena</i>
SD021			Cerâmica Esmaltada		Prato	Fundo	1	<i>Mayólica Cartagena</i>
SD022			Cerâmica Torneada Não-vidrada		Púcaro	Bordo	1	<i>Bizcocho Ware</i>
SD023			Cerâmica Esmaltada		Prato	Fundo	1	Azul sobre Azul (Sevilha)
SD024			Cerâmica Esmaltada		Indeterminado	Bordo	1	
SD025			Cerâmica Torneada Vidrada		Indeterminado	Bojo	1	Marmoreado Pisa (Itália)
SD026			Cerâmica Esmaltada		Taça	Bordo	1	
SD027			Cerâmica Esmaltada		Indeterminado	Bojo	1	Mayólica Cartagena
SD028	Patio Central	1-1,3m	Cerâmica Torneada Não-vidrada		Hidrocera mo	Bojo	1	<i>Greyware</i>
SD029	U.E. 14	E.4	Cerâmica Esmaltada		Prato	Bordo	1	Puebla Polícromo
SD030			Cerâmica Torneada Não-vidrada		Indeterminado	Indeterminado	1	
SD031			Botija		Botija	Perfil Completo	38	
MUSEU HISTÓRICO DE CARTAGENA DE ÍNDIAS								
MUHC A001			Cerâmica Esmaltada		Alguidar	Bordo	1	
MUHC A002			Cerâmica Esmaltada		Prato	Bordo	1	Azul sobre Azul (Sevilha)
MUHC A003			Cerâmica Esmaltada		Taça	Fundo	1	
MUHC A004			Cerâmica Esmaltada		Prato	Perfil Completo	1	Azul sobre Azul (Ligúria)
MUHC A005			Cerâmica Esmaltada		Candelabro	Fundo	1	
MUHC A006			Cerâmica Torneada Vidrada		Prato	Perfil Completo	1	
MUHC A007			Cerâmica Esmaltada		Prato	Fundo	1	Azul sobre Azul (Ligúria)
MUHC A008			Cerâmica Esmaltada		Prato	Fundo	1	Azul sobre Azul (Sevilha)
MUHC A009			Cerâmica Esmaltada		Prato	Fundo	1	Azul sobre Azul (Sevilha)
MUHC A010			Cerâmica Esmaltada		Pote/ Servidor	Fundo	1	<i>Mayólica Cartagena</i>

MUHC A011			Botija		Botija	Bordo	1	
MUHC A012			Botija		Botija	Bordo	1	
MUHC A013			Botija		Botija	Bordo	1	
MUHC A014			Cerâmica Esmaltada		Servidor	Perfil Completo	1	<i>Mayólica Cartagena</i>
MUHC A015			Azulejo		Azulejo		3	

Categorias Cerâmicas	TOTAL	TOTAL (%)	NMI	NMI (%)
Cerâmica Manual <i>Crespo</i>	240	28,47%	108	25,17%
Cerâmica Manual <i>Desgrasante arrastrado fino</i>	1	0,12%	1	0,23%
Cerâmica Manual <i>Tonala</i>	2	0,24%	2	0,47%
Cerâmica Torneada Não-vidrada	173	20,52%	59	13,75%
Cerâmica Torneada Vidrada	26	3,08%	20	4,66%
Stoneware	10	1,19%	6	1,40%
Botija	135	16,01%	44	10,26%
Cachimbo	6	0,71%	6	1,40%
Cerâmica Esmaltada	242	28,71%	175	40,79%
Porcelana	3	0,36%	3	0,70%
Cerâmica de Construção	2	0,24%	2	0,47%
Azulejo	3	0,36%	3	0,70%
TOTAL	843	100%	429	100%

Tabela 5: Distribuição do conjunto artefactual total e NMI por categoria cerâmica.



Gráfico 1: Distribuição do conjunto artefactual total por categoria cerâmica.



Gráfico 2: Distribuição do conjunto artefactual total por categoria cerâmica, em percentagem.

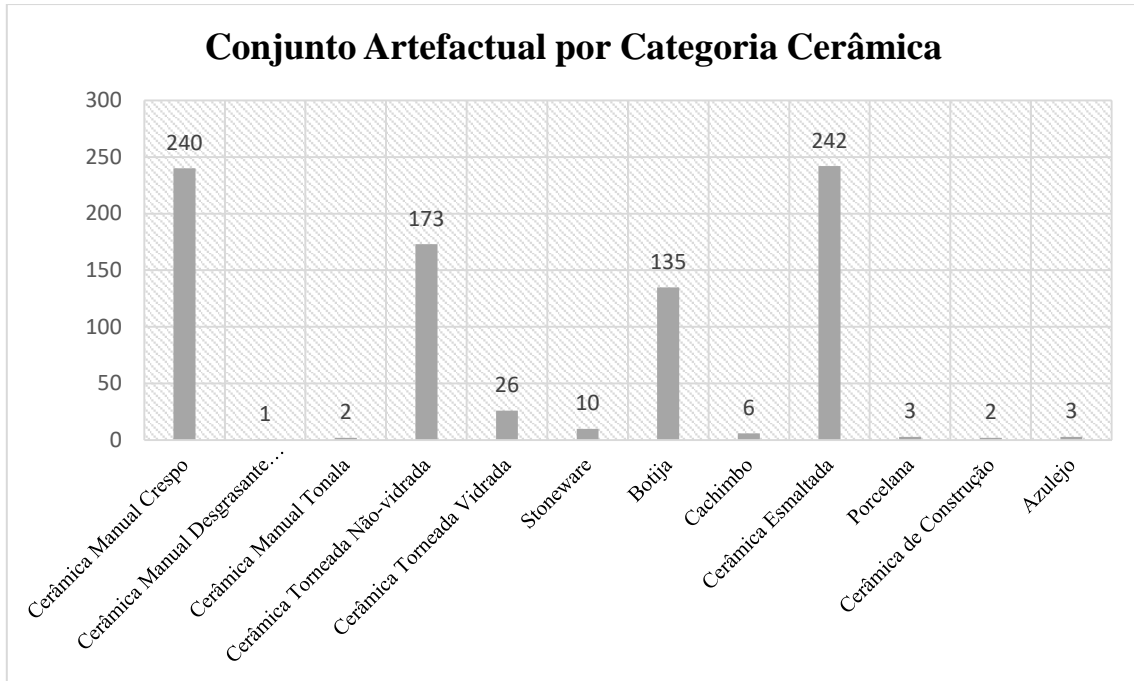

Gráfico 3: Distribuição do conjunto artefactual, em Número Mínimo de Indivíduos, por categoria cerâmica.

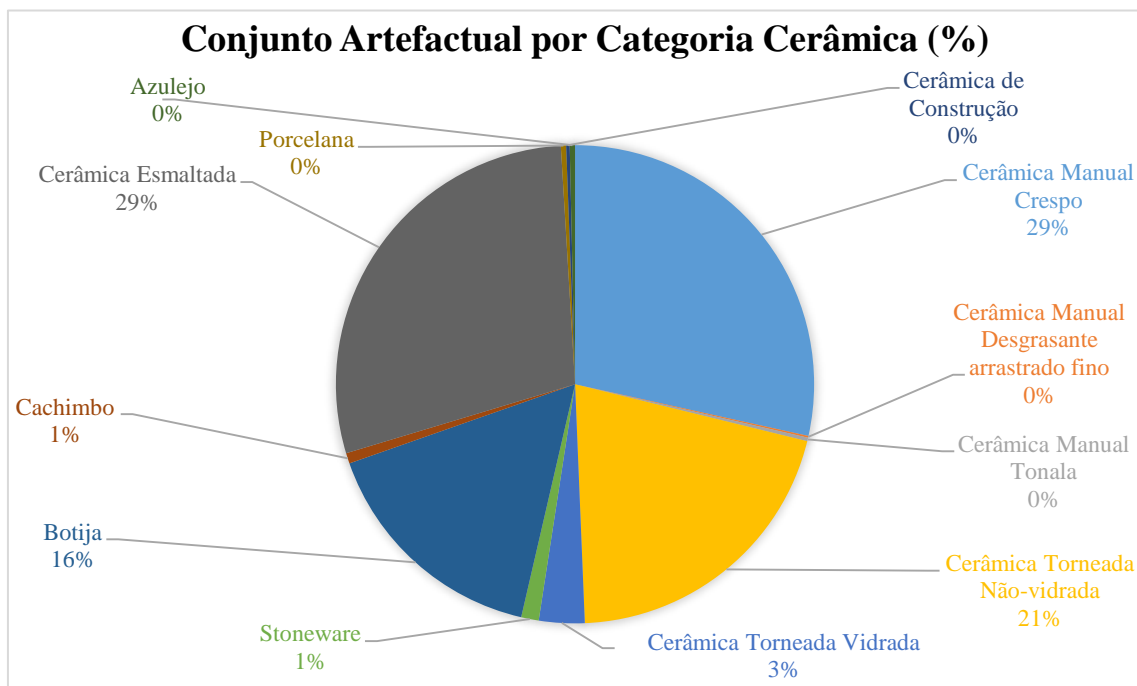

Gráfico 4: Distribuição do conjunto artefactual, em Número Mínimo de Indivíduos, por categoria cerâmica em percentagem.

GRUPOS FUNCIONAIS	NMI	NMI%
Cerâmicas de Mesa	136	50,2%
Cerâmicas de Cozinha	45	16,6%
Armazenamento	57	21,0%
Cerâmica de Construção	5	1,8%
Decorativo/Ornamental	2	0,7%
Ingestão de líquidos	5	1,8%
Objetos de higiene/Sanitários	14	5,2%
Iluminação	1	0,4%
Cachimbo	6	2,2%
TOTAL	271	100%

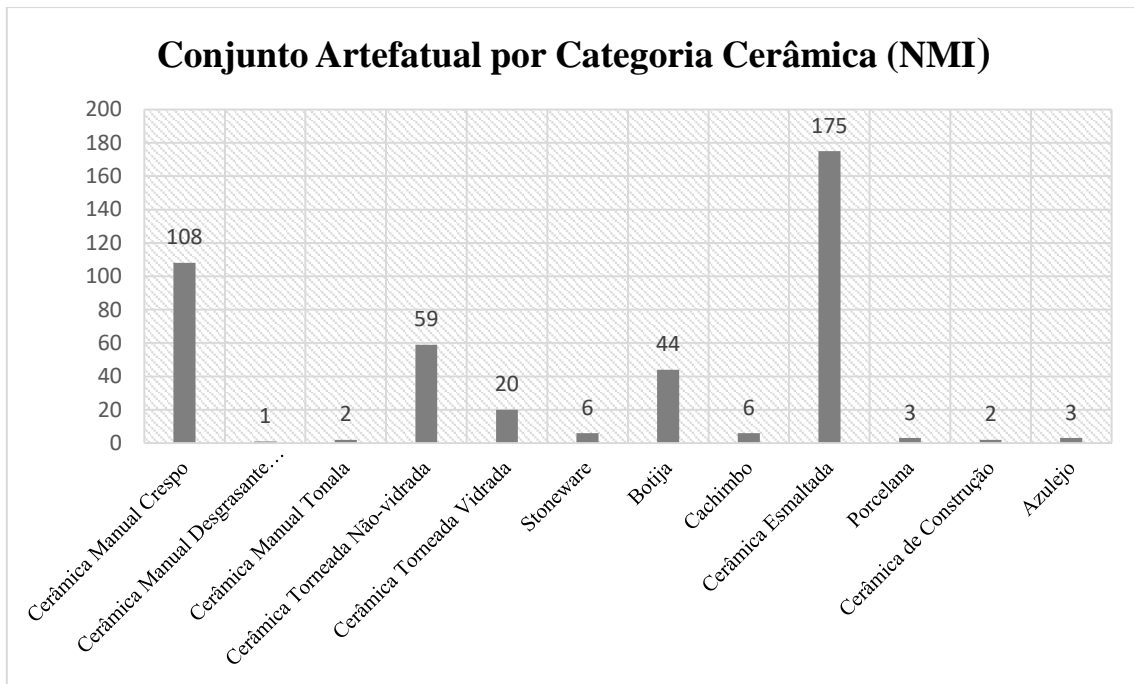
Tabela 6: Distribuição dos NMI por categorias funcionais

Fabricos	Bordos	Bojos	Fundo	Asa	Pelfil Completo	Indeterminado	TOTAL	NMI
<i>Crespo Café</i>	8	10	-	-	-	-	18	8
<i>Olla</i>	5						5	5
<i>Cuenco</i>	1						1	1
Indeterminado	2						2	2
<i>Crespo Fino</i>	20	23	-	-	-	-	43	36
<i>Olla</i>	7						7	7
<i>Cuenco</i>	11						11	11
Bandejas	2						2	2
<i>Crespo Rojo Arenoso</i>	56	112	1	-	-	-	169	57
<i>Olla</i>	20						20	20
<i>Olla Globular</i>	5						5	5
<i>Cuenco</i>	25						25	25
Indeterminado	6		1 (pé)				7	7
<i>Rojo Brunido</i>	4	2	2	1	-	1	10	7
<i>Cuenco</i>	2						2	2
<i>Olla</i>	1						1	1
Indeterminado	1		2	1		1	5	4
<i>Tonala</i>	-	2	-	-	-	-	2	2
<i>Desgrasante arrastrado fino</i>	-	1	-	-	-	-	1	1
<i>Cerâmica Torneada Não-vidrada</i>	20	93	11	8	3	2	137	40
Taça	4		4				8	8
Jarro			1				1	1
Cântaro	1			1			2	2
Alguidar	2				1		3	3
Servidor					1		1	1
Prato	3		2				5	5
Prato/tampa					1		1	1
Fogareiro	4						4	4
Pote	1		1				2	2
Jarra				1			1	1
Bilha	2						2	2
Indeterminado	3		3	6		2	14	10
<i>Cerâmica Pedrada</i>	1	16	-	-	-		17	7
Pote	1						1	1
Púcaro/Copo		3					3	3
Indeterminado		13					13	3
<i>Biscocho Ware</i>	1	8	-	-	-		9	8
Púcaro/Copo	1						1	1
<i>Greyware</i>	-	10	-	-	-		10	4
Hidroceramo		10					10	4
<i>Cerâmica Torneada Vidrada</i>	8	11	2	-	4	1	26	20
Jarra	1						1	1
Pote	2						2	2

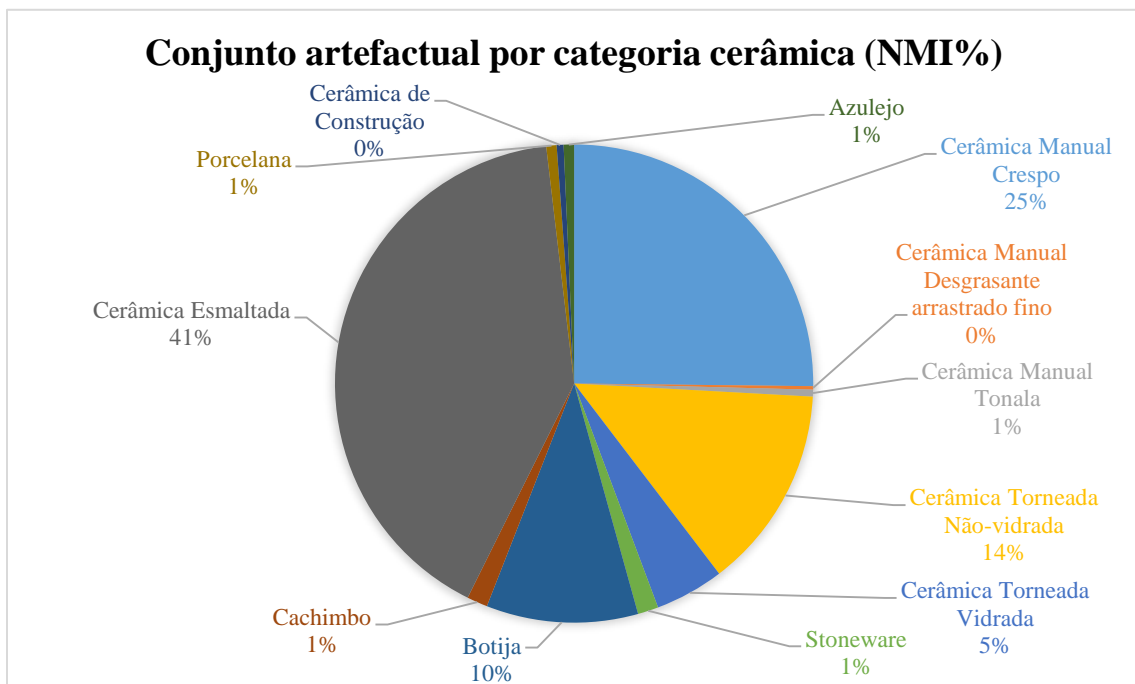
Púcaro	1						1	1
Jarro			1				1	1
Servidor	1				1		2	2
Taça	1				1		2	2
Prato	3	2	1		2		8	4
Indeterminado						1	1	1
Stoneware	1	9	-	-	-		10	6
Prato	1						1	1
Botija	5	91	-	-	39		135	44
Cachimbo	Haste	Fornilho					6	6
	4	2					6	6
Cerâmica Esmaltada	63	132	30	3	14		242	175
Prato	27	3	13		8		51	42
Taça	24		6		3		33	24
Servidor	2	9	3		1		17	11
Alguidar	1		2				3	3
Candelabro			1				1	1
Jarro	1						1	1
Pote	2						2	2
Indeterminado	6		5	3			13	13
Porcelana	1	-	2	-	-		3	3
Taça	1		1				2	2
Prato			1				1	1
Azulejo	-	-	-	-	-		3	3
Cerâmica de Construção							2	2

Tabela 7: Distribuição do total e NMI por formas em cada categoria cerâmica.

PRODUÇÕES	TOTAL (%)
Produção Local	52%
Importações	40%

Tabela 8: Percentagem de cerâmica local vs cerâmica importada.



Gráfico 5: Percentagem de cerâmica local vs cerâmica importada.

PRODUÇÕES LOCAIS	TOTAL (%)
Tradição Indígena - Crespo	61%
Tradição Europeia - <i>Criolla</i>	39%

Tabela 9: Produções locais: percentagem de tradição indígena vs tradição europeia.

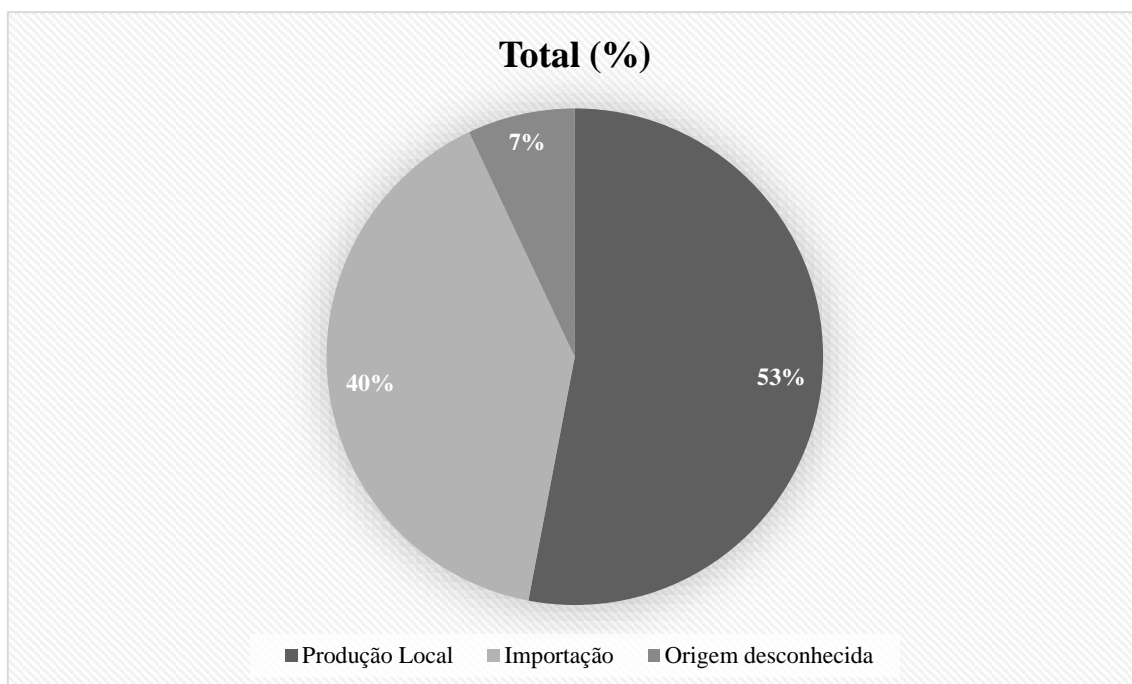

Gráfico 6: Produções locais: percentagem de tradição indígena vs tradição europeia.

CATEGORIAS CERÂMICAS IDENTIFICADAS
Cerâmica Crespo
Crespo Café
Crespo Fino
Crespo Rojo Arenoso
Crespo Rojo Arenoso Brunido
Cerâmica Desgrasante arrastrado fino
Cerâmica Tonalá
Cerâmica torneada não vidrada
Cartagena Rojo Compacto
Cartagena Rojo Compacto Fino
Cerâmica Pedrada/ Feldspar-inlaid redware
Bizcocho Ware
Greyware
Cerâmica torneada vidrada
Cartagena Rojo Compacto Vidriado
Melado de Sevilha
Vidrado Verde de Sevilha
Marmoreadas de Pisa/ Slipware Pisan
Rey ware/Taches Noires
Cerâmica Esmaltada
Produções Sevilhanas
Columbia Plain
Linear Blue ou Yayal Blue on White
Blue on Blue
Blue-Green Bacín
Triana Polícromo
Triana Simples
Triana de Ramazón
Triana Anular
Triana Floreal
Produções Italianas

Blue on Blue
Montelupo Fiorentino
Produções Francesas
Normandie Blue on White
Produções Mexicanas
Abó
Puebla Polícroma
Puebla Blue on White
Produção local
Mayólica Cartagena
Porcelana
Stoneware
Botija
Cachimbo

Tabela 10: Categorias cerâmicas identificadas nesta coleção.

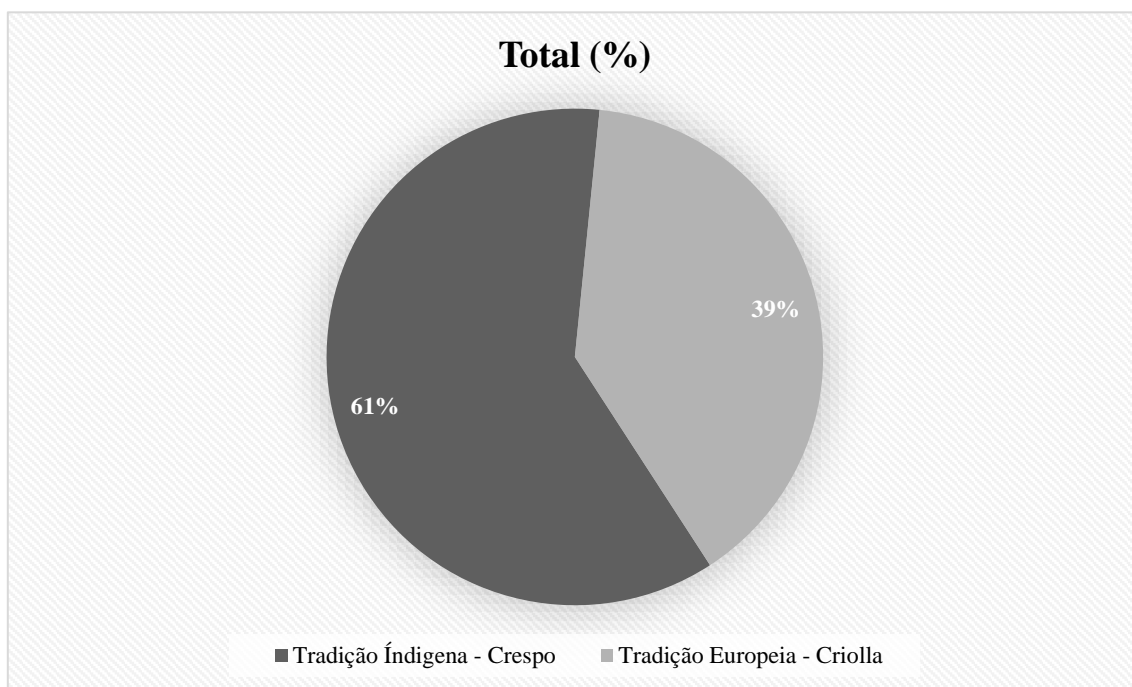
CORRESPONDÊNCIA DE NOMENCLATURAS	
Português	Castelhano
Taça/tigela	Cuenco
Prato	Plato
Púcaro	Búcaro
Panela	Olla
Pote	Olla
Alguidar	Lebrillo
Fogareiro	Anafe
Cântaro	Cântaro/Tinaja
Bilha	Jarro
Jarro	Jarro
Jarra	Florero
Servidor	Bacín
Cachimbo	Pipa
Botija/anforeta	Botija
Candelabro	Candelabro

Tabela 11: Correspondência de nomenclaturas: português/castelhano

VIII. Apêndices

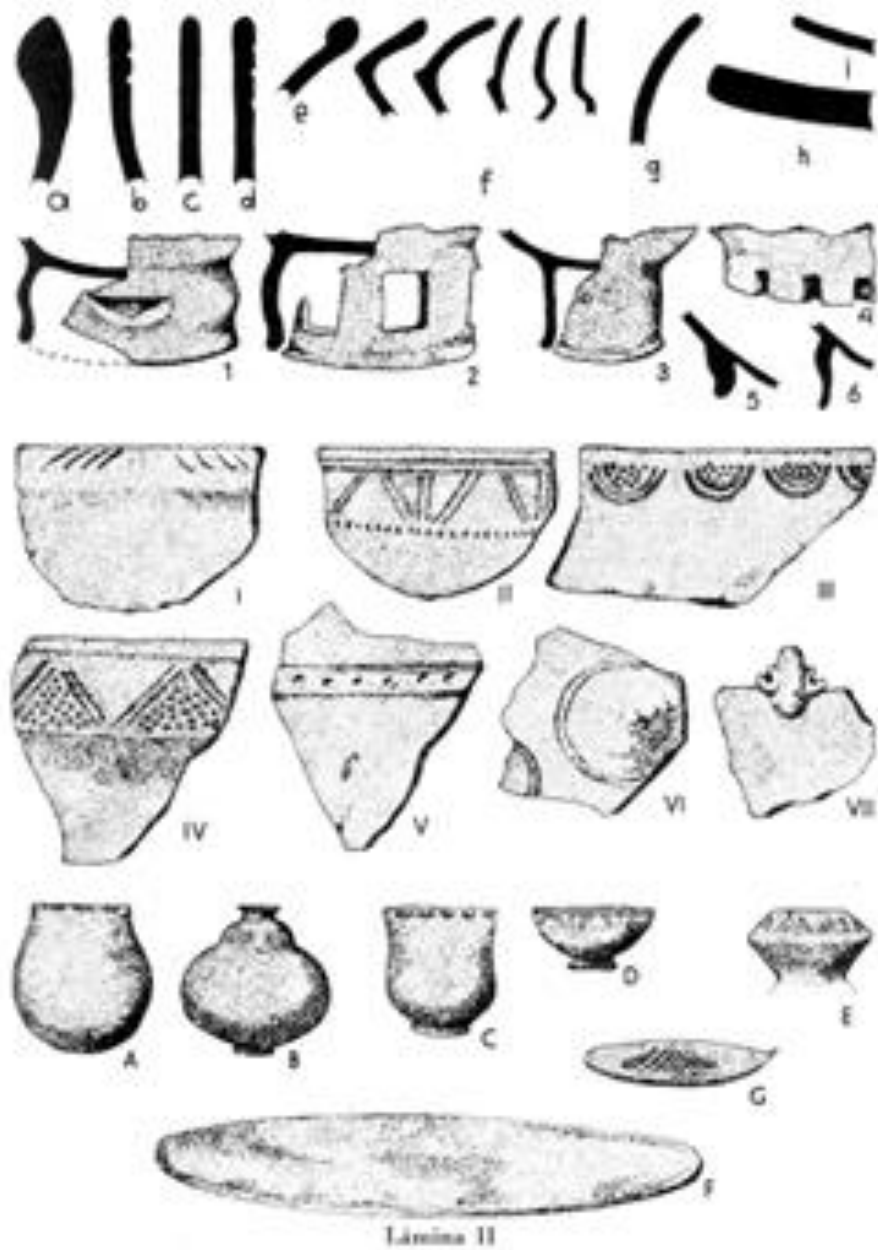

Figura 61: Lámina II: Tipos de bordo, fundo, decoración e formas do estilo Crespo, segundo Dussán, 1954.



Figura 62: Lámina III: Tipos de decoração do estilo Crespo, segundo Dussán, 1954.