

# FENÍCIOS E PÚNICOS, POR TERRA E MAR • 2

Ana Margarida Arruda, ed.



# Fenícios e Púnicos, por terra e mar

Actas do VI Congresso Internacional  
de Estudos Fenícios e Púnicos  
Volume 2

Ana Margarida Arruda (Ed.)



CENTRO DE ARQUEOLOGIA  
DA UNIVERSIDADE  
DE LISBOA  
uniarq



FUNDAÇÃO  
CALOUSTE  
GULBENKIAN

## estudos & memórias

Série de publicações da UNIARQ (Centro de Arqueologia da Universidade de Lisboa)

Direcção e orientação gráfica: Victor S. Gonçalves

6.

*Fenícios e Púnicos, por terra e mar. 2. Actas do VI Congresso Internacional de Estudos Fenício Púnicos.*

Edição (preparação, revisão e correcção de conteúdos): Ana Margarida Arruda.

Design gráfico e composição: Rui Roberto de Almeida

Capa: Prótomo de leão, de bronze. Santuário da Rua do Rato, Alcácer do Sal. Séc. 6º a.n.e.

Foto: Victor S. Gonçalves.

Dimensões reais: comprimento 75,70 mm; diâmetro da extremidade proximal (encaixe) 35,16 mm.

Impressão: Europress, Lisboa, 2014, 500 exemplares.

ISBN: 978-989-95653-9-5

Depósito Legal: 365184/13

Copyright © Autores

*Toda e qualquer reprodução de texto e imagem é interdita, sem a expressa autorização dos autores, nos termos da lei vigente, nomeadamente o DL 63/85, de 14 de Março, com as alterações subsequentes.*

Volumes anteriores de esta série:

1.

LEISNER, G. e LEISNER, V. (1985) – *Antas do Concelho de Reguengos de Monsaraz*. Reimpressão do volume de 1951. Lisboa: UNIARQ.

2.

GONÇALVES, V. S. (1989) – *Megalitismo e metalurgia no Alto Algarve Oriental. Uma aproximação integrada*. 2 vols. Lisboa: UNIARQ.

3.

VIEGAS, C. (2011) – *A ocupação romana do Algarve. Estudo do povoamento e economia do Algarve central e oriental no período romano*. Lisboa: UNIARQ.

4.

QUARESMA, J. C. (2012) – *Economia antiga a partir de um centro de consumo lusitano. Terra sigillata e cerâmica africana de cozinha em Chãos Salgados (Miróbriga)*. Lisboa: UNIARQ.

5.

ARRUDA, A. M., ed. (2013) - *Fenícios e Púnicos, por terra e mar. 1. Actas do VI Congresso Internacional de Estudos fenício-púnicos*. Lisboa: UNIARQ.

PARA INTERCÂMBIO (ON PRIE L'ÉCHANGE, EXCHANGE ACCEPTED):

CENTRO DE ARQUEOLOGIA DA UNIVERSIDADE DE LISBOA

A/C PROF. VICTOR S. GONÇALVES

FACULDADE DE LETRAS P-1600-214 LISBOA PORTUGAL

# Fenícios e Púnicos, por terra e mar

Actas do VI Congresso Internacional  
de Estudos Fenícios e Púnicos

Vol.2

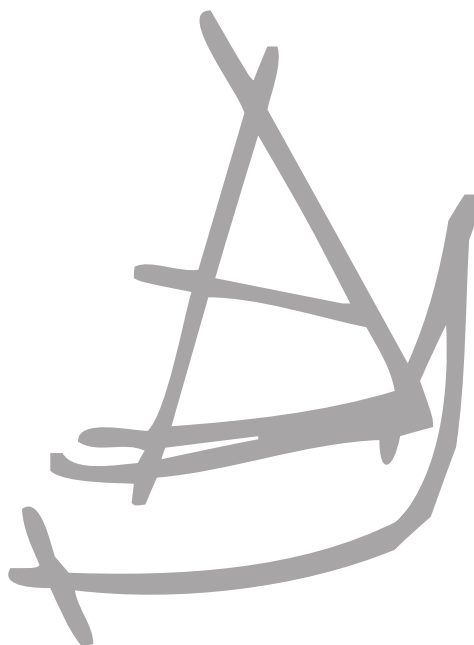

**Ana Margarida Arruda (Ed.)**

6.º Congresso Internacional EFP,  
Fenícios e Púnicos, por terra e mar, Lisboa

Faculdade de Letras da Universidade de Lisboa  
25 de Setembro a 1 de Outubro de 2005



## ÍNDICE

<i>A oeste tudo de novo. Novos dados e outros modelos interpretativos para a orientalização do território português</i> ANA MARGARIDA ARRUDA .....	513
<b>Arqueologia, sítios e materiais .....</b>	<b>537</b>
<i>The Phoenician Kingdom of Sidon in the Light of Recent Evidence from Tell el-Burak-Lebanon</i> HÉLÈNE SADER .....	538
<i>Tell Abu Hawam y los primeros fenicios en el Atlántico</i> JACQUELINE BALENSI, FRANCISCO GÓMEZ .....	550
<i>Vers une définition archéologique du cothon: port artificiel creusé. Des origines a 146 av. j.-C.</i> NICOLAS CARAYON .....	558
<i>Documenti «precoloniali» dei Phoinikes nel golfo di Oristano (Sardegna centro occidentale)</i> RAIMONDO ZUCCA .....	564
<i>Some remarks on the function of punic pottery from the settlement of Sant'Antioco in Sardinia</i> LORENZA CAMPANELLA .....	572
<i>I fenici di ... Neapolis (Cagliari - Sardegna)</i> ELISABETTA GARAU .....	582
<i>Selinunte dal 409 al 250 a.C.. Fonti archeologiche e numismatiche a confronto</i> V. TUSA, A. CUTRONI TUSA .....	592
<i>Nuevas investigaciones en Abdera (Almería, España). Primeros resultados</i> JOSÉ LUIS LÓPEZ CASTRO, FRANCISCO ALCARAZ HERNÁNDEZ, ANA SANTOS PAYÁN TORRES .....	618
<i>Fenicios y Púnicos en la Bahía de Mazarrón, desde la perspectiva ocupacional del promontorio costero de Punta de Los Gavilanes</i> MARÍA MILAGROSA ROS SALA .....	626
<i>Carmona tartesia entre la tradición y el cambio (siglos VIII-VI a.C.)</i> MARIA BELÉN, ANA RUT BOBILLO, M <sup>a</sup> CARMEN GARCÍA MORILLO, J. M. ROMÁN, J. VÁZQUEZ .....	640
<i>Ceuta, un nuevo asentamiento del siglo VII a.C. en el norte de África</i> FERNANDO VILLADA PAREDES, JOAN RAMON TORRES, JOSÉ SUÁREZ PADILLA .....	650
<i>Los fenicios en el suroeste atlántico. una revisión desde el registro arqueológico de Huelva</i> FRANCISCO GÓMEZ TOSCANO .....	662
<i>The earliest Phoenician, Greek and Sardinian ceramics found in Huelva: a support for Tashish in 1 Kings 10.22.</i> FERNANDO GONZÁLEZ DE CANALES, LEONARDO SERRANO, JORGE LLOMPART .....	668
<i>As cerâmicas pré-romanas de Faro</i> ELISA DE SOUSA .....	680
<i>Mértola – plataforma comercial durante a Idade do Ferro: a coleção de Estácio da Veiga</i> PEDRO BARROS .....	688
<i>Práticas metalúrgicas na Quinta do Almaraz (Cacilhas, Portugal): vestígios orientalizantes</i> ANA ÁVILA DE MELO, PEDRO VALÉRIO, LUÍS DE BARROS, MARIA DE FÁTIMA ARAÚJO .....	698
<i>Novos dados sobre a ocupação pré-romana da cidade de Lisboa. a intervenção da Rua de São João da Praça</i> JOÃO PIMENTA, MARCO CALADO, MANUELA LEITÃO .....	712



<i>Sobre a ocupação pré-romana de Olisipo: a Intervenção Arqueológica Urbana da Rua de São Mamede ao Caldas N.º 15</i> JOÃO PIMENTA, RODRIGO BANHA DA SILVA, MARCO CALADO .....	724
<i>Evidências orientalizantes na área urbana de Lisboa: o caso dos edifícios na envolvente da Mãe de Água do Chafariz d'El Rei</i> VICTOR FILIPE, MARCO CALADO, MANUELA LEITÃO .....	736
<i>As ânforas pré-romanas da Alcáçova de Santarém</i> PATRÍCIA BARGÃO .....	748
<i>Las ánforas de época republicana de Lixus (Larache, Marruecos)</i> CARMEN ARANEGUI, HICHAM HASSINI, JAIME VIVES-FERRÁNDIZ .....	756
<i>Bronze male deities: elements for the identification of a phoenician group in Mediterranean</i> JAVIER JIMÉNEZ ÁVILA .....	762
<i>Los Marfiles hispano fenicios de Medellín (Badajoz, España)</i> MARTÍN ALMAGRO-GORBEA .....	772
<i>El Morro de Mezquitilla en el siglo VIII a.C.: un asentamiento oriental en tierra virgen</i> GERTA MAAß-LINDEMANN .....	780
<i>Un amuleto fenopúnico del Golfo de Cádiz</i> JUAN JOSÉ LÓPEZ AMADOR, JOSÉ ANTONIO RUIZ GIL .....	788
<i>Colgantes de pasta vítrea en forma de cabeza negroide</i> JORDI H. FERNÁNDEZ, BENJAMÍ COSTA, ANA MEZQUIDA .....	800
<i>Estudio palinológico de Castro Marim</i> ANA M <sup>a</sup> . HERNÁNDEZ CARRETERO .....	810
<b>Arqueologia e território .....</b>	<b>817</b>
<i>Sobre la llamada geografía sagrada fenicia en el Extremo Occidente: otras perspectivas de estudio</i> MIREIA LÓPEZ-BERTRAN .....	818
<i>Nuevas dimensiones (geográficas e historiográficas) del fenómeno púnico-gaditano</i> JUAN CARLOS DOMÍNGUEZ PÉREZ .....	826
<i>El concepto de hinterland y su aplicación al mundo fenicio arcaico</i> EDUARDO GARCÍA ALFONSO .....	832
<i>El comercio púnico en Spal</i> EDUARDO FERRER ALBELDA, F. J. GARCÍA FERNÁNDEZ, D. GONZÁLEZ ACUÑA .....	838
<i>Nuevas perspectivas sobre la producción cerámica del alfar gadirita de Torre Alta (San Fernando, Cádiz): algunas formas «excepcionales» de su repertorio</i> ANTONIO M. SÁEZ ROMERO .....	850
<i>La producción anfórica tardopúnica de Gadir (ss. II – I a.C.): nuevos datos aportados por el alfar de C/ Asteroides (San Fernando, Cádiz)</i> ANTONIO M. SÁEZ ROMERO, DARÍO BERNAL CASASOLA, ANA I. MONTERO FERNÁNDEZ .....	866
<b>Arquitectura e urbanismo .....</b>	<b>879</b>
<i>Viver no Campo: o sítio da Herdade da Sapatoa 3 e o povoamento rural centro alentejano em meados do 1º milénio a.C.</i> RUI MATALOTO, CARLA MATÍAS .....	880
<i>Arquitectura doméstica en el Cerro del Villar: uso y función del espacio en el edificio 2</i> A. DELGADO, M. FERRER, A. GARCIA, M. LÓPEZ, M. MARTORELL, G. SCIORTINO .....	900

<i>Les fouilles Tuniso-Belges du Terrain Bir Massouda (2002-2005) : contribution à la connaissance de la topographie de Carthage à l'époque archaïque</i>	
B. MARAOUI TELMINI, F. CHELBI, ROALD F. DOCTER .....	906
<i>Rome "La Sapienza" University Renewed Excavations at Motya (2002-2005)</i>	
LORENZO NIGRO .....	918
<i>Motya, Area F: the west gate and western fortress</i>	
GABRIELE ROSSONI, FABIO CATRACCHIA, TATIANA PAGNANI .....	932
<i>Motya, Area C West: the Eastern Quay of the Kothon</i>	
LORENZO NIGRO, VALENTINA PIGNATELLI, PIER FRANCESCO VECCHIO .....	936
<i>Motya, Area D: the "House of the Domestic Shrine"</i>	
LORENZO NIGRO, ALICE CALTABIANO, FEDERICA SPAGNOLI .....	940
<i>Lilibeo: un esempio dell'urbanistica punica in Sicilia</i>	
ENRICO CARUSO .....	946
<i>I pavimenti a tessere fittili in contesti punici: questioni di terminologia, tipologia e diffusione</i>	
ANTONELLA MEZZOLANI .....	960
<i>Un quartier d'habitat et d'ateliers hellenistico-puniques sur l'acropole de Selinonte, Sicile</i>	
MARTINE FOURMONT .....	970
<i>Gli scavi di Gennaro Pesce a Tharros: Riletture e riflessioni a partire dal giornale di scavo</i>	
MAURO MEDDE .....	982
<b>Arqueología sacra .....</b>	<b>991</b>
<i>El santuario púnico de sa Capelleta (Eivissa)</i>	
J. M <sup>a</sup> LÓPEZ GARÍ, RICARD MARLASCA MARTÍN, M <sup>a</sup> J. ESCANDELL TORRES .....	992
<i>El Carambolo, un santuario oriental en la paleodesembocadura del Guadalquivir</i>	
ÁLVARO FERNÁNDEZ FLORES, ARACELI RODRÍGUEZ AZOGUE .....	1000
<i>Depósitos fundacionales púnicos de Cartago</i>	
KARIN MANSEL .....	1010
<i>Un altare bruciaprofumi punico dalla "Casa del sacello domestico" (Mozia)</i>	
FEDERICA SPAGNOLI .....	1022
<i>Motya, Area C East: offering deposits in Sanctuary C3</i>	
LORENZO NIGRO, DANIELA FRANCHI, VALENTINA MUSELLA, FIAMMETTA SUSANNA .....	1044
<i>Algunos indicios sobre la (posible) práctica de sacrificios humanos en Cádiz</i>	
A. M. NIVEAU DE VILLEDARY Y MARIÑAS .....	1050
<i>La divinidad femenina de origen oriental y su reflejo en los santuarios ibéricos</i>	
LOURDES PRADOS TORREIRA .....	1062
<i>El lenguaje de las plantas en las necrópolis fenicias de la Península Ibérica</i>	
ANA RUT BOBILLO LOBATO .....	1072
<b>Arqueología funeraria .....</b>	<b>1081</b>
<i>Algunas cuestiones sobre la población fenicia de Tiro (S. IX-VI a. C.)</i>	
LAURA TRELISÓ CARREÑO .....	1082
<i>Symbolism and ritual in mortuary contexts in Punic Malta</i>	
CLAUDIA SAGONA .....	1090
<i>Cagliari, Tuvixeddu – Quartucciu, Pill'e Matta. Notizie da due necropoli puniche</i>	
DONATELLA SALVI .....	1100

<i>La necropoli punica di Palermo (scavi 2000-2005). Spazio funerario, tipologie tombali e rituali</i> FRANCESCA SPATAFORA .....	1118
<i>Fenici e indigeni nella necropoli arcaica di Monte Sirai: nuove evidenze</i> MASSIMO BOTTO .....	1132
<i>Fenici e punici nella Sardegna meridionale</i> PIERO BARTOLONI .....	1146
<i>La necropoli di Othoca (S. Giusta - Or): la campagna di scavo del 2003</i> CARLA DEL VAIS, EMERENZIANA USAI .....	1154
<i>Contesti tombali inediti dalla necropoli punica di Sulcis</i> VALENTINA MELCHIORRI .....	1162
<i>Una tomba a cassone litico di età punica dal territorio di S. Sperate-Bia de Deximu Beccia (Cagliari-Sardegna)</i> MAURIZIA CANEPA, CONSUELO COSSU .....	1174
<i>Contesti tombali inediti dalla necropoli punica di Sulcis Una fosa de cremación de la necrópolis del Puig des Molins (Eivissa)</i> ANA MEZQUIDA, JORDI. H. FERNÁNDEZ, BENJAMÍ COSTA .....	1182
<i>Expresiones ideológicas y prácticas funerarias en el sureste de la Península Ibérica</i> JAIME VIVES-FERRÁNDIZ SÁNCHEZ .....	1190
<i>Phoenician cinerary urns from the Tophet of Sulcis: typological, chronological and functional aspects</i> ILARIA MONTIS .....	1198

# SOBRE A OCUPAÇÃO PRÉ-ROMANA DE OLISIPO: A INTERVENÇÃO ARQUEOLÓGICA URBANA DA RUA DE SÃO MAMEDE AO CALDAS N.º 15 \*

João Pimenta<sup>1</sup>  
Rodrigo Banha da Silva<sup>2</sup>  
Marco Calado<sup>3</sup>

<sup>1</sup> *Arqueólogo. Museu Municipal Vila Franca de Xira*

<sup>2</sup> *Arqueólogo. Museu da Cidade de Lisboa / Universidade Nova de Lisboa*

<sup>3</sup> *Arqueólogo. Colaborador do Museu da Cidade, Lisboa*

## RESUMO

Na sequência do projecto de reabilitação de um edifício oitocentista, em pleno centro histórico da cidade antiga de Lisboa, efectuaram-se trabalhos arqueológicos preventivos.

Apesar dos níveis de ocupação proto-históricos estarem muito perturbados pelas sucessivas ocupações do espaço, ao longo de quase três mil anos, foi possível identificar e escavar três contextos bem preservados da Idade do Ferro.

O estudo e análise do espólio aí identificado, em particular no contexto 1, permite pela primeira vez na história da arqueologia urbana da cidade, atestar sem margem de dúvidas uma fase recuada de ocupação ainda de inícios do primeiro milénio a.C.

## ABSTRACT

The rehabilitation of an old building in the historical centre of Lisbon motivated a rescue archaeological work on the site.

Although the proto-historic stratigraphy were very disturbed by later occupations, it was possible to identify and to excavate three well preserved contexts dated of the Iron Age.

For the first time in Lisbon's urban archaeology, an occupation of the beginnings of the first millennium B.C. is confirmed, chronology based upon the study and analysis of the ceramics identified on this site, particularly those of context 1.

---

\* Trabalho ampliado e revisto, originalmente apresentado como poster

## Introdução

O projecto de reabilitação de um edifício oitocentista, na rua de São Mamede ao Caldas n.º 15 em pleno centro histórico da cidade romana e medieval de Lisboa, proporcionou novos dados sobre os primeiros momentos da ocupação sidérica do antigo povoado da colina do Castelo<sup>1</sup>.

Apesar da extensão da área intervencionada, as acções derivadas da continuidade e intensidade da ocupação humana, onde se destacam os trabalhos de reconstrução da cidade após o grande sismo de 1755, provocaram a obliteração profunda do registo arqueológico, em especial o relativo aos momentos mais antigos do aglomerado. No entanto, foi possível identificar e escavar, em três áreas distintas, unidades estratigráficas preservadas, associadas a estruturas positivas que assentavam directamente sobre o substrato geológico.



Fig. 1. Mapa da Localização de Olisipo (Lisboa), na península Ibérica e no Vale do Tejo

<sup>1</sup> A coordenação da Intervenção ficou sob a alçada da Divisão de Museus e Palácios da Câmara Municipal de Lisboa, sendo a direcção científica da competência do Dr. Rodrigo Banha da Silva, tendo participado nestes trabalhos o Dr. Vasco Leitão Santos, Dr.ª Sandra Pisco e Marco Calado.



Fig. 2. Fotografia aérea da colina do Castelo



Fig. 3. Planta da cidade de Lisboa com a localização do edifício n.º 15 da Rua de São Mamede ao Caldas



Fig. 4. Planta do edifício n.º 15 da Rua de São Mamede ao Caldas com a implantação dos contextos pré-romanos

### Contexto 1:

Estrutura antrópica de contenção de plataforma da encosta, que nesta área da colina é constituída por areolas não consolidadas. Esta foi realizada através da aplicação de margas do substracto misturadas com matéria vegetal.

As unidades estratigráficas associadas a esta estrutura e que podemos correlacionar com o período da sua utilização/abandono, ofereceram abundante material arqueológico, do qual se destaca a cerâmica. O conjunto exumado é constituído maioritariamente por cerâmica manual (61%), tendo sido possível distinguir dois grandes grupos.

O grupo 1 caracteriza-se por pastas grosseiras com numerosos elementos não plásticos, evidenciando cozeduras redutoras e superfícies apenas alisadas ou com acabamento a “cepillo”. Os fragmentos que podemos observar deste grupo, são essencialmente bojós, à excepção de três bocais (Fig. 7, n.º 20 a 22), correspondendo a vasos de armazenamento de perfil em esse, de dimensão variável. Este tipo de recipientes encontra-se bem representado na Alcáçova de Santarém (Arruda, 2002, p. 174, fig. 110), em Lisboa no Claustro da Sé (Arruda, 2002, p. 116) e nos Moinhos da Atalaia (Pinto e Parreira, 1977, fig. 2).

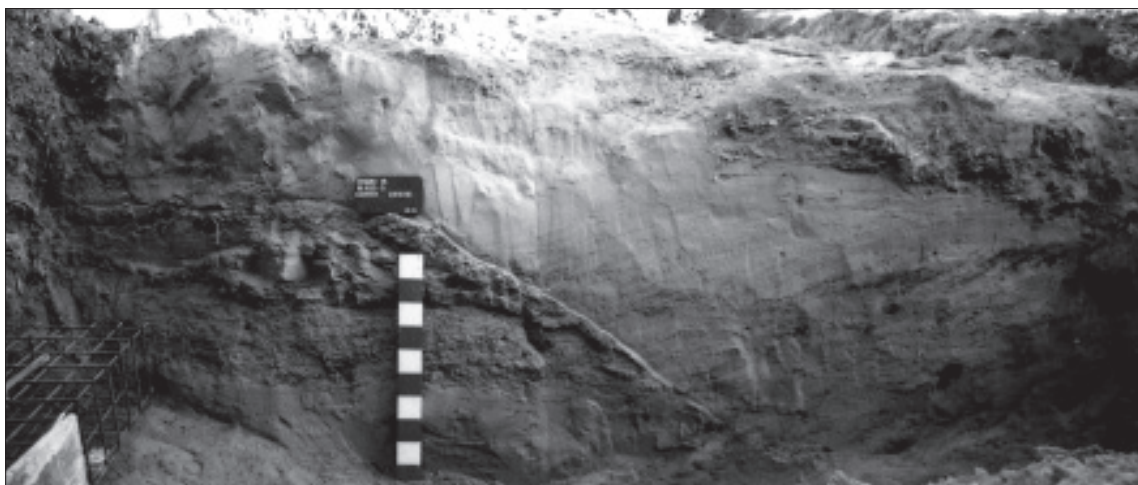

Fig. 5. Fotografia do corte da estrutura de contenção de plataforma da encosta

O grupo 2 distingue-se pelas suas pastas bem depuradas, apresentando escassos elementos não plásticos de dimensões reduzidas e bem distribuídos. As suas superfícies são cuidadosamente polidas e nalguns casos mesmo brunidas. As formas identificadas correspondem a taças carenadas com paredes muito finas e acabamento cuidado (Fig. 7 n.º 12 a 16 e 23). Este grupo encontra paralelos muito próximos em Santarém, onde foi individualizado como o Grupo 3 (Compare-se com Arruda, 2002, p. 174) e nos Moinhos da Atalaia, (Pinto e Parreira, 1977, fig. 2).

Um fragmento de bordo que incluímos neste grupo, apresenta características que nos levam a destacá-lo destas produções. Trata-se de um fragmento de taça carenada de paredes muito direitas, com arranque de carena bem marcada (Fig. 7 n.º 24). Do ponto de vista morfológico aproxima-se da cerâmica de tipo Medellín (Almagro-Gorbea, 1977), mas o seu estado de conservação não permite verificar se terá tido pintura nas suas superfícies. Produções similares ainda evidenciando pintura, foram recentemente detectadas no vale do Tejo (Arruda, 2005) e no Sado em Abul (Mayet e Silva, 2000, p. 38-39).

Por último, identificou-se um pequeno fragmento de taça carenada com decoração externa em ornatos brunidos tipo “Lapa do Fumo” (Fig. 7, n.º 17). Esta característica decoração é típica do Bronze final, mas parece ter-se prolongado até aos primeiros contactos com o mundo fenício (Cardoso, 1995).

Entre a cerâmica a torno sobressai a cerâmica de engobe vermelho (9%). A análise macroscópica das suas pastas e engobe permitiu definir um único grupo de fabrico. Este caracteriza-se por uma pasta compacta e bem depurada, de tom castanho (Mun. 2,5 YR 5/6), apresentando escassos elementos não plásticos bem distribuídos, de dimensões reduzidas. Estes são constituídos por quartzos, micas douradas e alguns vacúolos alongados. O engobe que cobre as superfícies destes recipientes é de boa qualidade, espesso e muito aderente, variando a sua tonalidade entre o vermelho (Mun. 10 R 5/6) e o castanho avermelhado (Mun. 10 R 5/4), sendo o resto da peça alvo de uma aguada do tom da pasta ou simplesmente alisada.

Os pratos constituem o grupo mais significativo (Fig. 6, n.º 6 a 10). Infelizmente da totalidade dos fragmentos recolhidos apenas dois conservam bordo, dificultando qualquer tentativa de classificação a partir deste elemento morfológico. O exemplar melhor preservado evidencia um lábio aplanado inclinado para o interior, com 3,1 cm de largura e um diâmetro de 21 cm (Fig. 6, n.º 7). Os exemplares desta forma podem-se incluir na forma P1 de Rufete Tomico (1988-89, p. 15-16), datados em cronologia tradicional entre a segunda metade do século VIII e a primeira metade do século VII a.C. No território actualmente Português, é precisamente no vale do Tejo, onde encontramos os melhores paralelos para os pratos de engobe vermelho, nos níveis mais antigos da Alcáçova de Santarém (Arruda, 2002, p. 184-186) e em alguns exemplares do povoado do Almaraz (Barros, Cardoso e Sabrosa, 1993).

Ainda que apenas representado por um fragmento, podemos detectar um invulgar bocal de contentor de tendência esférica com caneluras junto ao bordo, coberto externamente com engobe vermelho (Fig. 6, n.º 2). Esta forma encontra-se bem representada em contextos da primeira metade do século VII a.C. em Huelva (Forma C1a de Rufete Tomico, 1988-89), no Castillo de Doña Blanca (Ruiz Mata e Pérez, 1995, fig. 21) e em Mogador (López Pardo e Habibi, 2002, fig. 56). No extremo ocidente peninsular apesar de pouco frequente, encontra paralelos em Castro Marim (Freitas, 2005, Fig. 3 n.º 11), em Abul no horizonte 1C (Mayet e Silva, 2000, fig. 20 n.º 75) e em Santarém (Arruda, 2002, p. 187, fig. 119, n.º 5).

As cerâmicas decoradas em bandas bícromas vermelhas e negras estão atestadas por um fragmento de bojo e de colo com arranque de asa bífida que poderão pertencer a uma urna Tipo Cruz del Negro (Fig. 6, n.º 3 e 4) e por alguns fragmentos possivelmente de *phitoi* (Fig. 6, n.º 5).

As ânforas encontram-se representadas por um bordo bem preservado de ânfora do Tipo 10.1.1.1. (Ramon Torres, 1995), conservando um revestimento externo de engobe vermelho espes-

so e acetinado (Fig. 6, n.º 1). A análise macroscópica da pasta permite definir um tipo de fabrico de proveniência meridional, possivelmente do grupo “baía de Cádiz” (Ramon Torres, 1995, p. 256). Este caracteriza-se por uma pasta dura e homogénea. Os elementos não plásticos são escassos e bem distribuídos, compostos por alguns quartzos e elementos calcários. O tom da pasta é vermelho claro (Mun. 2.5 YR 6/8).

As cerâmicas cinzentas são raras, tendo-se apenas identificado um fundo (Fig. 6, n.º 11).

O espólio metálico encontra-se representado por um fragmento de mola de fíbula em bronze. Não sendo possível identificar com segurança o tipo, ainda que o arranque do arco permite sugerir estarmos perante uma fíbula de dupla mola.

Neste contexto recolheram-se ainda alguns materiais líticos, dos quais destacamos um núcleo em sílex cinzento e um artefacto em xisto com a extremidade distal cuidadosamente polida (Fig. 7, n.º 18 e 19).

Os dados cronológicos que o estudo do contexto 1 proporcionou, permitem com alguma segurança datá-lo em cronologia tradicional na segunda metade do século VIII a.C. primeira metade do século VII a.C. Infelizmente não foi possível recolher material orgânico que nos possibilitasse efectuar datações absolutas para corroborar esta nossa proposta.

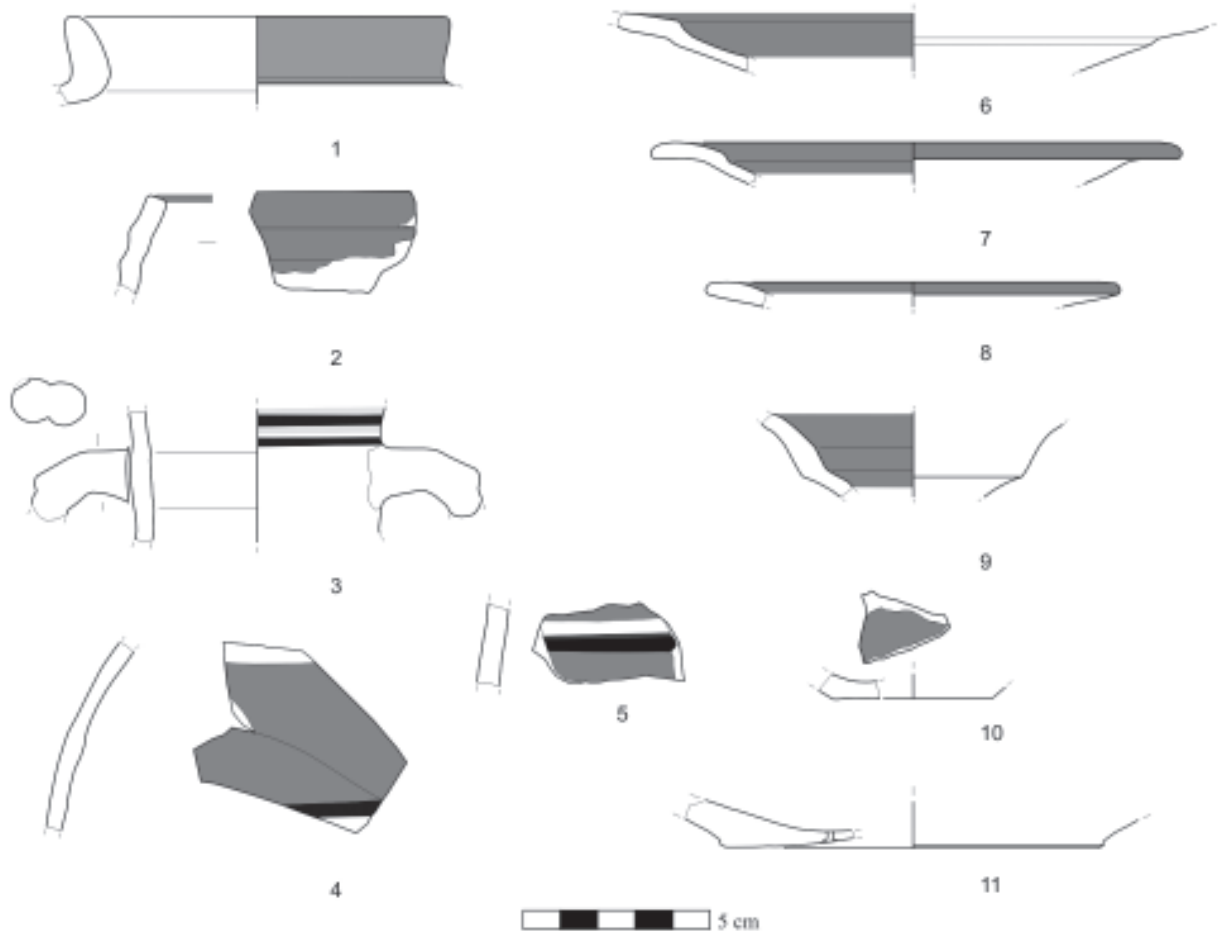

Fig. 6. Cerâmicas do Contexto 1

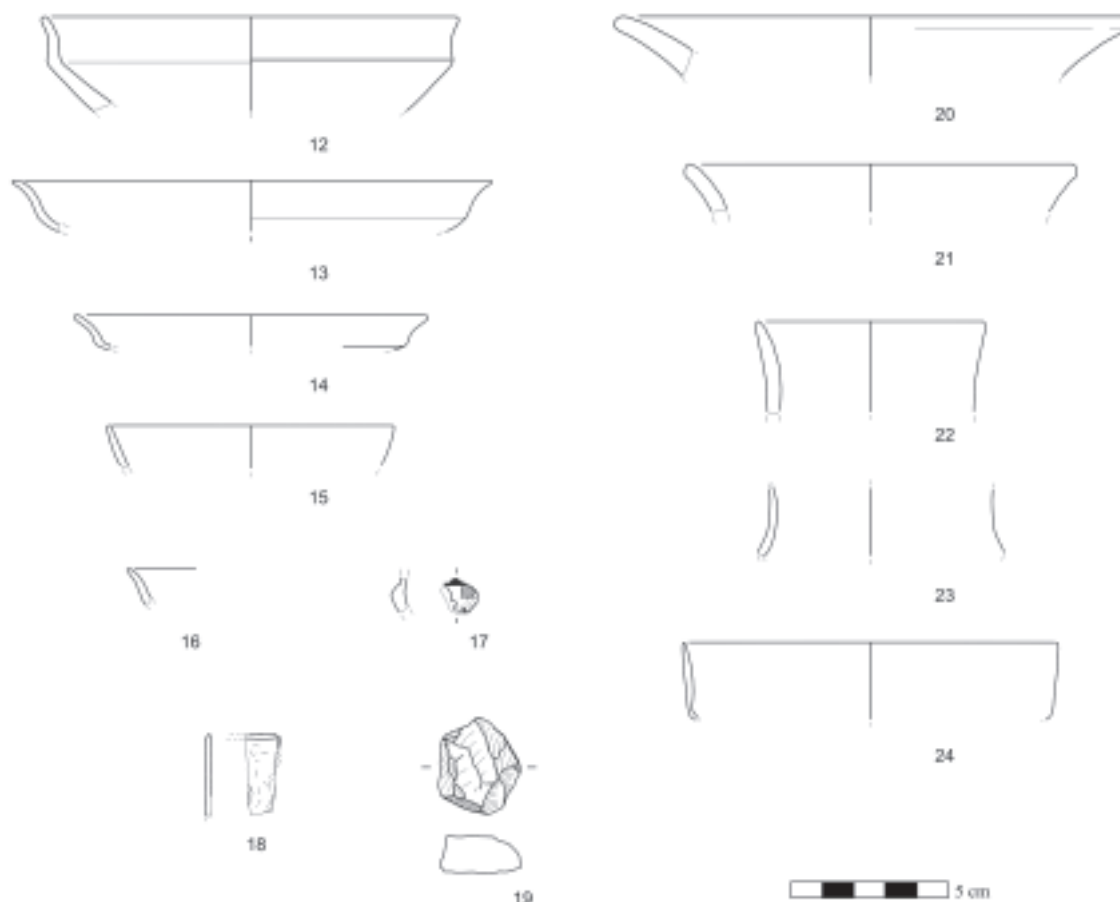

Fig. 7. Cerâmicas manuais e artefactos líticos do Contexto 1

## Contexto 2

Estrutura de combustão que assentava directamente sobre o substrato geológico. Era composto por uma placa de argila cozida assente sobre fragmentos de recipientes cerâmicos, intencionalmente fracturados.

O espólio associado a esta estrutura era essencialmente cerâmico. Entre este domina a cerâmica a torno, sendo as produções manuais escassas, resumindo-se a alguns fragmentos de bojos incharacterísticos.

As cerâmicas de engobe vermelho estão bem atestadas, dominando tal como no contexto 1 os pratos. Estes apresentam bordos aplanados de tendência oblíqua e lábios largos (Fig. 8, n.º 27-29), encontrando bons paralelos nos materiais do Claustro da Sé (Arruda, 2002, p. 118-119). As taças carenadas de parede vertical estão representadas por dois exemplares de inflexão bem marcada (Fig. 8, n.º 25 e 26)

Dois fragmentos permitem reconstituir uma taça em cerâmica cinzenta fina polida, de bordo convexo engrossado internamente que se integra na forma 1 definida para as cerâmicas cinzentas da Sé de Lisboa (Arruda; Freitas e Vallejo Sánchez, 2000) (Fig. 8, n.º 30-31).

As ânforas estão representadas por um fragmento de asa de secção circular, possivelmente do Tipo 10.1.2.1. de Ramon Torres, (1995). A análise macroscópica da pasta, permite-nos definir um grupo de fabrico de clara origem sul peninsular. Este caracteriza-se por uma pasta compacta

e homogénea. Os elementos não plásticos são abundantes e de pequena dimensão. Compostos por quartzos, micas, inclusões calcárias e elementos negros (Xistos?). O tom é castanho avermelhado (Mun. 2.5 YR 6/4), apresentando um núcleo cinzento azulado (Mun. GLEY 2 7/5B). As suas características levam-nos a sugerir uma proveniência sul peninsular possivelmente do grupo “Málaga” (Ramon Torres, 1995, p. 256).

Ainda que o espólio identificado, não seja conclusivo as características dos recipientes de engobe vermelho permitem-nos sugerir uma datação mais recente para este contexto, que situamos como hipótese de trabalho, em meados da segunda metade do século VII, primeira metade do século VI a.C., tendo em conta os dados do vale do Tejo (Arruda, 2002).

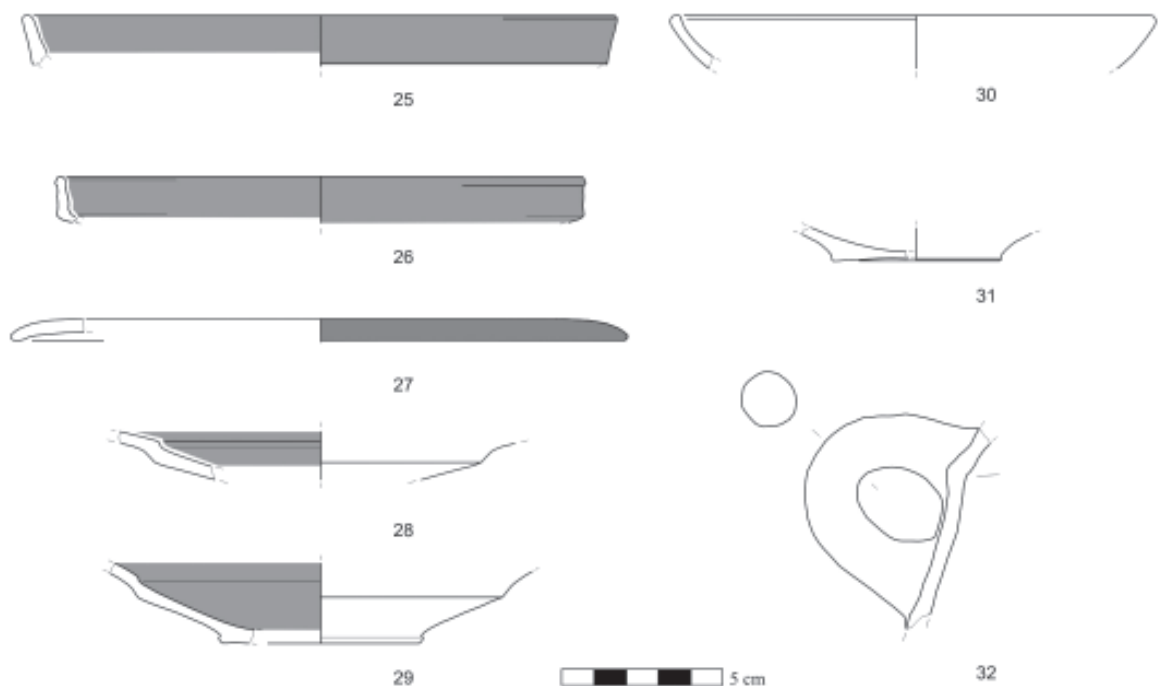

Fig. 8. Cerâmicas do Contexto 2

### Contexto 3

Não foi possível aferir funcionalidades, dada a exiguidade da área intervencionada, no entanto identificaram-se elementos pétreos e fragmentos de argila cozida de revestimento que denunciam a existência de estruturas positivas.

Estas unidades estratigráficas revelaram-se bastante escassas em espólio arqueológico, tendo-se recolhido apenas fragmentos incaracterísticos de cerâmica a torno e manual a par de um fragmento decorado em bandas policromas vermelhas, negras e brancas e um bordo de ânfora do T. 10.1.1.1. (Ramon Torres, 1995). A análise macroscópica da pasta da ânfora, revelou tal como no fragmento de asa que tratámos do Contexto 2, um fabrico muito característico que nos permite propor uma proveniência sul peninsular possivelmente do grupo “Málaga” (Ramon Torres, 1995, p. 256).



Fig. 9. Cerâmicas do Contexto 3



Fig. 7. Planta topográfica da cidade de Lisboa, com a localização das intervenções em que foram detectados níveis pré-romanos e com a reconstituição hipotética da linha de costa e do esteiro do vale da baixa. O n.º 9, corresponde ao edifício n.º 15 da Rua de São Mamede ao Caldas

## Enquadramento da intervenção

A localização privilegiada da colina em que se veio a erguer o povoado pré-romano de Lisboa (Figura, 2), desde cedo chamou a tenção das primeiras comunidades humanas. Como provam os materiais paleolíticos recolhidos nos anos quarenta no Castelo de São Jorge e as recentes descobertas provenientes das intervenções no vale da baixa, que vêm atestar a sua ocupação desde o Neolítico Antigo (Muralha, Costa e Calado, 2002, p. 245).

No entanto, apesar de recentemente ter vindo a ser proposta, a existência de um grande povoado da Idade do Bronze final, no morro do Castelo (Cardoso, 2002, p. 359 e Silva, 2005, p. 760), a informação disponível não permite confirmar ou desmentir essa hipótese. A presença humana desta época começa no entanto a estar documentado nas áreas adjacentes (Praça da Figueira e Encosta de Santana), permitindo supor o aproveitamento agrícola dos férteis vales em torno do planalto onde se vem a erguer a alcáçova Muçulmana.

Os primeiros dados fiáveis acerca do povoamento da colina do Castelo remontam à Idade do Ferro. Essa ocupação foi claramente demonstrada pelas escavações que nos anos noventa do século passado se efectuaram no Claustro da Catedral (Amaro, 1993) e no núcleo arqueológico da Rua dos Correeiros (Bugalhão, 2001). Sendo claro desde os primeiros estudos, a existência de uma forte ligação do povoado de *Olisipo* com o mundo meridional materializada nos vestígios arqueológicos, com claras influências orientalizantes (Arruda, 2002).

O multiplicar das intervenções no centro histórico da cidade romana e medieval, têm vindo nos últimos anos a aumentar os nossos conhecimentos sobre esta fase, possibilitando que se comece a perceber a área ocupada (Fig. 9), deixando antever uma superfície de grandes dimensões (cerca de 15 ha.) que, certamente, assumiu desde cedo um papel de lugar central no povoamento da foz do Tejo (Arruda, 2002).

Os dados da intervenção em epígrafe, em particular os elementos cronológicos que o estudo do contexto 1 proporciona, permitem afirmar que as influências orientalizantes chegaram cedo ao povoado da colina do Castelo. Podendo situar-se em cronologia tradicional na segunda metade do século VIII a.C. primeira metade do século VII a.C.

Esta primeira fase de ocupação, apresenta evidentes contactos com o mundo fenício ocidental, bem patentes no pouco que se sabe sobre a sua arquitectura assim como no seu espólio artefactual. A cerâmica a torno de filiação fenícia integra pratos de engobe vermelho de bordo estreito e altos coeficiente, urnas de tipo Cruz del Negro, *phitoi* pintados em bandas, ânforas do T. 10.1.1.1. e abundante cerâmica manual de clara tradição indígena.

O estudo da cerâmica manual e a presença de um fragmento de taça carenada com decoração externa em ornatos brunidos tipo “Lapa do Fumo”, deixa em aberto a hipótese da existência de uma ocupação do bronze final no morro do Castelo. Essa proposta parece consolidar-se face à elevada percentagem de cerâmica manual que detectamos no contexto 1 (61%) e que se afasta claramente dos dados disponíveis para o Claustro da Sé, onde apesar da importância da amostragem já estudada estas são apenas residuais (Arruda, 2002, p. 116). De facto os materiais da Sé são maioritariamente datáveis do século VI a.C., apesar da presença de uma urna tipo Cruz del Negro e uma ânfora T. 10.1.1.1. já deixassem antever a possibilidade de existirem níveis mais antigos (Arruda, 2005), que se parecem consubstanciar nos dados estratigráficos que agora apresentamos.

## BIBLIOGRAFIA

- ALMAGRO-GORBEA, M. (1977) – *El Bronce Final y el Período Orientalizante en Extremadura*. Biblioteca Praehistórica Hispana. 14. Madrid.
- AMARO, C. (1993) – Vestígios Materiais orientalizantes do claustro da Sé de Lisboa. In *Estudos Orientais IV - Os Fenícios no território Português*. Lisboa: Instituto Oriental da Universidade Nova de Lisboa. pp. 183-192.
- ARRUDA, A. M. (2002) – *Los Fenicios en Portugal. Fenicios y mundo indígena en el centro y sur de Portugal (siglos VIII-VI a. C.)*. Cuadernos de Arqueología Mediterránea. 5-6. Barcelona.
- ARRUDA, A. M. (2005) – Orientalizante e pós-orientalizante no sudoeste peninsular: Geografias e cronologias. In *Actas del III Simpósio Internacional de arqueología de Mérida: Protohistoria del Mediterráneo Occidental. El Período Orientalizante*. Volume I. Anejos de AEspa. XXXV. Mérida. pp. 277-303.
- ARRUDA, A. M. ; FREITAS, V. T. ; VALLEJO SÁNCHEZ, J.I. (2000) – As cerâmicas cinzentas da Sé de Lisboa. *Revista Portuguesa de Arqueologia*. Vol. 3. Número 2. Lisboa. pp. 25-59.
- AUBET, M. E. (1994) - *Tiro y las colonias fenicias de occidente. Edición revisada y puesta al día*. Barcelona: Crítica.
- BARROS, L.; CARDOSO, J. L. ; SABROSA, A. (1993) - Fenícios na Margem sul do Tejo. Economia e integração cultural do povoado do Almaraz - Almada. In *Estudos Orientais IV - Os Fenícios no território Português*. Lisboa: Instituto Oriental da Universidade Nova de Lisboa. pp. 143-182.
- BARROS, L. e SOARES, A. M. (2004) – Cronologia absoluta para a ocupação orientalizante da Quinta do Almaraz. *O Arqueólogo Português*. Série 4, 22. Lisboa: Museu Nacional de Arqueologia. pp. 333-352.
- BUGALHÃO, J. (2001) - *A indústria romana de transformação e conserva da peixe em Olisipo. Núcleo Arqueológico da Rua dos Correeiros*. Trabalhos da Arqueologia. 15. Lisboa: Instituto Português de Arqueologia.
- CARDOSO, J. L. (1995) – As cerâmicas de Ornatos brunidos da Lapa do Fumo. In *A Idade do Bronze em Portugal discursos de poder*. Lisboa: Museu Nacional de Arqueologia. pp. 88-89.
- CARDOSO, J. L. (2002) - *Pré-História de Portugal*. Lisboa: Editorial Verbo.
- CARDOSO, J. L. (2004) – *A baixa estremadura dos finais do IV milénio a.C. até à chegada dos romanos: Um ensaio de História Regional*. Estudos Arqueológicos de Oeiras. 12. Câmara Municipal de Oeiras.
- CARDOSO, J. L. e SILVA, I. M. (2004) – O povoado do Bronze final da Tapada da Ajuda (Lisboa): Estudo do espólio cerâmico. *Revista Portuguesa de Arqueologia*. Vol. 7. Número 1. Lisboa. pp. 227-271.
- FREITAS, V. T. (2005) – Observações preliminares sobre as cerâmicas de engobe vermelho do Castelo de Castro Marim. In *Actas del III Simpósio Internacional de arqueología de Mérida: Protohistoria del Mediterráneo Occidental. El Período Orientalizante*. Volume II. Anejos de AEspa. XXXV. Mérida. pp. 911-918.
- LÓPEZ PARDO, F.; HABIBI, M. (2001) – Le comptoir phénicien de Mogador: Approche chronologique et céramique a engobe rouge. In *Actes des 1eres Journées Nationales d'Archéologie et du Patrimoine (Rabat, 1-4 Juillet 1998)*. SMAP 2: Préislam.
- MAIA, M. (2003) - Fenícios em Tavira. –In *Tavira: território e poder*. Lisboa: Museu Nacional de Arqueologia. pp. 57- 72.
- MAYET, F. e SILVA, C. T. (2000) - *L'établissement phénicien de'Abul. Portugal*. Paris: Difusión de Boccard.
- MURALHA, J.; COSTA, C.; CALADO, M. (2002) - Intervenções arqueológicas na encosta de Sant'Ana (Martim Moniz, Lisboa). In *Al-Madan*. 2.ª Série. 11. Almada. pp. 245-246.
- PEREIRA, I. (1997) - Santa Olaia e le commerce atlantique. In *Itinéraires Lusitaniennes*. Paris: Difusion de Boccard. pp. 209-253.
- PIMENTA, J. (2005) – *As ânforas Romanas do Castelo de São Jorge (Lisboa)*. Trabalhos de Arqueologia. 41. Instituto Português de Arqueologia. Lisboa.
- PIMENTA, J. ; CALADO, M.; LEITÃO, M. (2005) - Novos dados sobre a ocupação pré-romana da cidade de Lisboa. As ânforas da sondagem n.º 2 da Rua de São João da Praça. *Revista Portuguesa de Arqueologia*. Vol. 8. Número 2. Lisboa. pp. 313-334.

- PINTO, C. V. ; PARREIRA, R. (1978) – Contribuição para o estudo do Bronze Final e do Ferro Inicial a norte do estuário do Tejo. In *Actas das III Jornadas Arqueológicas (1977)*. Vol. 1. Lisboa. pp. 145-163.
- RAMON TORRES, J. (1995) – *Las Ánforas Fenicio-Púnicas del Mediterráneo Central y Occidental*. Col. Lección Instrumenta. 2. Barcelona: Publicacions universitat de Barcelona.
- RUFETE TOMICO, P. (1988-89) - Las cerámicas con engobe rojo de Huelva. *Huelva Arqueológica*. X-XI, 3. Huelva: Diputación Provincial de Huelva. pp. 10-40.
- RUIZ MATA, D. e PÉREZ, C. J. (1995) – *El poblado fenicio del Castillo de Doña Blanca (El Puerto de Santa María, Cádiz)*. Biblioteca de temas portuenses. Puerto de Santa María.
- SILVA, C. T. (2005) – A presença Fenícia e o processo de orientalização nos estuários do Tejo e Sado. In *Actas del III Simpósio Internacional de arqueología de Mérida: Protohistoria del Mediterráneo Occidental. El Período Orientalizante*. Volume II. Anejos de AEspa. XXXV. Mérida. pp. 749-765.
- SILVA, C. T. ; SOARES, J.; BEIRÃO, C. de M. ; DIAS, L. F.; SOARES, A. (1980-81) - Escavações arqueológicas no Castelo de Alcácer do Sal (campanha de 1979). *Setúbal Arqueológica*. 6-7. Setúbal. pp.149-218.
- VILAÇA, R. e ARRUDA, A. M. (2004) - Ao longo do Tejo, do Bronze ao Ferro. *Conimbriga*. 43. Coimbra. pp. 11-45.
- VV.AA. (1995) - *Núcleo arqueológico da Rua dos Correeiros*. Lisboa: Fundação Banco Comercial Português.